

Spedizione in abbonamento postale - Gruppo III

l'antenna

Anno XXXII - Gennaio 1960

NUMERO

1

LIRE 350

INTERNATIONAL



presenta ...

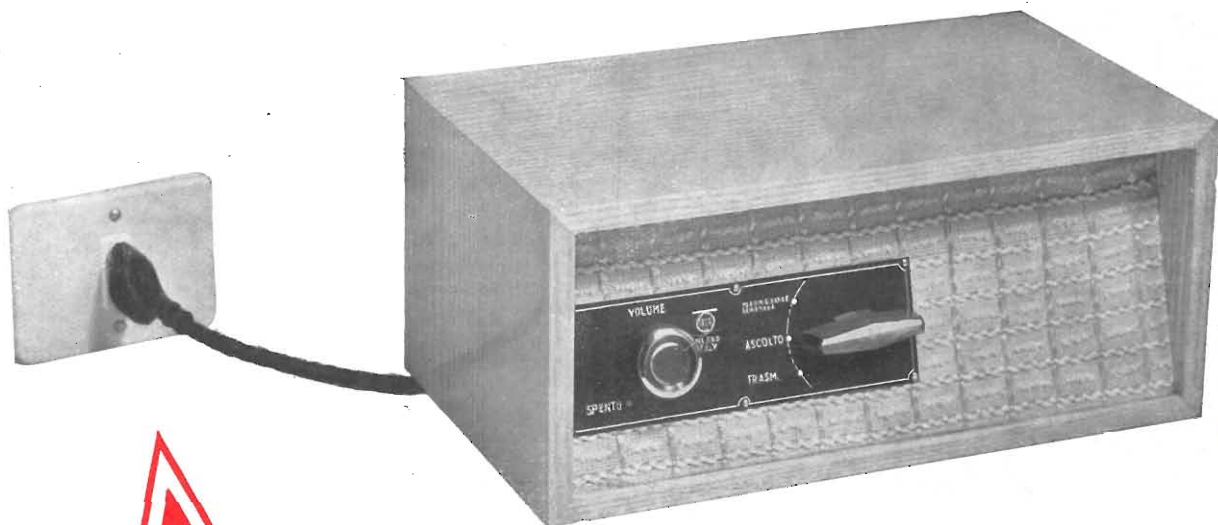

È sufficiente infilare la spina e l'impianto è pronto ...

UNA NUOVA
MERAVIGLIA
ELETTRONICA

JOLLY

***l'interfono portatile senza fili per
UFFICI - NEGOZI - LABORATORI - GARAGE***

... per parlare ed ascoltare senza dover stendere linee di collegamento

SENZA CAVI • SENZA INSTALLAZIONE • SEMPLICEMENTE GIRANDO LA LEVETTA È POSSIBILE PARLARE ED ASCOLTARE
COMPLETAMENTE PORTATILE • FUNZIONA CON QUALSIASI LINEA A CORRENTE ALTERNATA O CORRENTE CONTINUA
IMPIEGO ASSOLUTAMENTE SICURO • Per informazioni rivolgersi: **INTERNATIONAL IRIS-RADIO** - Milano - Via G. Modena 21

Heathkit®

A SUBSIDIARY DAYSTROM INC.

Oscilloscopio Professionale 5"

modello

OR-1



**costruitelo voi stessi,
sarà il vostro divertimento**

**il più conosciuto
il più venduto
il più apprezzato**

rappresentante generale per l'Italia:

Soc.r.l. S.I.S.E.P.

organizzazione commerciale di vendita:

**Soc.r.l. LARIR · Milano · p.zza 5 giornate n. 1
telefoni: 795762-3**

PUBBLI-LAEL 60

MOD. 349-D MILLIVOLTMETRO
AMPLIFICATORE

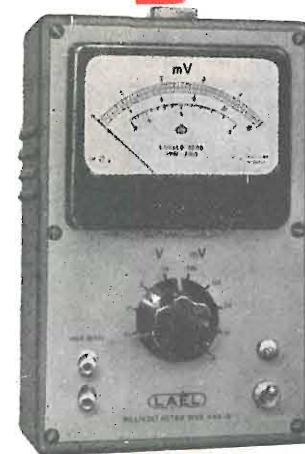

MOD. 547 - OSCILLOSCOPIO

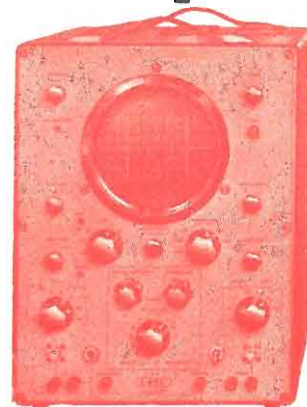

MOD. 148 STROLUX

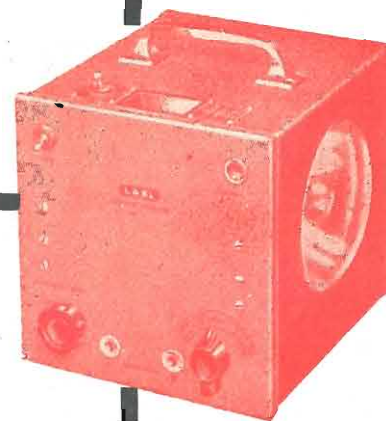

MOD. 557 - PONTE RCL

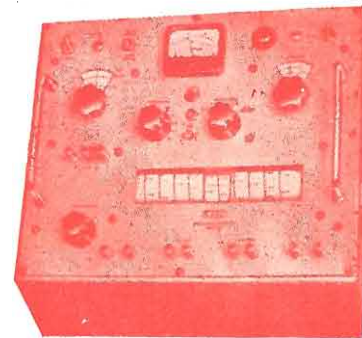

per una

**PRODUTTIVITA'
superiore**

MOD. 577 - GENERATORE
DI FORME D'ONDA



MOD. 567 - PROVAVALVOLE
A CONDUZZANZA MUTUA

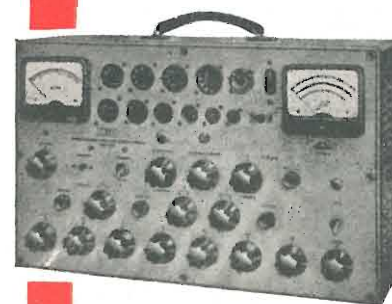

LAEL
MILANO

LABORATORI ELETTRONICI
VIA PANTELLERIA, 4 - TELEF. 391267/8

UNA

Rivoluzione

NEL CAMPO DELLE ANTENNE TV!

LIONPLAST

UNA RICOPERTURA IN MATERIA PLASTICA
PROTEGGE

TOTALMENTE L'ANTENNA

IL COLORE DELL'ANTENNA
DISTINGUE IL CANALE

L'antenna è fornita già montata e pronta per l'installazione

Assolutamente inalterabile grazie alla completa protezione plastica

Dispositivo a chiusura ermetica per il fissaggio dell'asta con protezione del cavo di discesa.

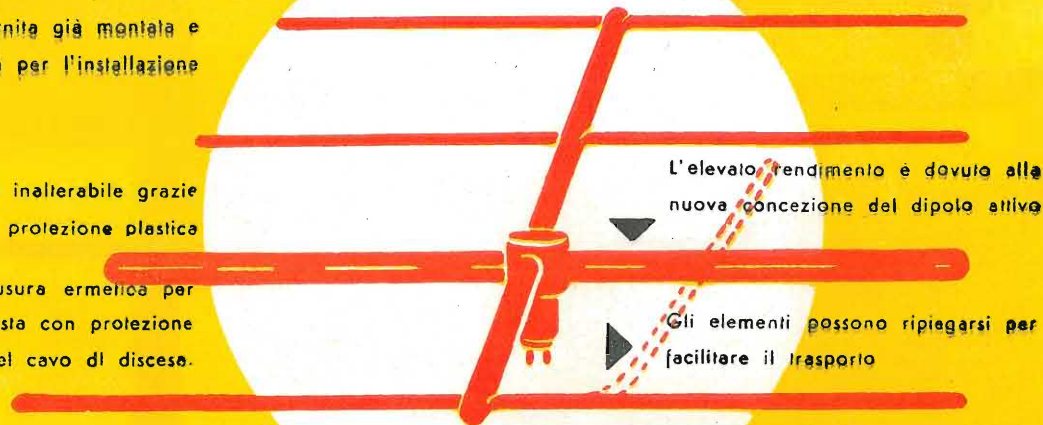

L'elevato rendimento è dovuto alla nuova concezione del dipolo attivo

Gli elementi possono ripiegarsi per facilitare il trasporto

BREVETTATO

IL COSTO È NOTEVOLMENTE INFERIORE
A QUELLO DI UNA ANTENNA
A PARI ELEMENTI IN LEGA LEGGERA.



Lionello Napoli

MILANO - V.le Umbria 80 - Tel. 57.30.49

IL TRASLATORE SINTONIZZABILE 75 ÷ 300Ω

L'UNICO adattatore ad impedenza regolabile

RAZAM

RAZAM si raccomanda:

IN ZONE MARGINALI per la sua realizzazione circuitale, con la spina nella presa normale, guadagna sui normali adattatori non avendo assolutamente perdite di segnale.

IN ZONE VICINE ai trasmettitori, dove il segnale è troppo forte basta spostare la spina nella presa attenuata per ottenere una attenuazione del segnale di - 6Db (50%).

NEGLI IMPIANTI CENTRALIZZATI permettendo con l'accordo la compensazione delle tolleranze dei componenti l'antenna.

NEGLI IMPIANTI IN GENERE per la variabilità dell'impedenza che consente il perfetto accoppiamento tra il cavo ed il televisore, tale da ottenere la più perfetta definizione dell'immagine.

**RAZAM è il traslatore che il tecnico preferisce
RICHIEDETELO PRESSO I MIGLIORI RIVENDITORI**



ARTICOLO 2002 B
semplice
per canali 0-1-2
(A B C)

ARTICOLO 2002 A
semplice
per canali 3-3a-3b-4-5
(D E F G H)

L. 2.200

SCONTI
SPECIALI
AI RIVENDITORI

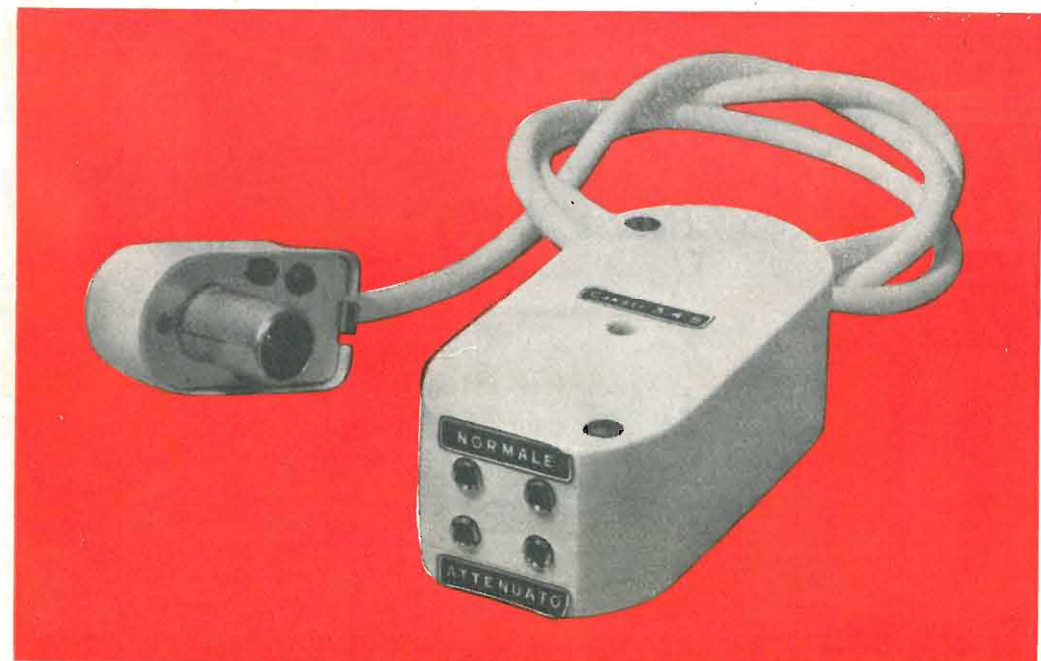

ARTICOLO 2001 B
completo
di cavo e bocchettone
per canali 0-1-2
(A B C)

ARTICOLO 2001 A
completo
di cavo e bocchettone
per canali 3-3a-3b-4-5
(D E F G H)

L. 2.800

SCONTI
SPECIALI
AI RIVENDITORI

RANIERI ZAMMIT

CORSICO (Milano)

VIA GENERAL CANTORE, 6 - TELEFONO 8.391.073



OSCILLOSCOPIO
5" Mod. 425K

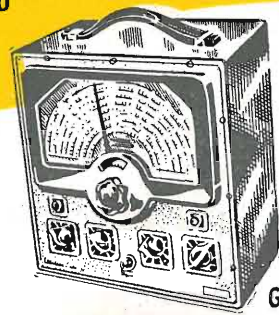

GENERATORE DI SEGNALI B.F.
onda quadra e sinusoidale Mod. 377K

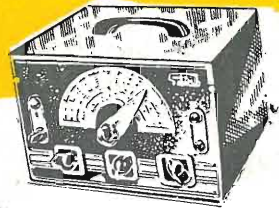

Mod. 315K
GENERATORE
DI SEGNALI RF (tipo lusso)



OSCILLOSCOPIO
7" Mod. 470K

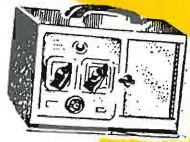

PROVATUBI R.C.
Mod. 630K

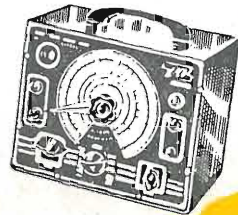

PONTE DI
MISURA R.C.
& COMPARA-
TORE R.C.L.
Mod. 950K



CAUBRATORE
di TENSIONE
Mod. 495K



Mod. 145K
ANALIZZATORE A
ELETTROSONDA RETTIFICATRICE

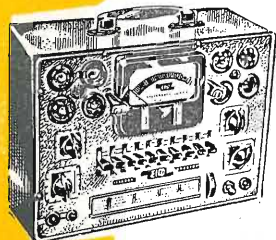

PROVAVALVOLE
Mod. 625K

Radiotecnici!

EICO...nomizzate...
...Costruitevi gli strumenti con
grande risparmio

LA SERIE D'ORO DEL SERVIZIO TV!

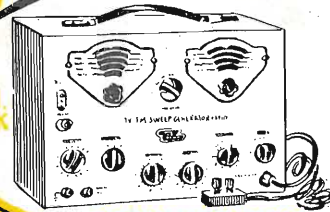

Mod. 368K

GENERATORE SWEEP
MARKER

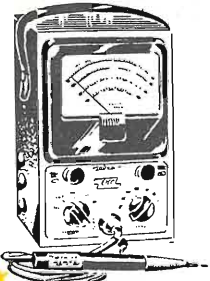

Mod. 232K

VOLTMETRO ELETTRON.

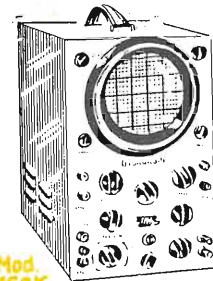

Mod. 460K

OSCILLOSCOPIO 5" A LARGA BANDA
0-45 MHz

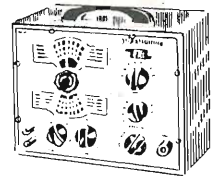

Mod. 324K

GENERATORE DI
SEGNALI RF



Mod. 388K

COMMUTATORE
ELETTRONICO



VOLTMETRO
ELETTRONICO
Mod. 221K



Mod. 944K

PROVA TRAST.EAT
E GIOGO DEFLESS.



Mod. 1171K

SCATOLA
A DECADI DI RESIST.

SCATOLA A DECADI
DI CONDENS. Mod. 1180K



ELETTROSONDE

SCATOLA SOSTIT.
RESISTENZE
Mod. 1100K



GENERATORE
DI BARRE
Mod. 352K



Scatole di montaggio e strumenti montati



ELECTRONIC INSTRUMENT CO.

NEW YORK

Distributori esclusivi per l'Italia:

PASINI & ROSSI GENOVA

VIA SS. GIACOMO E FILIPPO, 31 - TELEF. 83465 - TELEG. PASIROSSI
MILANO: VIA ANTONIO DA RECANATE, 4 - TELEF. 278855

Andel

un
grande
successo

Incar

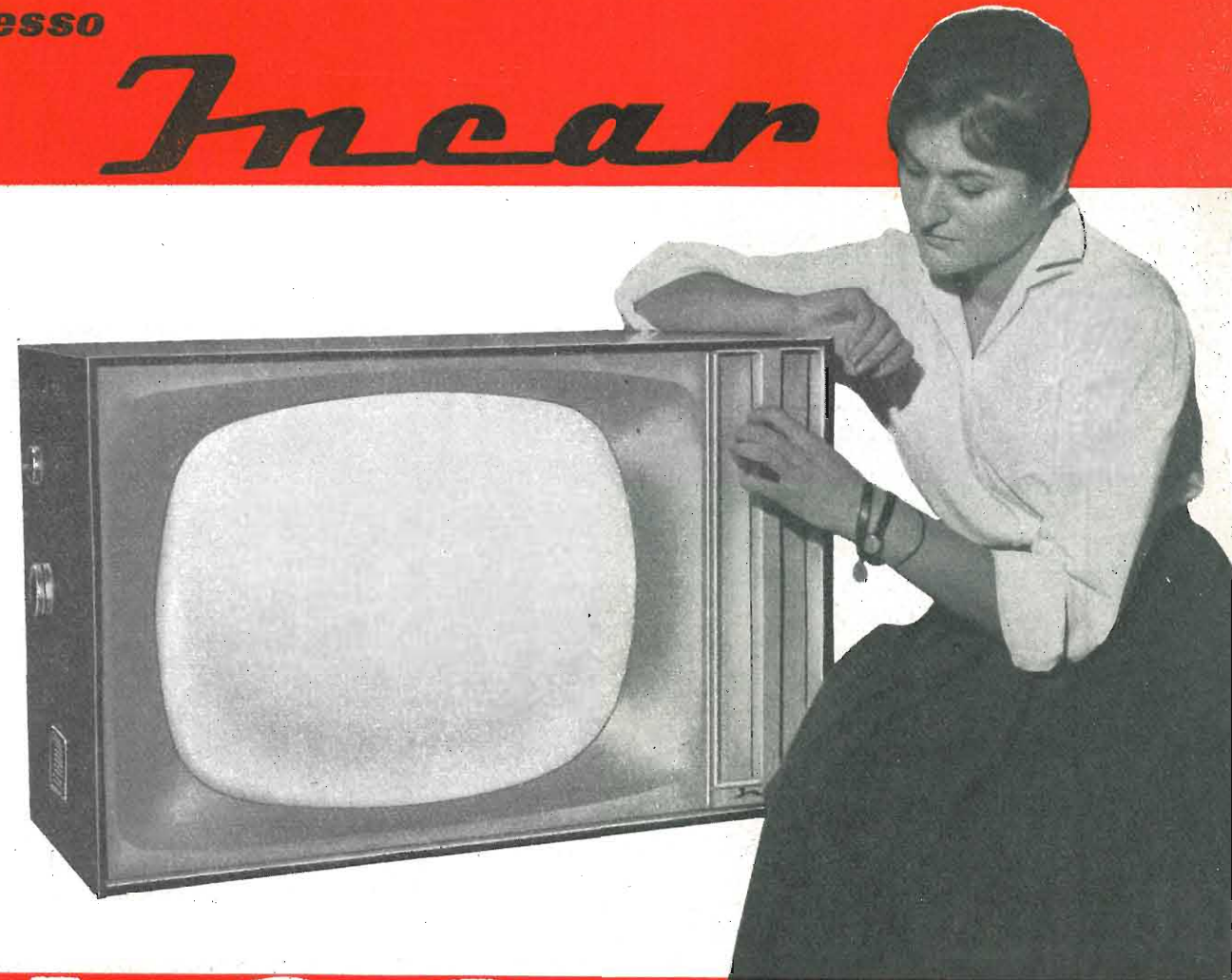

TV 2296

110° 32 cm.

tre
altoparlanti

Incar

radio - televisione - elettrodomestici
VERCELLI - VIA PALAZZO DI CITTA', 5/R

**SALDATORI
ELETTRICI**

E

NERGOTERM

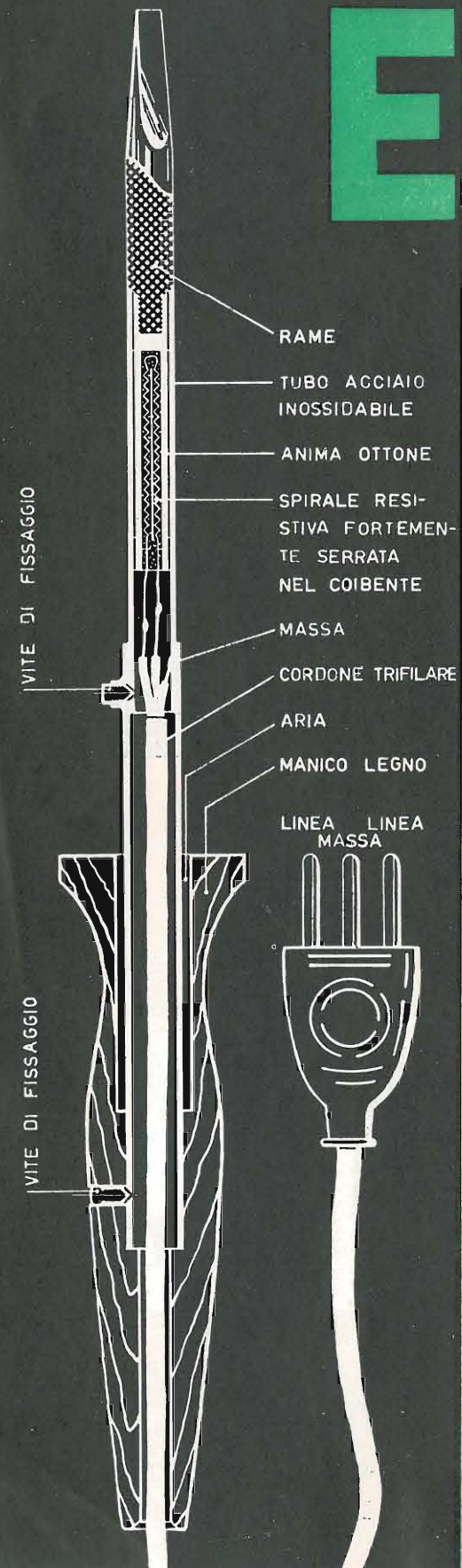

Studiati per l'uso professionale, nei due valori di dissipazione di 50 e 75 Watt e per le tensioni in uso, si distinguono per l'alta resa termica in rapporto all'energia dissipata. Sono di lunga durata perchè l'unità riscaldatrice è chiusa in una guaina di acciaio inossidabile e annegata in un coibente, con esclusione per martellamento di ogni traccia d'aria.

Le punte sono intercambiabili: si possono usare punte normali in rame dritte o curve, punte trattate per lunga durata e punte a forte concentrazione termica, pure trattate.

L'impugnatura termoisolata non riscalda la mano, la sua forma bilancia il saldatore che, in ogni esecuzione, è leggero e maneggevole.

ENERGO ITALIANA VIA CARNIA, 30 MILANO
TELEF. 28 71 66

Per i rivenditori
Per i radiatoriparatori
Per i costruttori
Per gli amatori
e per tutti i tecnici

MELCHIONI S. p. A.



dispone di un vastissimo assortimento di parti staccate, valvole cinescopi, e strumenti di misura, registratori, amplificatori, minuterie, ecc.

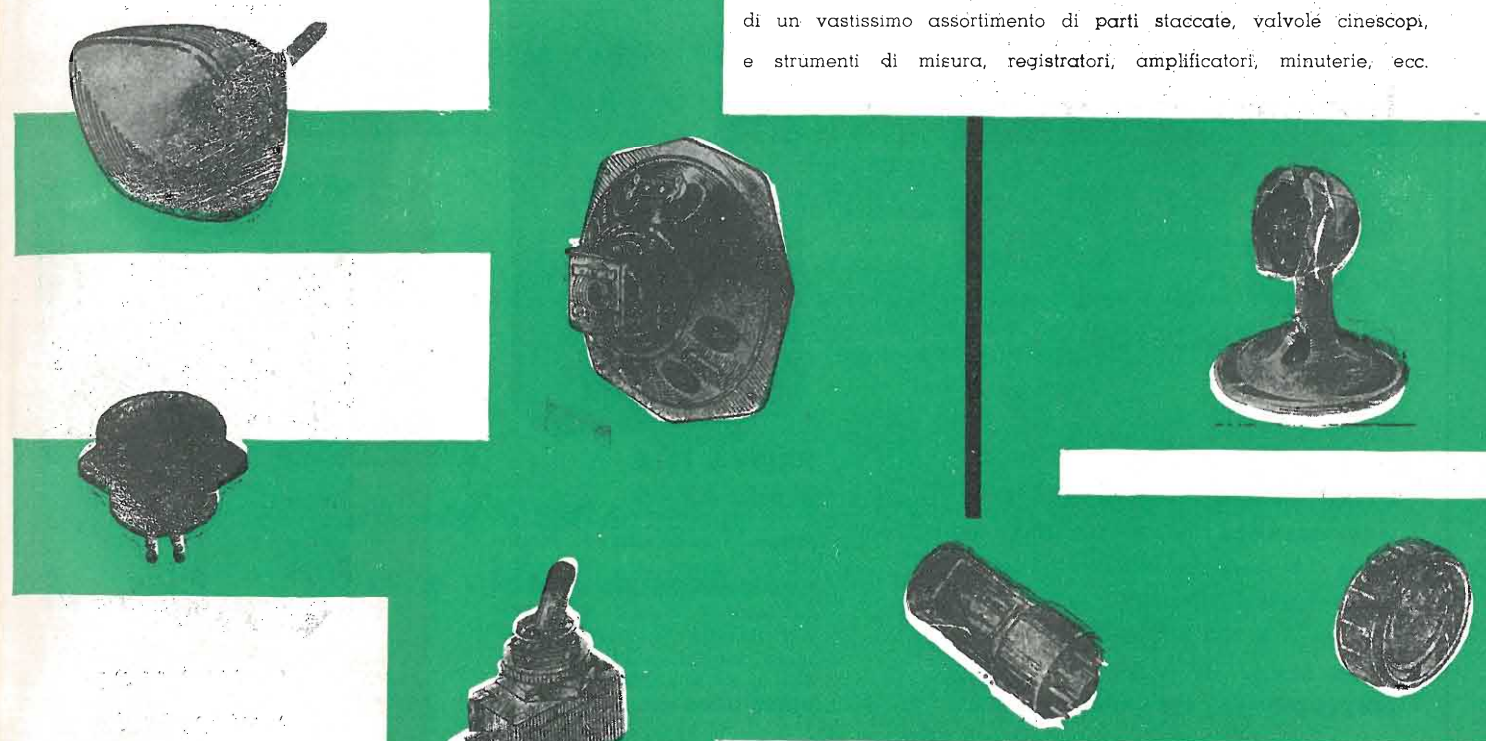

**Nel grande Magazzino di MILANO
VIA FRIULI 16/18 - Telefono 58 58 93**

La più grande ed aggiornata scelta di tutti i componenti elettronici

Vendita anche per corrispondenza su ordinazione con Catalogo.

Richiedete a mezzo dell'unito modulo il CATALOGO GENERALE e Listini che vi saranno inviati gratuitamente

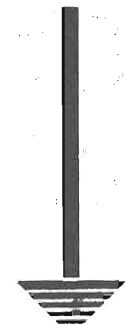

Spett Ditta MELCHIONI ATV
Via Friuli 16/18 - MILANO

Vi prego di volermi inviare il Vs/ Catalogo Generale illustrante i Vs/ prodotti.

COGNOME Nome

Via N. CITTA'





Elettrocostruzioni CHINAGLIA

BELLUNO - Via Col di Lana, 36/A - Telef. 41.02
MILANO - Via Cosimo del Fante, 14/A - Tel. 833.371

NUOVA PRODUZIONE



PROVA TRANSISTORI
Mod. 650

CARATTERISTICHE: Controllo della corrente di dispersione I_{cb0} dei transistori normali e di potenza tipo PNP - NPN • Misura del guadagno di corrente β a lettura diretta scala da 0 a 100 • Controllo della resistenza inversa dei diodi a cristallo •
DIMENSIONI mm. 125 x 195 x 75



PROVA PILE
Mod. AP-4

Misure: L'analizzatore mod. AP-4 è idoneo alla misura di tutte le batterie di pile a secco sotto il rispettivo carico nominale. E' fornito di due scale di tensione da 1,5 a 15 volt e da 6 a 200 volt.
DIMENSIONI mm. 150x95x55

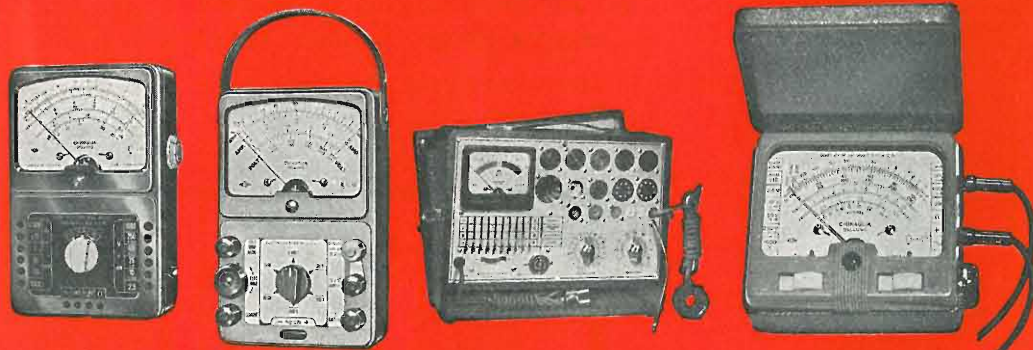

AN - 28 - 5000 ΩV
AN - 190 - 10000 ΩV
AN - 138 - 20000 ΩV

Electrotester VA-32

Provavalvole Mod. 560

Microtester AN-22

RAPPRESENTANTI:

GENOVA
Cremonesi Carlo - Via Sottoripa, 7 - Tel. 296697
FIRENZE
Dall'Olio Enzo - Via Venezia, 10 - Tel. 588431
NAPOLI
«Termoelettrica» di Greco G. e Russo G. -
Via S. Antonio Abate, 268/71 - Tel. 225244

CAGLIARI
Mereu Mourin Gino - Via XX Settembre, 78 -
Tel. 5393
BARI
Bentivoglio Filippo - Via Calefati, 34 - Tel. 10470
PALERMO
«Lux Radio» di E. Barba - Via R. Pilo, 28 -
Tel. 13385

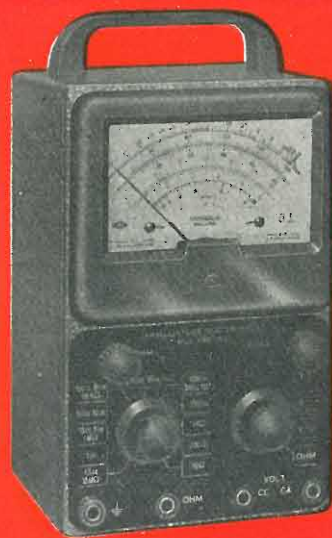

**ANALIZZATORE
ELETTRONICO**
Mod. ANE - 103



**ANALIZZATORE
A TRANSISTORI**
Mod. ANE - 104



**OSCILLOSCOPIO
UNIVERSALE**
Mod. 320

Westinghouse

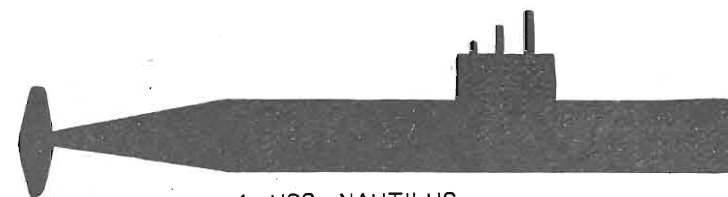

1 - USS - NAUTILUS

Il reattore atomico Westinghouse, azionato da una piccola quantità di uranio, permise al Nautilus di completare il viaggio di 8.000 miglia al Polo Nord, senza rifornimenti di carburante e pressochè sempre sotto acqua.

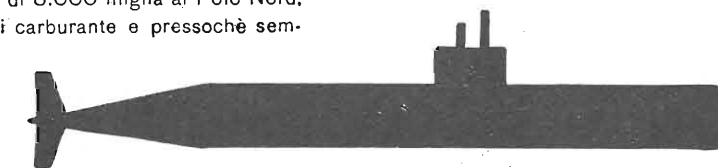

2 - USS SKATE

Il secondo a conquistare il ghiaccio polare, a distanza di soli 8 giorni! Lo Skate è pure dotato di un reattore atomico Westinghouse.

dall'esperienza westinghouse
il televisore ineguagliabile

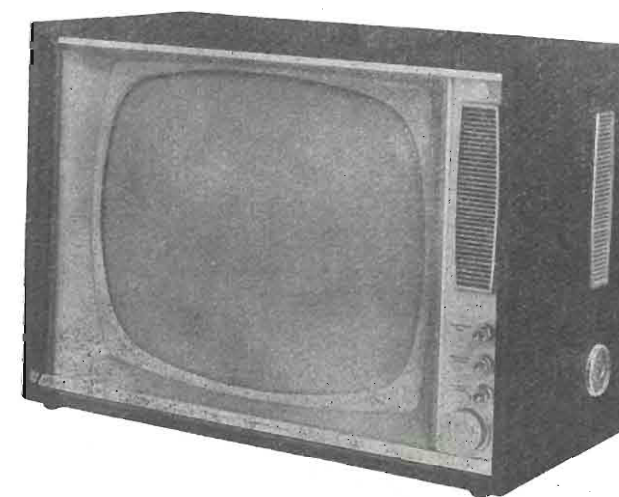

Distributrice UNICA per l'Italia Ditta A. MANCINI
MILANO - Via Lovanio 5 - Tel. 650.445 - 661.324 - 635.240
ROMA - Via Civinini, 37 - 39 - Tel. 802.029 - 872.120



GELOSO

MAGNETOFONO G256

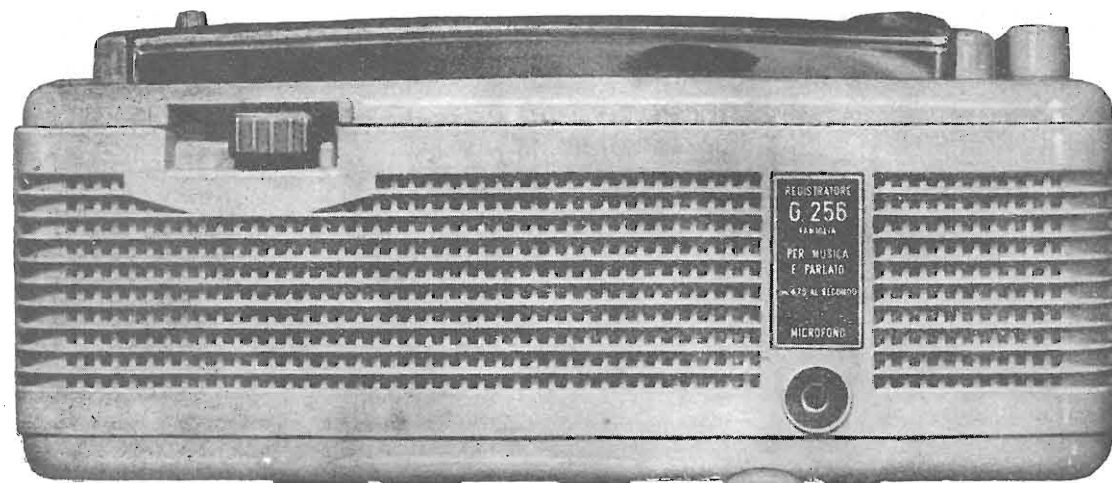

- Risposta: 80 ÷ 6500 Hz
- Durata di registrazione-riproduzione con una bobina di nastro: **1 ora e 25 minuti primi**
- Velocità del nastro: 4,75 cm/sec
- Comandi a pulsanti
- Regolatore di volume
- Interruttore indipendente
- Contagiri per il controllo dello svolgimento del nastro
- Avanzamento rapido
- Attacco per il comando a distanza
- Telaio isolato dalla rete
- Dimensioni ridotte: base cm. 26 × 14, altezza cm. 10,6
- Peso ridotto: Kg. 2,950
- Alimentazione con tutte le tensioni alternate unificate di rete da 110 a 220 volt, 50 Hz (per l'esportazione anche 60 Hz)

PREZZI

Magnetofono G 256, senza accessori	L. 35.000
Tasse radio per detto	» 240
Microfono T 34	» 2.600
Bobina di nastro N. 102/LP	» 800
Bobina vuota	» 100

TOTALE L. 38.740

UN NUOVO

GIOIELLO

PER EFFICIENZA

PRATICITÀ

PRECISIONE

PREZZO!

PREZZO PER
ACQUISTO GLOBALE
DELLE VOCI QUI A LATO
L. 38.000

IL NASTRO REGISTRATO CON IL G256 PUO ESSERE RIPRODOTTO CON QUALSIASI ALTRO MAGNETOFONO DI PRECISIONE; E VICEVERSA



G290-V

Preamplificatore microfonico a 5 canali d'entrata indipendentemente regolabili e miscelabili - Risposta lineare tra 30 e 15.000 Hz - Uscita a bassa impedenza - Misuratore di livello facoltativamente inseribile - Per usi professionali, per i grandi impianti d'amplificazione, quando sia richiesta la possibilità di mescolare diversi segnali d'entrata.

Prezzo L. 55.200 (tassa valvole L. 220).

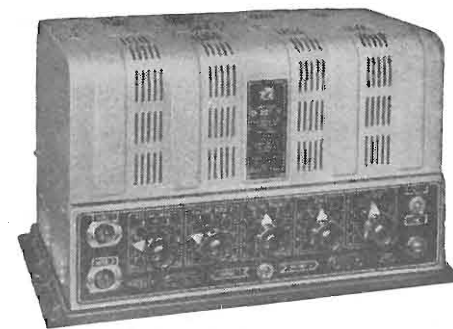

G232-HF

AMPLIFICATORI ALTA FEDELTA' per uso generale

Amplificatore Alta Fedeltà atto ad erogare una potenza d'uscita di 20 watt BF con una distorsione inferiore all'1% - Risposta lineare da 20 a 20.000 Hz (± 1 dB) - Intermodulazione tra 40 e 10.000 Hz inferiore all'1% - Tensione rumore: ronzio e fruscio 70 dB sotto l'uscita massima - Circuiti d'entrata: 2 canali micro (0,5 M Ω) - 1 canale pick-up commutabile su due entrate. Possibilità di miscelazione tra i tre canali - Controlli: volume micro 1, volume micro 2, volume pick-up, controllo note alte, controllo note basse.

Prezzo L. 62.500 (tassa valvole L. 385).

COMPLESSO AMPLIFICATORE STEREOFONICO

L'impianto stereofonico GELOSO, studiato per rispondere pienamente alle più avanzate esigenze della riproduzione stereofonica ad Alta Fedeltà, è formato dai componenti sottoelencati.

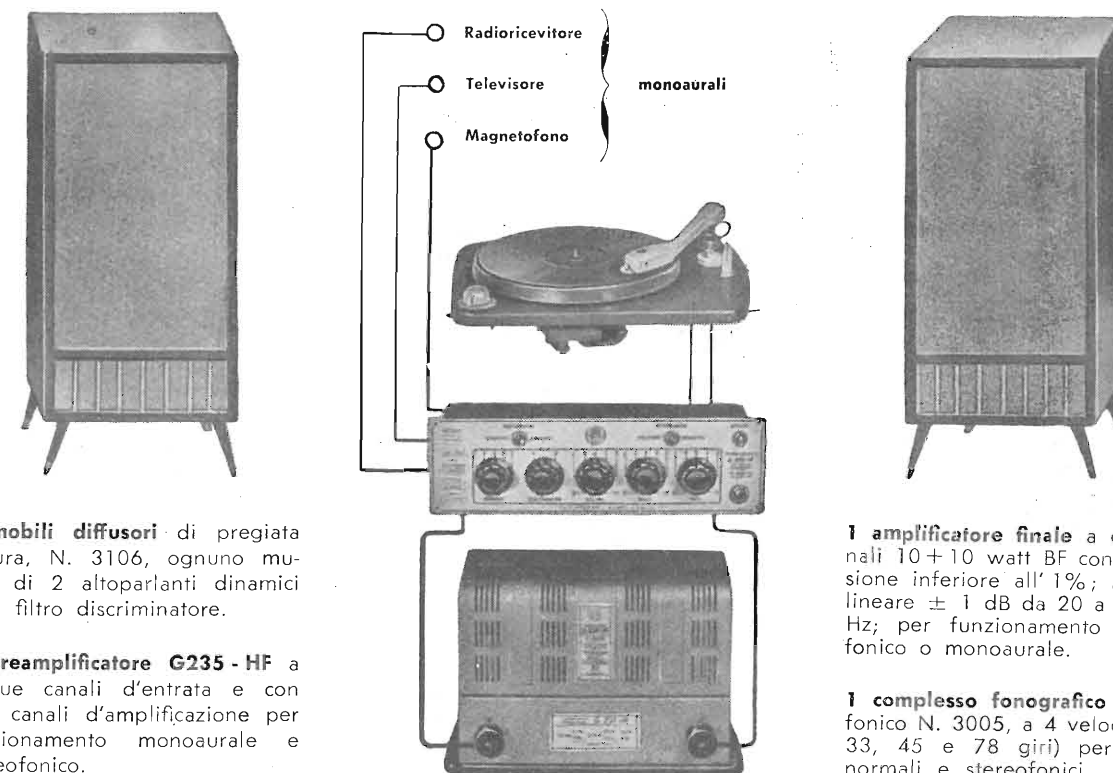

2 mobili diffusori di pregiata fattura, N. 3106, ognuno munito di 2 altoparlanti dinamici e di filtro discriminatore.

1 preamplificatore G235 - HF a cinque canali d'entrata e con due canali d'amplificazione per funzionamento monoaurale e stereofonico.

1 amplificatore finale a due canali 10+10 watt BF con distorsione inferiore all'1%; risposta lineare ± 1 dB da 20 a 20.000 Hz; per funzionamento stereofonico o monoaurale.

1 complesso fonografico stereofonico N. 3005, a 4 velocità 16, 33, 45 e 78 giri) per dischi normali e stereofonici.

SUI MERCATI DEL MONDO **GELOSO** ALL'AVANGUARDIA DAL 1931



AVO Ltd. - LONDRA



Avo Multiminor mod. 1 • Avometer mod. 7 • Avometer mod. 40
 • Provalvole • Tester Elettronici • Provatransistori • Ponti di misura
 • Generatori AM/FM • Misuratori di radiazioni • Amplificatori C. C.

Caratteristiche:

Sensibilità - 20.000 ohm per volt in c.c. - 1.000 ohm per volt in c.a. • Relais di sovraccarico • Invertitore di polarità.

Campi di misura:

Tensione c.c. e c.a. 0 - 2500 volt • Corrente c.c. minima: 50 μ A
 • Corrente c.c. massima: 10 A. • Corrente c.a.: 10 A. • Resistenza: 20 Mohm - batteria int.; 200 Mohm - sorgente esterna.

AVOMETER mod. 8

Questo strumento a più campi di misura è stato progettato principalmente per impiego nella tecnica elettronica, della radio e della televisione.

Rappresentante per l'Italia:

EXHIBO ITALIANA S. R. L.

MILANO - Via Bruschetti, 11 - Tel. 606.932/836

MUSICA VIVA MUSICA DIREZIONALE MUSICA AMBIENTATA

MUSIKUS BABY



MUSIKUS D

MUSIKUS **STEREO**

SPA 15-60



Radiotelevisione

TELEFUNKEN

la marca mondiale

ACCESSORI RADIO TV

VALVOLE

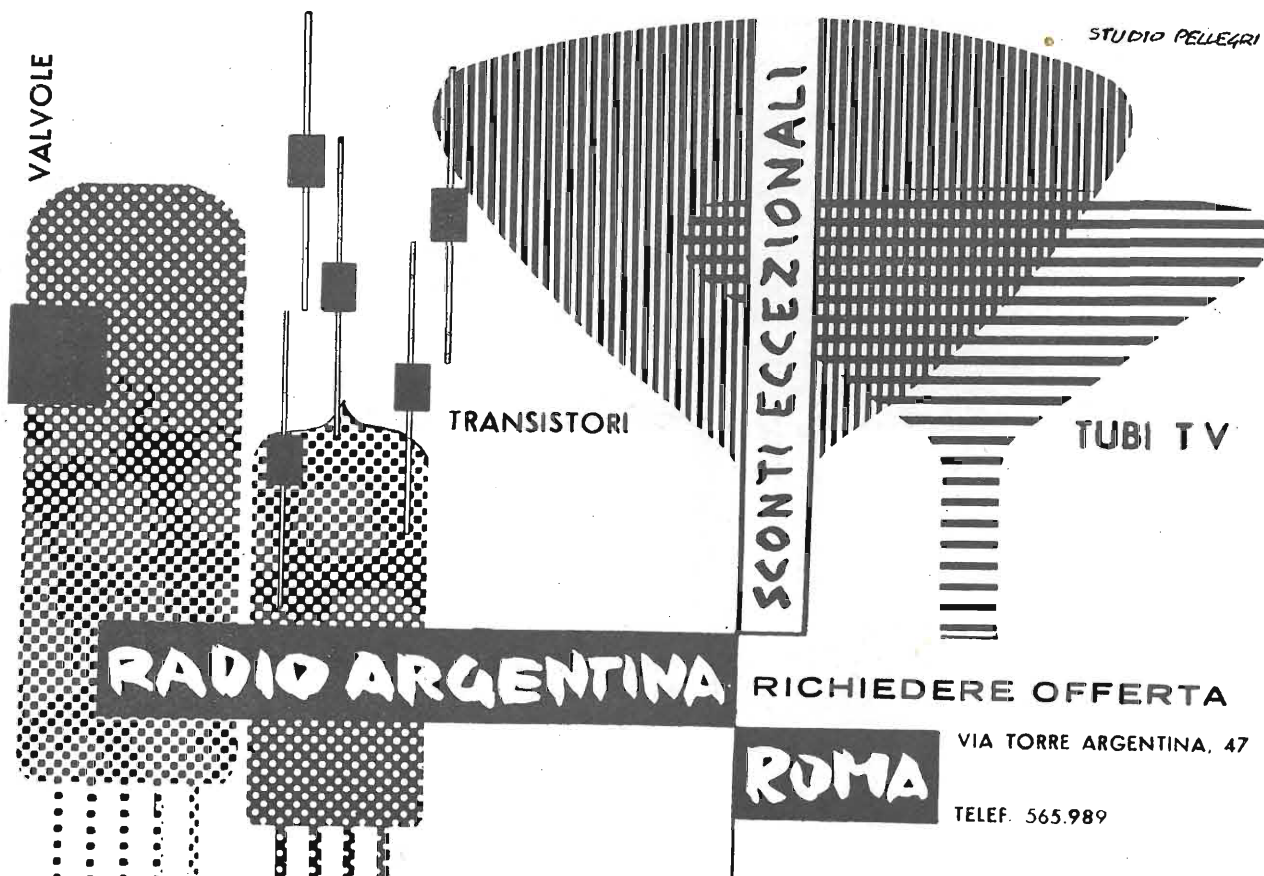

TRANSISTORI

SCONTI ECCEZIONALI

TUBI TV

STUDIO PELLEGRINI

RADIO ARGENTINA

RICHIEDERE OFFERTA

ROMA

VIA TORRE ARGENTINA, 47

TELEF. 565.989

PHILIPS TELEFUNKEN FIVRE MARCONI R.C.A. SILVANIA DUMONT

l'ultima realizzazione **UNA** nel campo della strumentazione

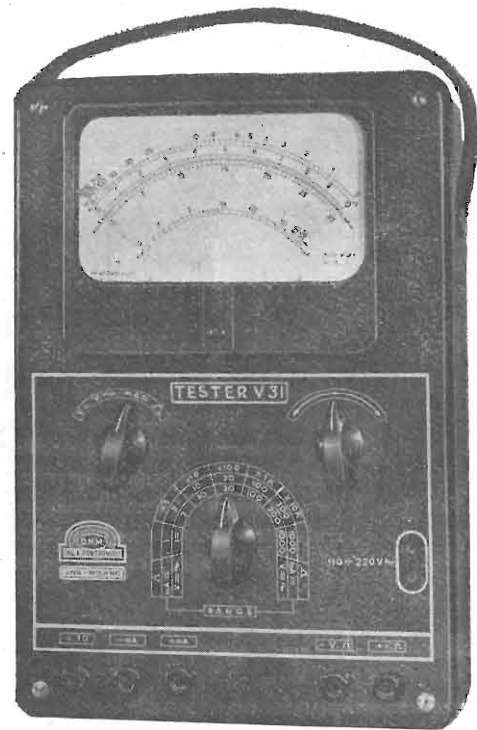

Principali caratteristiche

TENSIONI C.C. 1 - 3 - 10 - 30 - 100 - 300 - 1000 V f.s. (20.000 Ω /V).

TENSIONI C.A. E DI USCITA. 3 - 10 - 30 - 100 - 300 - 1000 V f.s. (5000 Ω /V).

CORRENTI C.C. 50 μ A - 1 - 3 - 10 - 30 - 100 - 300 - 1000 mA 3 O f.s.

CORRENTI C.A. 1 - 3 - 10 - 30 - 100 - 300 - 1000 mA 3 a f.s.

RESISTENZE. Fino a 100 M Ω in 6 portate.

LIVELLO. Da -10 a +10 db riferito a 1 mW su 600 Ω .

CAPACITA'. Da 500 pF a 10 μ F in 2 portate.

DIMENSIONI. 250x170x100 mm. — PESO. Kg. 2,200.

**ANALIZZATORE
V 31 A**

Il Tester V 31 A è uno strumento universale adatto per misure di laboratorio, di elevata precisione, minimo consumo (20.000 Ω /V in c.c.), scala molto ampia e 43 portate.

La commutazione delle portate è ottenuta con un commutatore a 24 posizioni espressamente progettato a rotazione continua, particolarmente robusto e con caratteristiche tali da garantire una assoluta sicurezza di funzionamento.

L'Analizzatore V 31 A può anche essere fornito - Tipo V 31 AS - dotato di un dispositivo elettronico che protegge il microampmetro contro i sovraccarichi dovuti ad errore di manovra o di inserzione.

L'Analizzatore V 31 A è montato su di un pannello in bakelite ed è contenuto in una cassetta metallica.



**TUTTO
STEREO
FEDELTA'**

Gran Concerto STEREO

Radiofono stereofonico ad altissima fedeltà in unico mobile di accuratissima esecuzione, con giradischi semiprofessionale con doppia testina Stereo e normale a riluttanza • gruppo elettronico **Prodel-Stereomatic**: doppio amplificatore 10+10 Watt e sintonizzatore a modulazione di frequenza • doppio gruppo di altoparlanti (6 in totale) a forte dispersione stereofonica montati in sospensione pneumatica • dimensioni cm. 125x36x80 • spazio per registratore a nastro, fornibile a richiesta • Prezzo listino Lire 350.000.

**Prima
in Italia con
ALTA
FEDELTA'**

**Prima con
STEREO
FEDELTA'**

12 modelli Stereo, dal Portatile «Stereonette» ai più grandiosi modelli: Serenatella 2ª Serie • Melody 2ª Serie • Recital • Prelude Stereo • Festival • Festival De Luxe • Gran Concerto Stereo • Registratore normale (HM5) e Stereo (M5-S): Harting • Amplificatori: Jason e Harman Kardon • Altoparlanti: Tannoy • Testine Stereo: C.B.S. - Ronette - Pickering - Elac • Giradischi professionali: Garrard - Thorens • Amplificatore Stereo e Sintonizzatore FM - Modello Prodel Stereomatic - 13 ÷ 30.000 cps = 10+10 Watt.

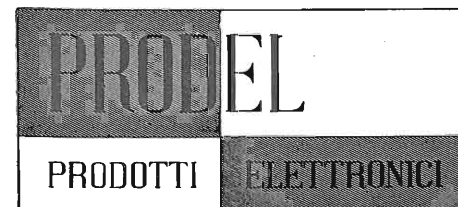

PRODEL S.p.A. - PRODOTTI ELETTRONICI

MILANO via monfalcone 12 - tel. 283651 - 283770

UNA

APPARECCHIATURE

UNA

RADIOELETTRICHE

UNA

MILANO - Via Cola di Rienzo, 53 A - Telefoni 474060 - 474105



Realizzato per il M.E.C.
la GARIS presenta il

COMPLESSO FONOGRAFICO

normale e stereofonico - 4 velocità - modello MEC 60

Base in metallo verniciato a fuoco. • Alimentazione c.a. (50 Hz): 110 - 260 v.
• Sospensione antifonica con bloccaggio per il trasporto. • Braccio PU con testina originale "Ronette", e peso regolabile. • Motore con 4 poli con sospensione "Antitromble". • Arresto automatico differenziale. • Dimensioni mm. 190 x 310 x 115

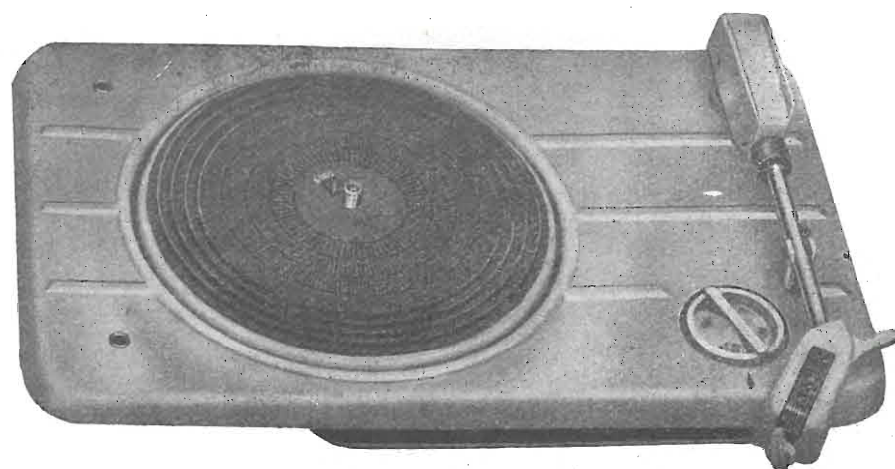

**Qualità
presentazione
e basso costo,
sono le prerogative
della produzione
GARIS**

GARIS Via Tito Livio, 15 - Tel. 55 34 51 - 55 39 09 **MILANO**

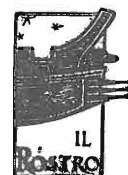

EDITRICE IL ROSTRO

MILANO (228)

VIA SENATO, 28 - TELEFONI 70 29 08 - 79 82 30

nuova organizzazione vendita rateale

La Editrice il Rostro offre, ad ogni tecnico Radio e TV, la possibilità di formarsi, con una modesta ed insignificante spesa mensile, una biblioteca tecnica qualificata ed aggiornata che permetta in ogni momento di trovare una risposta ai problemi che possono sorgere in esecuzione di lavoro.

Le numerose richieste da parte dei nostri affezionati lettori delle Riviste e delle Pubblicazioni, ci hanno spinto ad organizzare la vendita rateale dei nostri volumi, in modo da mettere chiunque in condizione di potersi formare una cultura, una biblioteca, ed aver sottomano subito ed al momento opportuno, il volume adatto alla necessità del momento.

Per realizzare questa possibilità, non avete che da scrivere una cartolina e inviarla alla Editrice il Rostro, che Vi spedisce immediatamente **senza spesa e senza nessun impegno da parte Vostra**, il nuovo catalogo generale illustrato, particolarmente curato, dal quale potrete scegliere le opere che più Vi interessano.

Le principali modalità relative all'acquisto sono:

- 1** ordinazione minima per almeno L. 10.000;
- 2** pagamento suddiviso fino a 10 rate mensili, del valore minimo di L. 1.000 ciascuna;
- 3** tutti i volumi richiesti verranno spediti gravati di contrassegno postale per l'importo della sola prima rata;
- 4** le successive rate verranno da Voi versate sul ns. c.c.p. 3/24227 alla fine di ogni mese, senza chiedervi né cambiali né accettazioni e secondo le condizioni generali di vendita chiaramente indicate nel modulo di ordinazione che troverete unito al catalogo.

In attesa di una Vostra richiesta, ci teniamo a Vostra completa disposizione per ogni e qualsiasi chiarimento.

KATHREIN

Antenne TV a larga banda

Nuovi amplificatori a larga banda

Antenne MF ancora migliorate

ANTENNE KATHREIN
qualità + durata

ANTON KATHREIN - ROSENHEIM (GERMANIA)
la più vecchia fabbrica europea d'antenne

Rappresentante Generale:

Ing. OSCAR ROJE - Via T. Tasso, 7 - MILANO - Tel. 432.241 - 462.319 - 483.230

L'antenna

**RIVISTA MENSILE
DI RADIOTECNICA
TELEVISIONE
ELETTRONICA**

abbonamento annuo
L. 3.500 + 70 i.g.e.

è la pioniera in questo campo

il primo numero uscì nel Dicembre 1929

ABBONAMENTI 1960

A tutti coloro che richiederanno un abbonamento annuo od il rinnovo di quello scaduto, di una delle Riviste, verrà inviato in omaggio una elegante e pratica cartella raccogliitrice dei 12 numeri annuali. Ai sottoscrittori dell'abbonamento ad ambedue le Riviste verrà inviato, oltre alle due cartelle, anche un libro: H. Schreiber - TRANSISTORI Tecnica e Applicazioni oppure un altro libro di nostra edizione di uguale importo.

alta fedeltà

**RIVISTA MENSILE
dedicata a quanti
si occupano di Hi Fi
in tutte le sue
applicazioni**

abbonamento annuo
L. 2.500 + 50 i.g.e.

Unica Rivista in Italia di questo genere

HEWLETT - PACKARD

PALO ALTO (U.S.A.)

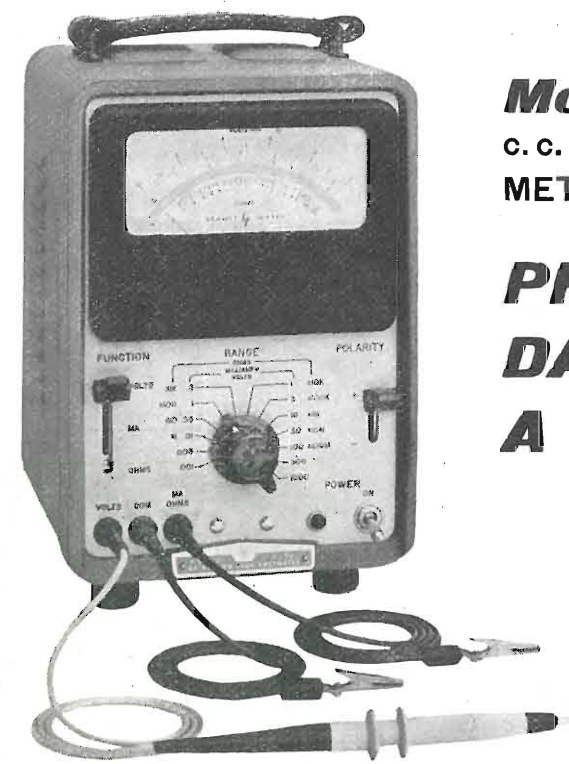

Mod. 412A VOLTMETRO ELETTRONICO c.c. di alta precisione, è anche MICROAMPEROMETRO ed OHMMETRO

PRECISIONE 1%
DA 100 μ V
A 1000 V

- Precisione 2⁰/₀, 1 μ A. a 1 A. F.S.
- Misura da 0,02 Ohm a 5.000 Megaohm
- Nessun aggiustamento di zero
- Tempo di riscaldamento 1 minuto
- Di uso rapidissimo e semplice

VOLT-OHM-MILLIAMPEROMETRI ELETTRONICI HP

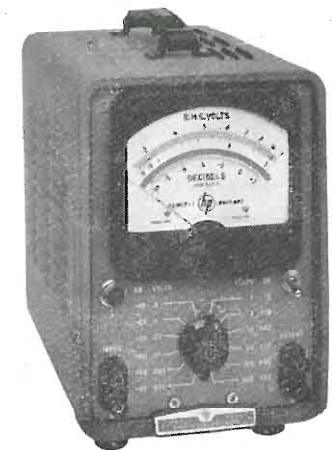

Mod. 400L

CORRENTE ALTERNATA				
MOD.	USI PRINCIPALI	CAMPO DI FREQ.	PORTATE	IMPED. D'INGRESSO
400D	Misure in c.a. su ampio campo di frequenza. Alta sensibilità.	10 Hz. - 4 mc.	0,001 mV. - 300 V. 12 portate	10 megaohm shunt 15 pF.
400H	Alta precisione, largo campo di frequenza.	10 Hz. - 4 mc.	0,001 - 300 V. 12 portate	10 megaohm shunt 15 pF.
400L	Alta sensibilità. Misure lineari in db.	10 Hz. - 4 mc.	0,001 - 300 V. 12 portate	10 megaohm shunt 15 pF.
403A	NUOVO! Alimentazione a batteria. Portatile. Misure in c.c. rapide, precise.	1 Hz. - 1 mc.	0,001 - 300 V. 12 portate	2 megaohm shunt 40,20 pF.
410B	Misure audio, R.F., VHF, tensioni c.c., resistenze.	c.a.: 20 Hz - 700 mc. c.c.	1 - 300 V. 7 portate	c.a. = 10 megaohm shunt 1,5 pF. c.c. = 122 megaohm

CORRENTE CONTINUA			
MOD.	USI PRINCIPALI	PORTATE	
405AR	Misure dirette ed automatiche. Polarità automatica - uso con registratore.	0,001 - 1000 V. (precisione \pm 0,02 % della lettura \pm 1)	11 megaohm
428A	Amperometro a tenaglia. Misure senza tagliare il circuito e senza caricarlo.	0,3 mA. - 1 A. 6 portate precisione 3 %	
425A	Misure ad alta sensibilità (microVolt).	10 μ V. - 1 V 11 portate	1 megaohm

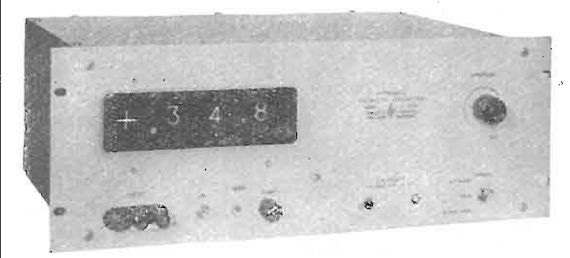

Mod. 405AR

AGENTE GENERALE PER L'ITALIA **Dott. Ing. M. VIANELLO** MILANO - Via L. Anelli, 13
Telefoni 553081 - 553811

AM ed FM



PAGE

SUPERBA PRESENTAZIONE



FILODIFFUSIONE

MELODIA

Graetz

STEREOFONIA adattabile all'ambiente



BELCANTO



Vi potete fidare



- Agenzie GRAETZ**
- | | |
|--|--|
| ROMA - Teleradio, P.za S. Donà di Piave, 16/19 | BOLZANO - Int. Radio Service, Via Vanga n. 61 |
| GENOVA - Graetz, Via Ippolito d'Este, 1/2 | FIRENZE - Rolando Ciatti, Via Lunga n. 133 |
| MESSINA - Artes, Via S. Marta Is. 156, 23c | MILANO - Teleradio Gen. Co., Via Lusardi n. 8 |
| TORINO - Graetz, C.so Duca degli Abruzzi, 6 | PADOVA - Ing. Giulio Ballarin, Via Mantegna, 2 |



COMMERCIANTI

STUDENTI

è in distribuzione il:

CATALOGO «ROSA»

che verrà inviato gratis a chi ne farà richiesta, specificando la categoria alla quale appartiene e menzionando questa rivista

VORAX RADIO *viale Piave, 14* **MILANO**
telef. 79 35 05

RIPARATORI

TECNICI

la più vasta
gamma

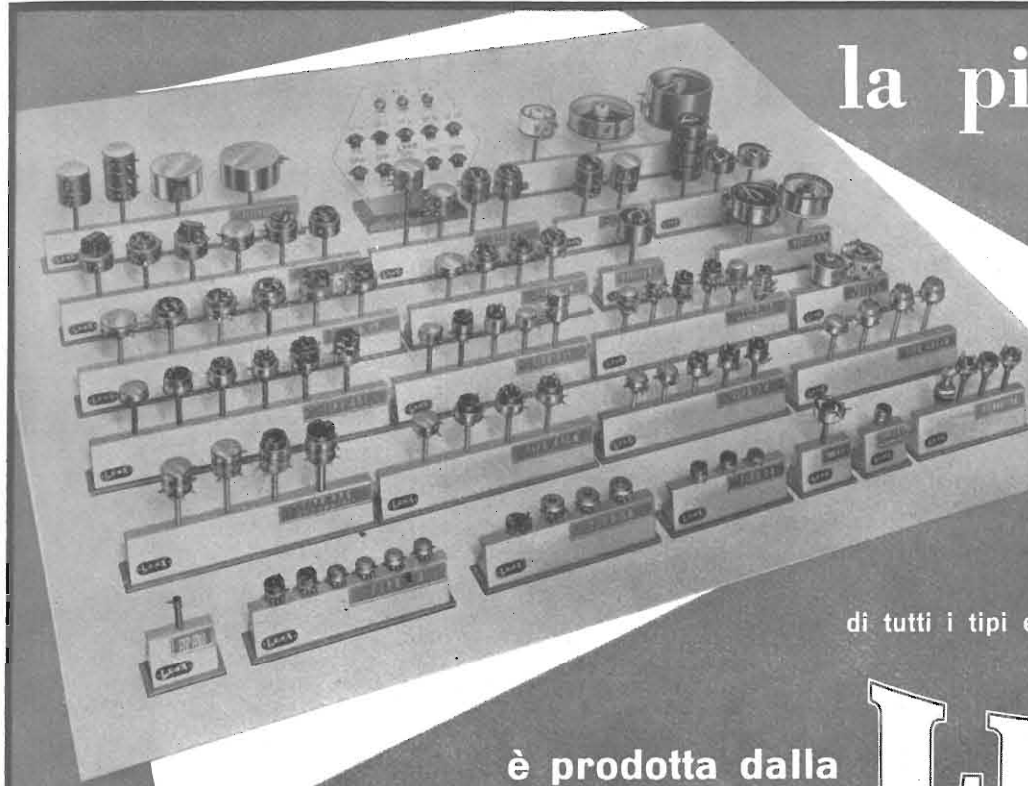

di
potenziometri
e reostati

di tutti i tipi e per tutte le esigenze

è prodotta dalla

LESA

FORNITURE IN TUTTO IL MONDO

LESA COSTRUZIONI ELETTROMECCANICHE S.p.A. - MILANO - VIA BERGAMO, 21

accumulatori **ERMETICI**
al Ni-Cd

DEAC

**NESSUNA MANUTENZIONE
PERFETTA ERMETICITÀ
POSSIBILITÀ DI MONTAGGIO
IN QUALSIASI POSIZIONE**

AGENTE GENERALE PER L'ITALIA:
TRAFILERIE e LAMINatoi di METALLI S.p.A. - MILANO
VIA A. DE TOGNI N. 2 - MILANO - TELEF.: 87.69.46 - 89.84.42

RADIO PORTATILI
PROTESI AUDITIVA
ILLUMINAZIONE
APPARECCHIATURE SCIENTIFICHE

Rappresentante: **Ing. GEROLAMO MILO**
Via Stoppani, 31 - MILANO - Tel. 27.89.80

SIMPSON CO. (U.S.A.)

ECCO IL NUOVO 260!

Con molte caratteristiche nuove che lo migliorano e lo rendono più utile di prima

Nuove portate: 50 Microampere - 250 Millivolt; rendono possibili misure più sensibili... campo di misura delle correnti esteso in sei facili portate.

Circuiti meno caricati: la sensibilità delle portate di tensione in c.a. elevata a 5.000 ohm-per-volt.

Portate in DBM di uso frequente: -20 DBM a +50 DBM, 1 milliwatt in 600 ohm.

Aumentato il campo di frequenza nelle misure in c.a.: 5 a 500.000 p/s.

PORTATE:
Volt c.c. (29.000 ohm/V.): 250 mV., 2,5-10-50-250-1000-5000 V.
Volt c.a. (5.000 ohm/V.): 5-10-50-250-1000-5000 V.
Volt c.a. (con un condensatore interno in serie da 0,1 µf): 2,5-10-50-250 V.
Decibels: da -20 a +50 db. in 4 portate.
Ohm: 0-2.000 ohm, 0-200.000 ohm; 0-20 megaohm.
Microampere c.c.: 50 - Milliampere c.c.: 1-10-100-500 - Ampere c.c.: 10.

Agente Esclusivo per l'Italia:

Dott. Ing. M. VIANELLO

VIA L. Anelli, 13 - Milano - Tel. 553.081 - 553.811



ING. S. & Dr. GUIDO BELOTTI

Telegr.: } Ingbelotti
Milano

MILANO
PIAZZA TRENTO, 8

Telefoni } 54.20.51
54.20.52
54.20.53
54.20.20

GENOVA
Via G. D'Annunzio, 1-7
Telef. 52.309

ROMA
Via del Tritone, 201
Telef. 671.709

NAPOLI
Via Medina, 61
Telef. 323.279

Strumenti WESTON

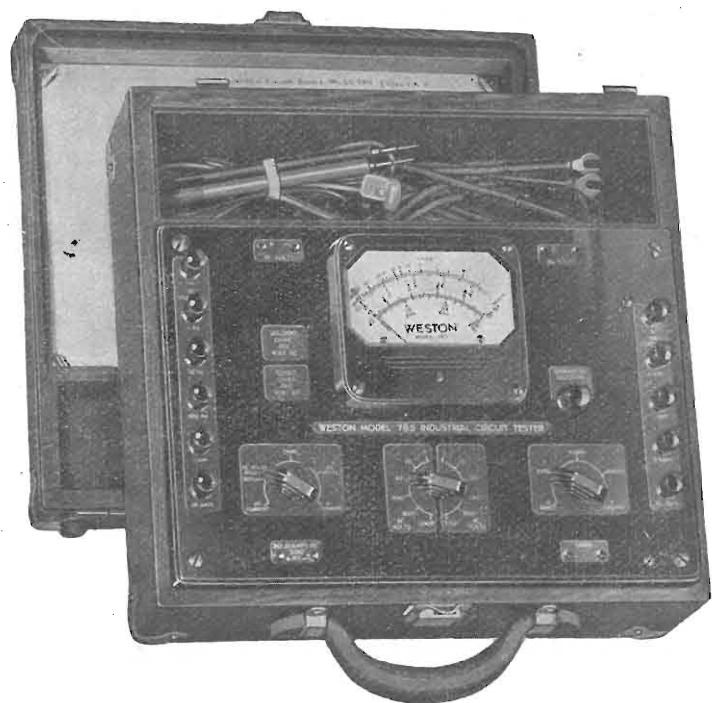

PRATICO
ROBUSTO
PRECISO

20.000 ohm/volt
in c. c.

1.000 ohm/volt
in ca.

Pronti a Milano

28 Portate

PROVACIRCUITI INDUSTRIALE MOD. 785/6

STRUMENTI ELETTRICI DI MISURA PER LABORATORI E INDUSTRIE
GALVANOMETRI - PONTI DI PRECISIONE - CELLULE FOTOELETTRICHE
OSCILLOGRAFI - ANALIZZATORI UNIVERSALI
VOLTMETRI A VALVOLA - OSCILLATORI
REOSTATI E VARIATORI DI TENSIONE « VARIAC »
LABORATORIO PER RIPARAZIONI E TARATURA

ANNO

XXXII

GENNAIO 1960

L'antenna

RADIOTECNICA E TECNICA ELETTRONICA

Proprietà **EDITRICE IL ROSTRO S.A.S.**
Gerente **Alfonso Giovene**

Direttore responsabile **dott. ing. Leonardo Bramanti**
Comitato di Redazione

prof. dott. Edoardo Amaldi - dott. ing. Vittorio Banfi - sig. Raoul Biancheri - dott. ing. Cesare Borsarelli - dott. ing. Antonio Cannas - dott. Fausto de Gaetano - dott. ing. Leandro Dobner - dott. ing. Giuseppe Gaiani - dott. ing. Gaetano Mannino Patanè - dott. ing. G. Monti Guarnieri - dott. ing. Antonio Nicolich - dott. ing. Sandro Novellone - dott. ing. Donato Pellegrino - dott. ing. Celio Pontello - dott. ing. Giovanni Rochat - dott. ing. Almerigo Saitz - dott. ing. Franco Simonini.

Consulente tecnico **dott. ing. Alessandro Banfi**

SOMMARIO

- | | | |
|-----------------------------------|-----------|---|
| <i>A. Banfi</i> | 1 | A che punto è la TV a colori? |
| <i>A. Nicolich</i> | 2 | Gli amplificatori d'impulsi ad alta fedeltà (parte seconda). |
| <i>i.s., m.m., u.s., p.n.i.</i> | 6 | Notiziario industriale. |
| | | I prodotti Du Mont in Italia — Problemi per la preparazione di esperti in automazione — Circuito per la stabilizzazione di tensioni relativamente elevate — Il ponte radio Sydney-Camberra-Wollongong — Trasmissione a distanza di elettricità a 500 kV — L'astrolite resiste al calore più dell'acciaio — I temi del congresso internazionale di elettronica di Roma. |
| <i>G. Baldan</i> | 10 | La stereofonia nella stagione radiofonica 1959-60 — Panorama della produzione tedesca. |
| <i>u.b., u.p., m.p.t., p.n.i.</i> | 17 | Notiziario industriale. |
| | | Rivelatore di saldature fredde nelle apparecchiature telefoniche — Dispositivo di protezione contro i corti-circuiti — Analizzatore di reti elettriche a frequenza regolabile — Nuovo Decca per la navigazione fluviale — L'Esposizione internazionale di strumenti, di elettronica e di automazione — Nuovo microscopico registratore a nastro — Istituzione della nuova sezione « controlli automatici e calcolazioni » nel corso di telecomunicazioni — Borse di studio della IBM — L'apparecchio telefonico di utente subirà profonde trasformazioni — Le ricerche in corso presso il Centro francese per le telecomunicazioni. |
| <i>R. Macchi</i> | 22 | Un nuovo transistor: il « Mesa ». |
| | 27 | Segnalazione brevetti. |
| <i>G. Nicolao</i> | 28 | Moderni orientamenti nella tecnica delle ultrafrequenze (parte seconda). |
| <i>P. Soati</i> | 32 | Casi caratteristici di guasti nei circuiti di sincronismo orizzontale. |
| | 33 | Note di servizio dei ricevitori di TV Phonola 1723 e 2123. |
| | 36 | Nel mondo della TV. |
| | 37 | Il nuovo ordinamento dei programmi radiofonici della RAI. |
| <i>G. Checchinato</i> | 38 | Un terzo canale per la stereofonia. |
| | 40 | Sulle onde della radio. |
| <i>P. Soati</i> | 41 | A colloquio coi lettori. |
| <i>Micron</i> | 46 | Sulle onde della radio. |
| | 47 | Archivio schemi. |

Direzione, Redazione,
Amministrazione
Uffici Pubblicitari

VIA SENATO, 28 - MILANO - TEL. 70.29.08/79.82.30
C.C.P. 3/24227



La rivista di radiotecnica e tecnica elettronica « l'antenna » si pubblica mensilmente a Milano. Un fascicolo separato L. 350; l'abbonamento annuo per tutto il territorio della Repubblica L. 3.500; estero L. 5.000. Per ogni cambiamento di indirizzo inviare L. 50, anche in francobolli. Tutti i diritti di proprietà artistica e letteraria sono riservati per tutti i paesi. La riproduzione di articoli e disegni pubblicati è permessa solo citando la fonte. La responsabilità tecnico-scientifica di tutti i lavori firmati spetta ai rispettivi autori, le opinioni e le teorie dei quali non impegnano la Direzione.

semiconduttori professionali

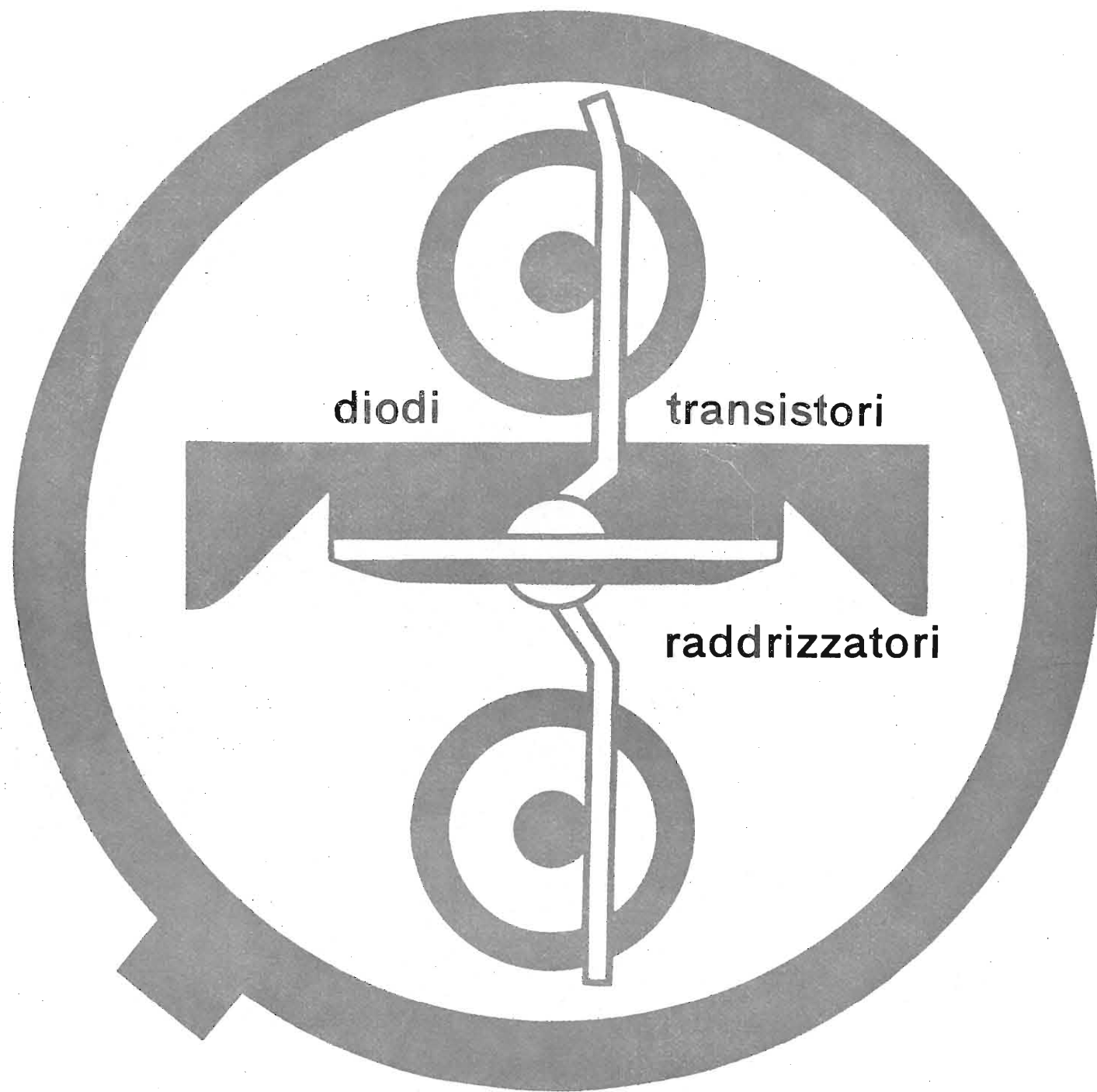

licenza general electric co.

U.S.A.

in Italia a prezzi europei
con l'assistenza tecnica per ogni applicazione

società generale semiconduttori s.p.a.
agrate milano italia
via c. olivetti 1

L'antenna 1

dott. ing. Alessandro Banfi

A che punto è la TV a colori?

Ad una domanda così esplicita si possono oggi dare due risposte, apparentemente in contraddizione, fondamentalmente coerenti.

Una prima risposta può essere così formulata: la TV a colori è giunta ad un punto morto; ma una seconda risposta ugualmente attendibile ed aderente alla realtà potrebbe essere la seguente: la TV a colori è giunta ad un soddisfacente punto di sviluppo pratico.

Come si possono conciliare queste due affermazioni contrastanti?

Il sistema tecnico N.T.S.C. sul quale si basa la televisione a colori ufficialmente adottata dagli U.S.A. e dal Giappone ed ufficiosamente adottata in via sperimentale da vari stati europei è sorto in America circa dieci anni or sono.

In questi dieci anni si è venuto via via sviluppando e perfezionando, anche attraverso un esercizio di trasmissioni regolari (se pur con orario limitato) negli U.S.A. sino a raggiungere l'attuale grado di cospicuo affinamento.

Si può infatti affermare, con piena conoscenza di causa, che oggi la TV a colori ha finalmente raggiunto un grado di evoluzione tale da affrontare con successo un servizio di trasmissioni regolari. Ed infatti il 1960 segnerà, per l'America, l'anno di affermazione e diffusione della TV a colori, ciò è stato recentemente dichiarato dall'E.I.A. (Associazione fra le Industrie elettroniche).

Sorge allora spontanea la domanda: come mai la TV a colori non si diffonde ancora in Europa, ed anzi se ne fa raramente accenno?

Anzitutto occorre chiarire che già diverse Nazioni europee hanno in corso da qualche anno delle trasmissioni sperimentali, non con lo scopo di servire al pubblico, ma unicamente per rilievi tecnici dell'efficienza di tali trasmissioni e soprattutto a beneficio dell'industria elettronica per lo studio e lo sviluppo dei televisori a colori di futura occorrenza.

Il nostro Paese purtroppo è rimasto alla retroguardia trascurando sinora completamente la questione della TV a colori anzi evitando deliberatamente di accennarne per il puerile ed infondato timore di disturbare il mercato della TV in bianco-nero.

Solo molto recentemente (un paio di mesi or sono) è stato installato all'istituto P.T.T. di Roma un piccolo complesso di TV a colori acquistato in America (RCA) con scopo non ancora ben definito. Ciò che si oppone però ad una rapida diffusione della TV a colori è un fattore eminentemente economico derivante dall'alto costo del televisore.

Infatti l'attuale versione del televisore a colori, sistema N.T.S.C. comprende uno speciale tubo catodico tricromatico associato ad una tecnica circuitale piuttosto elaborata che porta il costo di essa ad una cifra che si avvicina al mezzo milione. Sotto tale profilo è pertanto assurdo anzi umoristico parlare di possibile concorrenza al bianco nero.

Queste ultime considerazioni giustificano inoltre l'affermazione sopra riportata che la TV a colori è ad un punto morto. Occorre però ragionevolmente riconoscere che tale punto morto potrà essere superato solo da una forte produzione in serie di televisori a colori giustificata da una corrispondente richiesta da parte del pubblico. E' un po' il problema « dell'uovo e della gallina », che si tenterà di risolvere (e le promesse sono buone nel 1960 in America). Ma già sin d'ora la nostra industria Radio TV non può ignorare come ha fatto sinora il problema del colore, e ci auguriamo che sotto tale importante profilo vengano tra breve effettuate delle trasmissioni sperimentali di TV a colori a beneficio dei laboratori industriali.

dott. ing. Antonio Nicolich

Gli amplificatori d'impulsi ad alta fedeltà*

Le applicazioni della tecnica degli impulsi sono oggi numerose e formano il fondamento di nuovi tipi di apparecchiature di comunicazione e di ricerche fisiche di vastissima portata, basti ricordare la televisione, il radar, la modulazione per durata di impulso, il facsimile, i radiocomandi ecc.

(parte seconda di due parti)

2. 1. - Sommità piana dell'impulso

Questo paragrafo è dedicato alla distorsione degli impulsi indicata in fig. 1 b), che illustra che un amplificatore non trasmette bene le correnti continue. La fig. 2 mostra che in un amplificatore vi sono tre combinazioni RC, che ostacolano la trasmissione della c. c. Esse sono: il gruppo $R_g C_g$ in serie del circuito di griglia dello stadio successivo; il gruppo $R_k C_k$ in parallelo del circuito di catodo; il gruppo $R_s C_s$ del circuito di griglia schermo. Il 1° gruppo impedisce completamente la trasmissione della c. c., gli altri due gruppi la diminuiscono. Per far le cose a modo si dovrebbe analizzare l'effetto complessivo dei tre gruppi considerandoli insieme con tutte le loro interazioni possibili, ma l'analisi risulterebbe estremamente complessa, per cui è miglior partito considerarli separatamente, uno per uno, come se gli altri due non esistessero.

2. 2. - Circuito di griglia

Supponendo che la resistenza R_g di carico anodico sia piccola rispetto alla resistenza R_g di griglia, il circuito in serie $R_g C_g$ costituisce un divisore di tensione agli estremi del quale è applicato il segnale a gradino. Il rapporto di partizione della tensione è:

$$\frac{j\omega R_g C_g}{1 + j\omega R_g C_g}$$

La risposta di un simile circuito alla funzione a gradino ha l'andamento esponenziale decrescente secondo il fat-

tore $e^{-t/R_g C_g}$, con costante di tempo $R_g C_g$, e indicato in fig. 19 dalla curva 1. Si osservi che la tangente nel punto $t = 0$, ossia all'origine, interseca l'asse delle ascisse nel punto 1, cioè a un tempo uguale alla costante di tempo. Perciò per un tempo che è una piccola frazione di una costante di tempo, la saetta frazionaria è uguale alla frazione della costante di tempo; in altre parole se si considera l'istante corrispondente $0,1 R_g C_g$, la saetta è 0,1 di quella relativa a $t = R_g C_g$, intendendo per saetta l'abbassamento della curva rispetto all'ordinata massima; per $t = 0$ tale eguaglianza sussiste solo per piccole ascisse, minori di $0,2 R_g C_g$ per le quali la curva si confonde con la tangente.

2. 3. - Circuiti di griglia in cascata

È facile il calcolo della risposta alla funzione a gradino di n circuiti di griglia in cascata. Se si normalizza il prodotto $R_g C_g$ ponendolo uguale a 1, il rapporto generale di divisione della tensione è:

$$\left(\frac{j\omega}{1 + j\omega} \right)^n$$

Si trova, usando la trasformazione di Laplace, per la risposta alla funzione a gradino $f(t)$, l'espressione:

$$f(t) = \frac{d^{n-1}}{dt^{n-1}} \left[\frac{t^{n-1} e^{-t}}{(n-1)!} \right] \quad (6)$$

La (6) è rappresentata in fig. 19 dalle

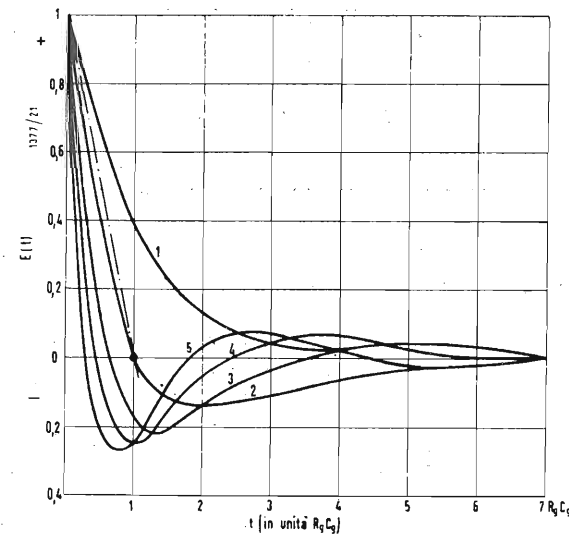

Fig. 19 - Risposta alla funzione a gradino di n stadi accoppiati capacitivamente, ciascuno avente la costante di tempo $R_g C_g$.

curve 2, 3, 4, 5 corrispondenti rispettivamente a $n = 2, 3, 4, 5$. Osservazioni importanti: 1°. La pendenza per $t = 0$ aumenta direttamente con n ; 2°. le curve attraversano la linea di base una volta di più per ogni stadio aggiunto.

Se si hanno circuiti di griglia in cascata con costanti di tempo diverse, il grafico della risposta alla funzione a gradino è simile a quello di fig. 19, sebbene l'analisi matematica comporti solo esponenziali puri. Così ad es. la risposta alla funzione a gradino di tre stadi accoppiati capacitivamente aventi le costanti di tempo $1/a, 1/\beta, 1/\gamma$ rispettivamente è:

$$f(t) = \frac{\alpha^2 (\gamma - \beta) e^{-\alpha t} + \beta^2 (\alpha - \gamma) e^{-\beta t} + \gamma^2 (\beta - \alpha) e^{-\gamma t}}{(\alpha - \beta)(\beta - \gamma)(\gamma - \alpha)}$$

La pendenza di $f(t)$ a $t = 0$ è $-(\alpha + \beta + \gamma)$. Si può trarre la seguente conclusione valida in generale: Regola 6. Per un amplificatore composti di n stadi che trasmettono imperfettamente la corrente continua, la pendenza iniziale verso il basso della curva di risposta alla funzione a gradino è la somma delle pendenze iniziali degli stadi componenti, ossia le pendenze si sommano aritmeticamente.

La regola 6 significa che per amplificatori che presentano saette frazionarie piccole nella risposta alla funzione a gradino la saetta generale (totale) può essere calcolata semplicemente sommando le saette dei singoli stadi. Per esempio, se un amplificatore ha una

risposta presentante una saetta dell'1% in 100 sec per ciascuno dei tre circuiti di accoppiamento, del 2% per un circuito di catodo, e del 2% per un circuito di schermo, la saetta totale $n = 100 \mu\text{sec}$ è il 7%.

2. 4. - Relazione fra la risposta alla funzione a gradino e il taglio alle basse frequenze

Poichè la frequenza di taglio di un circuito di griglia R, C , di accoppiamento si calcola in corrispondenza dell'attenuazione di 3dB, ossia si pone per definizione $f = 1/2\pi RC$, è evidente che

2. 5. - Circuito di catodo

Un'impedenza Z_k disposta nel circuito di catodo di uno stadio amplificatore, provoca degenerazione; la corrente di uscita del tubo vale:

$$\frac{g_m V_g}{1 + g_m Z_k} \quad (7)$$

Se l'impedenza è un circuito R_k, C_k in parallelo come in fig. 2, la risposta alla funzione a gradino è data dalla:

$$f(t) = \frac{K-1}{K} \left(e^{-Kt/R_k C_k} + \frac{1}{K-1} \right) \quad (8)$$

dove:

$$K = 1 + g_m R_k$$

il cui grafico è indicato in fig. 20. La pendenza della curva a $t = 0$ è:

$$-\frac{1}{R_k C_k} (K-1) = -g_m/C_k$$

Perciò se si può ammettere la saetta dell'1% nel tempo t_1 , occorre che sia $C_k = 100g_m t_1$. Per un tubo 6AK5 avente $g_m = 5 \text{ mmho}$, risulta $C_k = t_1/2$. Se $t_1 = 500 \mu\text{sec}$, si richiede un condensatore di $250 \mu\text{F}$; ma valori di capacità così grandi non sono pratici, allora negli amplificatori di impulsi che devono presentare piccole saette nella risposta alla funzione a gradino, si usa lasciare la resistenza R_k di catodo non by-passata. In tal caso la corrente anodica del tubo, quando si applica alla griglia una tensione

(*) La prima parte di questo articolo è comparsa nel fascicolo di dicembre 1959, pag. 530, ad essa si rinvia per le figure citate e non riportate in questa seconda parte.

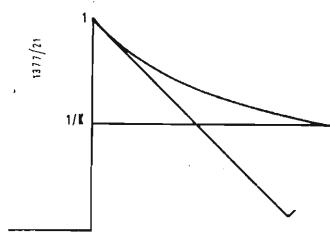

Fig. 20 - Corrente anodica di un tubo avente R_k e C_k sotto l'azione della funzione a gradino.

— v_g a gradino, è una funzione a gradino di ampiezza:

$$\frac{g_m v_g}{1 + g_m R_k}$$

Il fattore di riduzione del guadagno

$$\frac{1}{1 + g_m R_k}$$

deve essere sopportato in compenso di ottenere una riproduzione soddisfacente della sommità piana del gradino. Talvolta si mette in parallelo a R_k una piccola capacità allo scopo di ridurre il tempo di salita.

2. 6. - Circuito di griglia schermo

Un'impedenza Z_s nel circuito di schermo provoca una diminuzione della tensione di griglia schermo e della corrente anodica. Supponiamo che sia $Z_k = 0$ ed esista un rapporto k costante fra le correnti di schermo placca e di solito si ha $k = 1/3 \div 1/4$; sia i_a la corrente istantanea anodica; la corrente di schermo vale ki_a e la caduta di tensione di schermo è data da $ki_a Z_s$, che provoca la riduzione di corrente anodica $ki_a Z_s g_{m's}$, dove

$$g_{m's} = \frac{\partial i_a}{\partial v_g}$$

è la conduttanza mutua fra placca e schermo. Perciò:

$$i_a = g_m v_g - ki_a Z_s g_{m's}$$

ossia

$$i_a = \frac{g_m v_g}{1 + Z_s k g_{m's}}$$

ma

$$k g_{m's} = \frac{\partial i_a}{\partial v_g}$$

dove

$$r_s = \frac{\partial v_g}{\partial i_s}$$

è la resistenza dinamica di schermo (all'incirca uguale alla resistenza di placca del tubo montato a triodo, cioè con lo schermo collegato alla placca).

Allora:

$$i_a = \frac{g_m v_g}{1 + Z_s / r_s}$$

Trattandosi che Z_s è costituita da R_s e C_s in parallelo, si trova (attraverso la trasformazione di Laplace) per la risposta alla funzione a gradino, la seguente espressione:

$$f(t) = \frac{1}{1 + r_s / R_s} \left[\exp\left\{ -\frac{1}{r_s C_s} \left(\frac{r_s}{R_s} + 1 \right) t \right\} \frac{r_s}{R_s} \right] \quad (9)$$

Il grafico della (9) ha la stessa forma generale di fig. 20.

La pendenza della curva (9) a $t = 0$ è $-1/r_s C_s$. Allora, se si ammette la saetta dell'1% nel tempo t_1 , occorre fare:

$$C_s = \frac{100 t_1}{r_s}$$

Per il tubo 6AC7, avente $r_s = 20k\Omega$ circa, si trova

$$C_s = \frac{t_1}{200}$$

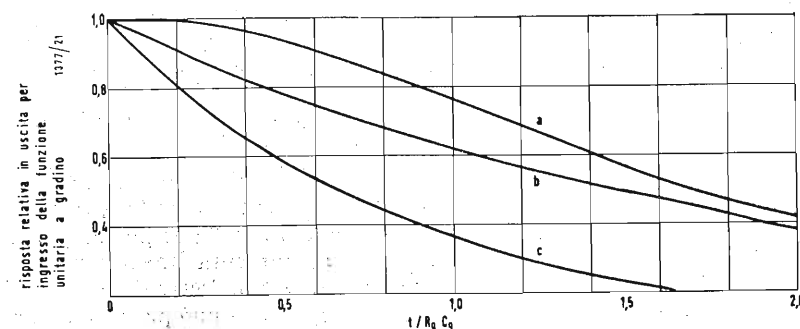

Fig. 21 - Compensazione per la sommità piana per $R_g C_g = R_d C_d$. a) e b) curve per $R_d = R_c$; a) $R_c C_d = R_g C_g$; b) $[R_c + R_d / (R_c + R_d)] C_d = R_g C_g$; c) $R_d = 0$.

e se $t_1 = 500 \mu\text{sec}$, se deduce $C_s = 2,5 \mu\text{F}$, valore normalmente ammissibile.

2. 7. - Compensazione della sommità piana

In fig. 2 è anche indicato il circuito di disaccoppiamento anodico composto da R_d e C_d ; esso permette di compensare la distorsione della sommità dell'impulso rettangolare dovuta al circuito di accoppiamento $R_g C_g$.

Per una buona compensazione si deve fare $R_c C_d = R_g C_g$ (10). Quando la (10) è verificata e si suppone che il tubo sia un generatore a corrente costante e che $R_g \gg R_c$, per cui R_g non carica il circuito anodico, la tensione v_g' di griglia dello stadio successivo, ai capi di R_g , vale:

$$v_g' = g_m v_g R_c$$

$$j\omega \left(j\omega + \frac{1}{R_g C_g} + \frac{1}{R_d C_d} \right) \quad (11)$$

$$\left(j\omega + \frac{1}{R_g C_g} \right) \left(j\omega + \frac{1}{R_d C_d} \right)$$

La risposta alla funzione a gradino della (11) nel caso generale di $R_g C_g / R_d C_d$, è:

$$f(t) = \frac{1}{R_g C_g} e^{-t/R_d C_d} - \frac{1}{R_d C_d} e^{-t/R_g C_g} \quad (12 a)$$

$$\frac{1}{R_g C_g} - \frac{1}{R_d C_d}$$

Se invece $R_g C_g = R_d C_d$ la (12 a) si semplifica nella:

$$f(t) = e^{-t/R_d C_d} \left[1 + \frac{t}{R_d C_d} \right] \quad (12 b)$$

Le (12 a) e (12 b) presentano pendenza zero a $t = 0$ ed è per questo che la (10) è indicata come la condizione caratteristica per le costanti di disaccoppiamento.

Spesso si fa uso della seguente relazione:

$$\frac{R_c R_d C_d}{R_c + R_d} = R_g C_g \quad (13)$$

che conduce alla risposta $e^{-t/R_d C_d}$ alla funzione a gradino. Le curve a e b di fig. 21 servono da confronto fra le relazioni (10) e (13) quando sia $R_c = R_d$. Si deduce dal confronto che per una saetta del 10%, la condizione (10) (fig. 21 a) richiede un tempo 2,5 volte maggiore di quello richiesto dalla condizione (13) (v. fig. 21 b). Nella stessa

fig. 21 è tracciata anche la curva c relativa all'amplificatore non compensato, ossia con $R_d = 0$, e ciò allo scopo di immediato confronto coi casi di compensazione a) e b). Se $R_d \gg R_c$ la distinzione fra le condizioni (10) e (13) tende a scomparire a motivo delle tolleranze ampie dei valori di resistori e condensatori del commercio. Tuttavia, in principio, anche per $R_d = 5R_c$, la condizione (10) presenta la saetta dell'1% ad un tempo circa sette volte maggiore che la condizione (13).

Esistono metodi per sovra compensare il tratto piano di un impulso; tali sistemi sono spesso utili quando siano note le durate degli impulsi. Ci sono anche mezzi per compensare il circuito di schermo mediante circuiti di disaccoppiamento.

La distorsione della sommità piana ad opera di un circuito R, C è sentita tanto più, quanto minore è la costante di tempo RC rispetto alla durata dell'impulso. Di questo fatto si trae profitto nei circuiti differenziatori ogni qual volta sia necessario trasformare un impulso rettangolare in segnale a punta. Un'applicazione ben nota ed importantissima si ha in televisione quando si opera la differenziazione del segnale

sincronizzante completo allo scopo di ricavare gli impulsi molto acuti per sincronizzare l'oscillatore orizzontale in ricezione; in tal caso la costante di tempo deve essere molto minore della durata dell'impulso rettangolare più breve (l'equalizzatore); allora la saetta raggiunge rapidamente il 100% ed il picco inverso ha uguale ampiezza e segno opposto rispetto al picco diretto. Pure la sincronizzazione dell'oscillatore verticale si avvale talvolta (specialmente con lo standard francese a 819 linee) della differenziazione che traduce, con opportuna costante di tempo, le differenze di durata degli impulsi rettangolari orizzontali e verticali, in differenza di ampiezza. Ma per gli amplificatori di alta fedeltà di impulsi, la formazione della saetta è da considerarsi distorsione vera e propria ed il miglior modo per ovviarle è di assumere costanti di tempo per i vari circuiti, molto grandi rispetto alla durata degli impulsi rettangolari da trasmettere, in modo da impedire che la differenziazione prenda posto.

FINE

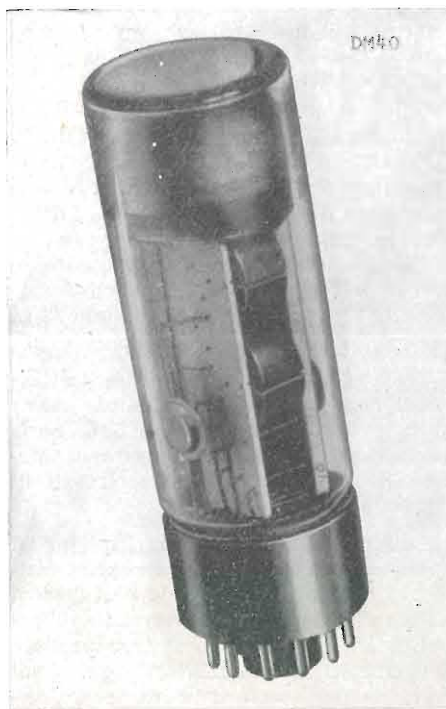

Fototubo moltiplicatore tipo 6291. Comprende dieci stadi ed ha una sensibilità media di $60 \mu\text{A/lumen}$.



Fototubo moltiplicatore tipo 6292. Ha caratteristiche simili a quelle del 6291, salvo per la risposta spettrale che è del tipo S9.

Nuovi prodotti Du Mont in Europa

I laboratori ALLEN B. DU MONT a Clifton - Stati Uniti, hanno realizzato per i loro tubi ad immagazzinamento a lettura diretta composizioni speciali, che rendono possibile una risoluzione di 50 linee per pollice e più, per i loro nuovissimi tubi da 10 e 21 pollici.

Per poter raggiungere questa risoluzione, che corrisponde all'immagine dello standard TV americano di 525 linee, la Casa ha dovuto costruire essa stessa le apparecchiature per i controlli di qualità. Tale comunicazione è stata fatta da Mr. J. P. Gordon, direttore generale della sezione tubi elettronici della DU MONT.

Con la presentazione di alcuni dei suoi nuovissimi modelli di strumenti — alcuni dei quali saranno messi sul mercato solo nei prossimi mesi — la Du Mont International Division ha tenuto la sua prima conferenza commerciale europea dei suoi Agenti e Distributori, in Ottobre a Zurigo, con la presenza dello stesso Dr. B. Du Mont, nell'intento di partecipare più largamente al mercato industriale elettronico dell'Europa.

La Casa DU MONT fornisce già il 52% di tutti i tubi a raggi catodici militari ed industriali degli Stati Uniti.

Oltre alla serie completa di tubi per alta frequenza, da 100 MHz a quelli funzionanti a 2.000 MHz, i Laboratori DU MONT hanno ultimamente terminato la realizzazione di un tubo indicatore elettrostatico da 12,5 pollici ad elevato rendimento.

Il Reparto Apparecchiature Fotosensibili ha realizzato un tubo ad alto guadagno a 14 stadi con un guadagno di circa 1 miliardo (1.000.000.000), con una superficie di cesio-antimonio ed una struttura del dinodo in argento-magnesio. Inoltre la DU MONT ha una doppia serie di fototubi moltiplicatori da 3/4 di pollice a 6 stadi a 16 pollici a 12 stadi, sia con struttura del dinodo in argento-magnesio, sia in cesio-antimonio. La serie argento-magnesio è garantita con sensibilità di 50 microampere per lumen con guadagno di almeno 100.000, mentre la serie cesio-antimonio ha un guadagno garantito di 600.000, ed in alcuni casi fino a 1 milione. Tuttavia la struttura argento-magnesio si è dimostrata più stabile.

Quale interessante nuova realizzazione la DU MONT offre un nuovo tubo per radar a sfondo nero, che è utile quando elevate condizioni di luminosità dell'ambiente tendono a riflettere la luce ai soliti schermi radar: una condizione nota, ad esempio, per voli a grandi altezze, nei quali i tipi soliti di apparecchiature radar devono essere schermate in modo speciale per rendere facile la loro lettura. La luce ambientale passa non riflessa attraverso la composizione del nuovo schermo, evaporato, di struttura quasi monomolecolare, che sostituisce il solito schermo a cristalli depositati, ed è poi assorbita da uno strato di carbone o metallico, disposto dietro allo schermo.

La Casa DU MONT ha inoltre annunciato un importante contratto stipulato con l'Aeronautica Danese per la fornitura di radar meteorologici per aerei destinati al servizio dell'Atlantico del Nord. Essi giocano un ruolo basilare nella determinazione delle condizioni meteorologiche nell'Oceano Artico e sullo stretto di Danimarca fra la Islanda e la Groenlandia. A.

Problemi per la preparazione di esperti in automazione

Per iniziativa della Commissione di studio per l'automazione del Consiglio Nazionale delle Ricerche ha avuto inizio lo sviluppo del programma relativo alla preparazione ed alla pubblicazione di una collana di monografie sui vari aspetti del tema: « L'automazione in Italia ».

È, intanto, apparsa una prima relazione dedicata alle « Considerazioni generali su alcuni importanti problemi di automazione ».

Nella parte di detta relazione dedicata ai « Problemi per la preparazione degli esperti di ogni ordine », si ricorda come sia ben noto che lo studio, la progettazione, la realizzazione, la condotta e la manutenzione degli impianti automatici pongono nuovi problemi relativamente alla preparazione del personale tecnico ai vari livelli. Ne consegue la necessità di un adeguamento dei programmi universitari e di quelli delle scuole secondarie ad indirizzo tecnico.

Per quanto riguarda la Facoltà di ingegneria, si possono ormai considerare da tutti accettate o riconosciute: 1) la opportunità di adeguare la specializzazione in ingegneria meccanica alle esigenze dell'automazione; 2) la necessità di introdurre, accanto alla specializzazione elettrotecnica, una specializzazione elettronica per la formazione di ingegneri, che — oltre ai problemi delle telecomunicazioni — debbono conoscere adeguatamente le applicazioni industriali dell'elettronica, specialmente per quanto riguarda il controllo automatico. A questo proposito — dato l'impiego sempre più spinto di controlli, nei più diversi settori della tecnica — occorrerebbe decisamente stabilire che l'insegnamento relativo ai controlli automatici avesse carattere generale e fosse comune a tutte le specializzazioni dell'ingegneria industriale, in particolare a quella elettrotecnica-elettronica ed alla costituenda specializzazione nucleare.



Fototubo moltiplicatore tipo 6293, con risposta spettrale nella regione visibile, tipo S11.

Occorre poi tener presente che, anche adottando questi provvedimenti, rimane sempre particolarmente necessario provvedere a corsi di specializzazione più spinti, da conseguire attraverso corsi post-universitari, organizzati presso appositi istituti o presso le industrie interessate.

Passando poi alla preparazione dei periti tecnici, si può dire che, anche in questo campo, è necessario prevedere una specializzazione elettronica, analogamente a quanto detto a proposito degli ingegneri.

Si deve poi osservare che, con il diffondersi delle nuove tecniche, si manifesta sempre più la esigenza di personale addetto alla condotta ed alla manutenzione di impianti complessi, con compiti ai quali — in base alla situazione attuale — la preparazione dei periti sarebbe insufficiente, mentre risulterebbe d'altra parte male sfruttata l'opera degli ingegneri. Ne consegue la opportunità della formazione di tecnici a livello intermedio tra quello dei periti e quello degli ingegneri. Questi tecnici potrebbero essere preparati da scuole superiori, di durata, ad esempio, biennale, in cui i periti conseguirebbero la preparazione necessaria per gli scopi sopra indicati ed un titolo corrispondente (ad esempio perito ingegnere o diplomato ingegnere).

La soluzione proposta risolverebbe la questione in atto circa le richieste avanzate dai periti a proposito della loro ammissione alla Facoltà di ingegneria e consentirebbe, fra l'altro, di creare una più diretta corrispondenza fra i titoli di studio italiani e quelli degli altri Paesi europei.

Per quanto riguarda la formazione tecnica degli esperti, i provvedimenti da attuare potrebbero essere precisati come segue:

- richiedere al Ministero della pubblica istruzione che la specializzazione in ingegneria elettronica, trovi — presso le Facoltà di ingegneria — la più rapida attuazione, provvedendo a far svolgere i corsi previsti da professori di ruolo, da nominare nel più breve tempo possibile attraverso concorsi universitari;
- provvedere, presso i corsi di specializzazione post-universitari già esistenti presso alcune Facoltà d'ingegneria e presso alcuni istituti ministeriali, ad istituire delle sezioni per la specializzazione in controlli automatici, regolazioni e calcolatrici elettroniche, nonché in ricerca operativa;
- nomina di una Commissione di esperti, che studi la specializzazione in controlli automatici e in macchine calcolatrici elettroniche presso le scuole professionali per periti industriali;
- nomina di una Commissione di esperti per la creazione di scuole di specializzazione post-industriali in controlli automatici e calcolatrici elettroniche, cui abbiano accesso i periti industriali, che al termine dei corsi potrebbero conseguire la nomina a perito-ingegnere. (i.s.)

Circuito per la stabilizzazione di tensioni relativamente elevate

Gli schemi di circuito generalmente adottati per la stabilizzazione di tensioni di alcune centinaia di volt non possono più essere utilmente impiegati quando la tensione da stabilizzare è dell'ordine delle migliaia di volt. Gli inconvenienti che si presentano in tal caso sono di due specie.

In primo luogo parti essenziali del circuito di stabilizzazione vengono a trovarsi ad alta tensione rispetto a massa, il che complica notevolmente, dal punto di vista pratico, il montaggio e la messa a punto del circuito stesso, per le difficoltà che sempre presenta la richiesta di un alto rendimento.

In secondo luogo, se la stabilizzazione richiesta è molto elevata, per esempio 1/10000, i circuiti elettronici usuali che permettono il confronto fra due tensioni con una precisione non superiore ad alcuni millivolt, richiedono una tensione di riferimento (da confrontarsi con una frazione della tensione d'uscita) dell'ordine del centinaio di volt. Una tensione di riferimento di questo ordine, sufficientemente stabile, non è facile da procurarsi, mentre la tensione dell'ordine di 1 V fornita da una pila campione convenientemente termostata è sicuramente stabile entro lo 0,1 per mille e può facilmente essere confrontata con un'altra tensione dello stesso ordine con la precisione dovuta, facendo uso di un chopper. I dott. R. Querzoli e A. Reale, del Laboratorio di fisica dell'Istituto Superiore di Sanità, diretto dal Prof. D. Marotta, hanno pertanto realizzato un nuovo circuito di stabilizzazione relativamente semplice che evita almeno in parte tali inconvenienti, e può quindi essere utilmente impiegato per stabilizzare entro lo 0,1 per mille una tensione relativamente elevata dell'ordine, per esempio, di 30 o 50 kV. Tale circuito presenta infatti le seguenti caratteristiche generali:

- tutti i componenti essenziali del circuito di stabilizzazione sono sempre a tensione relativamente bassa rispetto alla massa, sicché la zona d'alta tensione può essere resa praticamente inaccessibile, facilitando la messa a punto e ogni eventuale revisione del circuito stesso;
- la tensione di riferimento è quella di una pila campione utilizzata per mezzo di un chopper in un dispositivo a corrente costante, che mantiene fissa la differenza di potenziale tra due punti del circuito rispetto a variazioni della tensione d'ingresso non stabilizzata e del carico, con il che si riesce a stabilizzare la tensione di uscita dell'alimentatore. (i.s.)



Fototubo moltiplicatore tipo 6394. Anche questo tipo ha dieci stadi e presenta una sensibilità media di $60 \mu\text{A/lumen}$.

Il ponte radio Sydney - Canberra - Wollongong

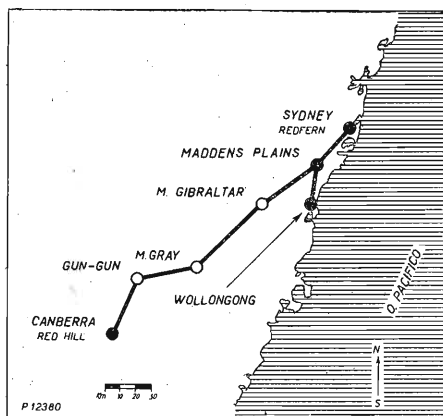

Fig. 1 - Tracciato del ponte radio Sydney-Canberra-Wollongong.

COME È NOTO, in base ai risultati tecnico-economici di una gara internazionale bandita alla fine del 1957 dal Ministero P.T. Australiano, alla FABBRICA ITALIANA MAGNETI MARELLI è stato assegnato nell'agosto di questo anno il contratto per la fornitura dei materiali necessari per la realizzazione di un collegamento in ponte radio a grande capacità per collegare la capitale del New South Wales (Sydney) alla capitale federale Canberra; è anche previsto un collegamento di diramazione da Sydney con il grosso centro industriale di Wollongong. Il ponte radio di cui trattasi è destinato a costituire la principale arteria di comunicazione per traffico telefonico tra la capitale federale, attualmente in corso di rapidissima espansione, e la più ricca e popolosa città di tutto il continente australiano.

Sul percorso Sydney-Canberra-Melbourne è prevista la posa di un cavo coassiale a 6 tubi per cui, allorché tale cavo coassiale entrerà in servizio, il ponte radio servirà sia come alternativa ai circuiti in cavo, sia, e soprattutto — con i necessari ampliamenti — per la trasmissione dei programmi televisivi.

1. - Caratteristiche del tracciato

Il collegamento Sydney-Canberra-Wollongong, oltre alle 3 stazioni terminali di Redfern (Sydney) Red-Hill (Canberra) e Wollongong, utilizza 4 ripetitori intermedi e cioè Maddens Plains, M. Gibraltar, M. Gray, Gun Gun Trig; di queste stazioni la prima è equipaggiata come centro di diramazione, mentre le altre 3 sono equipaggiate come stazioni ripetitori semplici.

Le singole tratte variano tra la lunghezza massima di 71 km e la minima di 20 km per una lunghezza totale di 290 km compresa la diramazione per Wollongong, e sono tutte in perfetta visibilità elettromagnetica.

Data l'estrema urgenza per la messa in servizio di questo collegamento, la cui attivazione è prevista per il 1° luglio 1960, gli apparati saranno inizialmente alloggiati in fabbricati provvisori ad eccezione delle stazioni di Redfern, Madden's Plains e Wollongong per le quali saranno disponibili gli edifici definitivi.

2. - Struttura del collegamento

Il collegamento verrà realizzato con due fasci radio a micro onde della capacità di trasmissione di 960 canali telefonici o un programma televisivo, di cui uno di servizio e l'altro di riserva con commutazione automatica.

Su tutto il percorso il collegamento principale sarà affiancato da un collegamento ausiliario in UHF destinato sia a convogliare le comunicazioni di servizio sia a riportare nei centri di manutenzione le telesegnalazioni relative alle condizioni di funzionamento delle stazioni intermedie, che sono del tipo non presidiate.

Riassumiamo qui di seguito le principali caratteristiche degli apparati.

3. - Ponte radio principale tipo FV14

Gamma RF di funzionamento: 3800-4200 MHz; Canalizzazione RF: Secondo le raccomandazioni CCIR; Potenza RF di trasmissione: ≥ 8 W con tubo a onde progressive; Fattore di rumore del ricevitore < 13 dB; Valore centrale della media frequenza: 70 MHz; Larghezza di banda complessiva del ricevitore: 20 MHz misurata fra i punti a $-0,1$ dB; Capacità di trasmissione: 960 canali o un programma televisivo con qualità corrispondente alle raccomandazioni del CCIR e del CMTT rispettivamente; Tipo di antenna impiegata: Antenna a conchiglia protetta completa di illuminatore a doppia polarizzazione per trasmissione e ricezione simultanea di sino a 3 fasci radio.

4. - Ponte radio ausiliario

Gamma RF di funzionamento: $420 \div 500$ MHz; Capacità di trasmissione: 1 Canale di banda fonica più 2 canali trasposti tra $4 \div 12$ kHz dei quali uno destinato alla trasmissione di telesegnali e telecomandi; Tipo di antenna impiegata: Ad elica.

5. - Prestazioni dell'impianto

Il collaudo in opera verrà effettuato secondo le modalità di misura con rumore bianco raccomandato dal CCIR. L'impianto, per la capacità massima di trasmissione prevista, dovrà fornire una qualità di trasmissione corrispondente ad un contributo di rumore riferito all'80% del tempo pari a 3 pW/km.

Per quanto riguarda il servizio televisivo, il collegamento dovrà rispettare le raccomandazioni emanate dal CMTT (M.te Carlo Ottobre 1958) valide per il circuito di riferimento per 2500 km e riportate alla lunghezza del collegamento in questione. (m.m.)

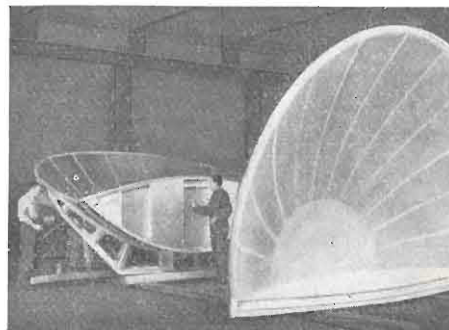

Fig. 2 - Prototipo di antenna a conchiglia protetta in fase di finitura.

Trasmissione a distanza di elettricità a 500.000 volt

La WESTINGHOUSE ELECTRIC CORPORATION ha annunciato il perfezionamento di un sistema che consente la trasmissione di tensioni elevatissime di corrente sulla rete di distribuzione.

Un gradioso « laboratorio all'aperto », allestito a tale scopo dalla WESTINGHOUSE, ha permesso di accertare che la trasmissione di correnti sino a 500.000 V è possibile per un tempo considerevole. In precedenza, le tensioni dell'energia elettrica immessa nella rete di distribuzione americana erano limitate a 220-345 mila volt. Un portavoce della Westinghouse ha dichiarato in proposito che il ritrovato consentirà d'ora in poi di costruire linee di trasmissione in grado di convogliare correnti sino a 500.000 V verso qualsiasi località al disotto dei 3.600 metri sul livello del mare.

Il nuovo procedimento, del quale non vengono peraltro forniti i dettagli, consentirà di muovere a considerevole distanza grandi quantitativi di energia elettrica dai centri di produzione a quelli di distribuzione, senza perdite apprezzabili lungo il percorso.

Come è noto, per effetto Joule, la tensione da trasmettere su una linea viene considerevolmente elevata (sino a 345.000 V) all'uscita dalle centrali elettriche, rispetto a quella effettivamente utilizzata dagli utenti nei punti di arrivo (120-380 V), in maniera da ridurre, con l'intensità della corrente, anche le perdite di energia lungo le linee elettriche di trasmissione verso i centri urbani. Pertanto, più elevata è la tensione della corrente elettrica lungo il percorso in aperta campagna, meno forte sarà la perdita di energia, che, con le tensioni attualmente adoperate nella trasmissione, si aggira sul 10% di quella trasportata. (u.s.)

L'«astrolite» resiste al calore più dell'acciaio

La H. I. THOMSON FIBER GLASS COMPANY produce un nuovo materiale, denominato «astrolite», che ha un'eccezionale resistenza alle temperature elevate. Il nuovo materiale, composto da una resina fenolica e da fibre di anidride silicea (ossia di sabbia ordinaria), è stato sottoposto recentemente ad una prova al canello ossidrico. Un laminato di «astrolite» è stato forato dalla fiamma ossidrica che sviluppava quasi 2.500 gradi centigradi, soltanto dopo un'esposizione di 2 minuti e 22 secondi. La stessa fiamma ha tagliato completamente una piastra di acciaio da circa 13 millimetri in soli 42 secondi.

Il materiale, che si ritiene utilizzabile per applicazioni a temperature inferiori ai 5.540°C, potrà essere vantaggiosamente adoperato nel rivestimento delle ogive dei razzi, che subiscono un breve e violento surriscaldamento al rientro nell'atmosfera terrestre, e nelle future astronavi interplanetarie. (u.s.)

Un laboratorio per lo studio delle reti ad altissima tensione

Le Società francesi DELLE e ALSTHOM hanno realizzato in comune un centro di esperimenti e ricerche per lo studio delle apparecchiature per reti elettriche ad altissima tensione, denominato CERDA.

L'energia trasportata dalle grandi reti è attualmente in continuo aumento: dopo l'entrata in servizio, in questi ultimi anni, in Europa, di reti a 380.000 V, l'URSS ha in corso di impianto una rete da 525.000 V per la quale la DELLE sta costruendo gli interruttori ed i sezionatori. Queste linee trasportano una potenza che giunge fino a un miliardo di volt-ampere e possono essere sede di corto circuiti fino a 25 miliardi di volt-ampere. Queste cifre pongono anche in evidenza l'ampiezza che devono avere i laboratori sperimentali nei quali si deve studiare un equipaggiamento la cui tecnica è costituita essenzialmente sulla sperimentazione.

Il CERDA comprende un laboratorio per altissime tensioni, un laboratorio grande potenza, un ufficio di ricerche ed uno stabilimento di prototipi. (p.n.i.)

I temi del congresso internazionale di elettronica di Roma

La data del 15 giugno 1960 viene confermata per l'inaugurazione della VII Rassegna elettronica e nucleare di Roma, in occasione della quale avranno luogo, al Palazzo dei Congressi dell'EUR, Congressi scientifici ed Esposizioni, che si porranno fino al 29 giugno 1960.

Il Congresso internazionale di elettronica si terrà con il Patronato ed il concorso del Ministero delle Poste e delle Telecomunicazioni. I temi del Congresso saranno i seguenti: 1) Moderni amplificatori (amplificatori parametrici e molecolari); 2) Radiocomunicazioni spaziali; 3) Problemi relativi alla radiodiffusione nelle bande IV e V; 4) Calcolatrici elettroniche ed elaborazione dei dati per finalità della ricerca operativa; 5) Panorama del progresso elettronico.

Oltre al Congresso internazionale di elettronica, si terrà — secondo la consuetudine — in occasione della VII Rassegna, il Congresso per l'energia nucleare. (i.s.)

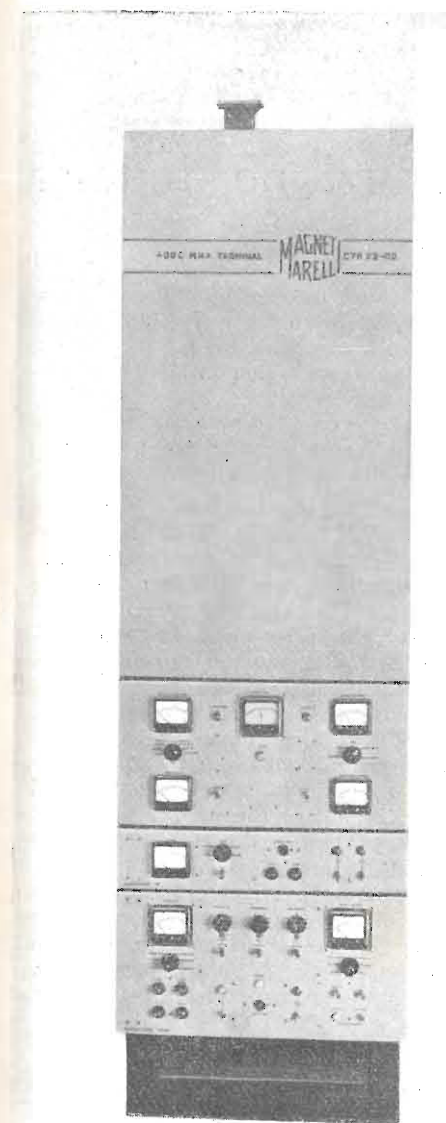

Fig. 3 - Il telaio rice-trasmittente a 4000 MHz del ponte radio tipo FV 14.

dott. ing. Giuseppe Baldan

La stereofonia nella stagione radiofonica 1959-60*

Panorama della produzione tedesca



Foto 1 - Radiorecettore stereo Musica della GRAETZ.

« LA TECNICA 3D è morta, viva la stereofonia! ». Questo è senz'altro il motto che hanno seguito gli specialisti nella progettazione e costruzione dei loro apparecchi radiofonografici per la stagione 1959-60. Naturalmente non tutte le custodie sono prive di aperture laterali, ma la parola magica « Suono in 3D » va ormai scomparendo.

Gli altoparlanti e le relative aperture laterali vengono impiegate in qualche tipo di apparecchio per la diffusione stereofonica ed in altri tipi sono reminiscenze degli anni passati e tutti gli altoparlanti irradiano verso il davanti. E siamo così giunti, ancora una volta ad un punto sul quale non tutti sono d'accordo: i due canali devono essere irradiati lateralmente verso l'esterno o parallelamente in avanti? Inoltre i due canali stereo possono trasmettere la gamma completa delle frequenze oppure solo le medie e le alte a partire da circa 300 Hz; però questa è solo una questione di spesa per gli altoparlanti. Se i due altoparlanti irradiano ambedue verso il davanti la base stereofonica è limitata univocamente alla lar-

gezza dell'apparecchio. Se invece si irradia almeno in parte verso i lati si può ottenere, con una buona disposizione dell'apparecchio nell'ambiente, una base apparentemente più larga; invece con una disposizione poco favorevole si può ottenere un effetto peggiore di quello del caso precedente.

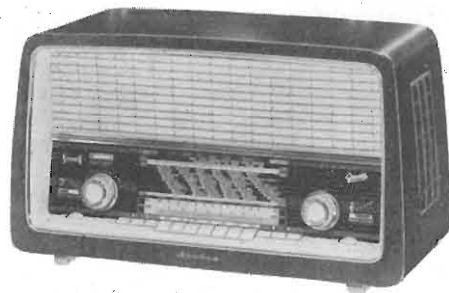
In ogni caso gli ascoltatori appena un po' esigenti trovano la base degli apparecchi da tavolo troppo stretta; 40 o 60 cm non danno un effetto stereofonico molto convincente. Perciò tutti gli apparecchi stereofonici da tavolo sono provvisti di prese per il collegamento di altoparlanti esterni. Uno di questi altoparlanti costa attualmente circa 8.000 lire. A proposito degli altoparlanti ausiliari gli esperti non sono ancora d'accordo sulla convenienza o meno di escludere totalmente o in parte gli altoparlanti dell'apparecchio all'atto dell'inserzione di quegli esterni. Tutti gli apparecchi stereofonici sono provvisti di prese a commutatore. Alcuni però permettono o raccomandano di non escludere gli altoparlanti interni con l'impiego di prese semplici ausilia-

(*) Rielaborato da REUBER, C., NF-Stereo in der Radio-Saison 1959/60, Radio Mentor, agosto 1959, pag. 566.

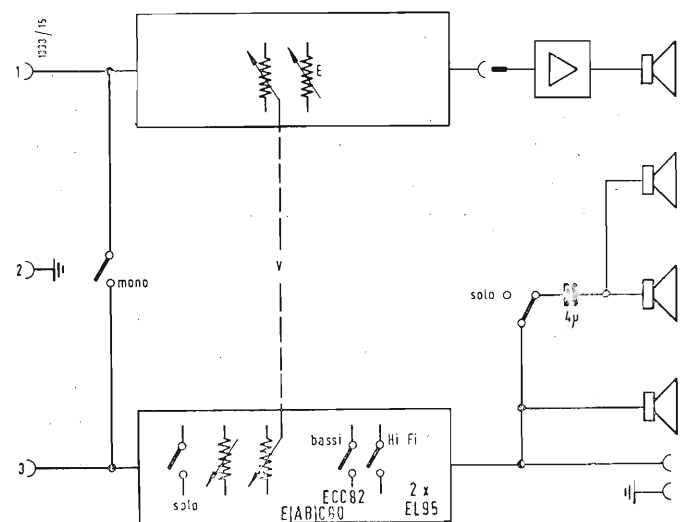

Fig. 1 - Parte in bassa frequenza dell'apparecchio Riviera 2640 della BLAUPUNKT.

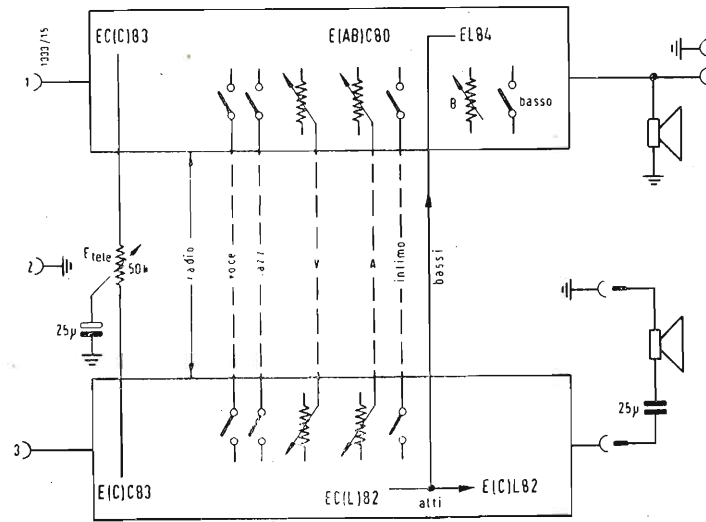

Fig. 2 - Parte in bassa frequenza disposta per la stereofonia dell'Allegro Stereo 2082 della TELEFUNKEN.

rie oppure con la non completa introduzione dalla spina.

Accanto alla disposizione simmetrica composta dall'apparecchio e da due altoparlanti ausiliari si trova anche quella asimmetrica formata dall'apparecchio più un solo altoparlante ausiliario. In ambedue i casi resta sempre aperto il problema della scelta delle frequenze. Spesso i bassi che non intervengono nell'effetto stereofonico, sono irradiati solo dall'apparecchio e più precisamente in modo frontale; ma anche in questo campo si hanno molte eccezioni.

Altrettanto numerose sono le varianti sul modo di collegare i due canali in BF. Si comincia con l'apparecchio previsto proprio per la stereofonia nel quale sono montati solamente un regolatore di volume doppio ed un regolatore di bilanciamento (il canale ausiliario ha quindi due regolazioni di volume) oltre ad un tasto per la stereofonia. Quel che occorre al massimo sono due amplificatori completi in BF costituiti ciascuno da un pentodo regolabile per la regolazione del volume a distanza, da due triodi con il regolatore di bilanciamento e due pentodi finali in controfase. Fortunatamente si è d'accordo sul modo di collegare i canali ai terminali del pickup: 1 = canale destro, 3 = canale sinistro. Normalmente il canale sinistro è quello radio normale, il destro è l'ausiliario.

Anche sul modo di passare dal funzionamento monofonico a quello stereofonico si hanno diverse soluzioni. Per lo più si utilizzano ambedue i canali anche nel funzionamento mono, siano essi normali o in controfase. I due canali funzionano allora normalmente in parallelo e questo parallelo può essere fatto o prima del regolatore di volume, o sulla spazzola di questo, o all'uscita della prima preamplificatrice, o prima della

griglia della finale. Si trovano anche degli apparecchi, per lo più asimmetrici, nei quali per la monofonia si utilizza solo il canale principale. Ed infine, in qualche raro tipo i due canali normali vengono commutati in modo da diventare un unico canale in controfase.

Circa il 25% dei radiorecettori da tavolo previsti per il prossimo anno potranno funzionare in stereofonia. Quasi tutti gli apparecchi per alta fedeltà sono pure previsti per la riproduzione stereofonica.

Ci proponiamo ora di descrivere brevemente la disposizione schematica di 15 soluzioni per amplificatori stereofonici.

Tutti i circuiti sono disegnati in modo che il canale 1, cioè il canale destro è disegnato in alto e il canale 3, cioè il canale sinistro o canale radio principale, è disegnato in basso. In questi disegni si sono trascurate tutte le particolarità per potere rappresentare in modo schematico le differenze fondamentali fra i vari circuiti. I singoli canali sono stati rappresentati unitariamente con dei rettangoli (schema a blocchi) che portano segnati all'interno i tipi delle valvole e gli elementi di regolazione e di commutazione. In questi disegni i regolatori di volume sono indicati con V, i regolatori di equilibrio con E, e quelli per gli alti e bassi con A e B. Tutti i commutatori sono disegnati nella posizione in cui si trovano nella riproduzione di dischi stereofonici.

La disposizione più semplice, rappresentata nella fig. 1, è quella del ricevitore Blaupunkt Riviera 2640. Questo apparecchio è previsto per l'amplificazione stereofonica. Esso contiene un solo canale amplificatore completo con stadio finale in controfase per 7 W ed una combinazione di tre altoparlanti di cui uno centrale principale da 26 X



Foto 2 - Radiorecettore stereo Fantasia della GRAETZ.

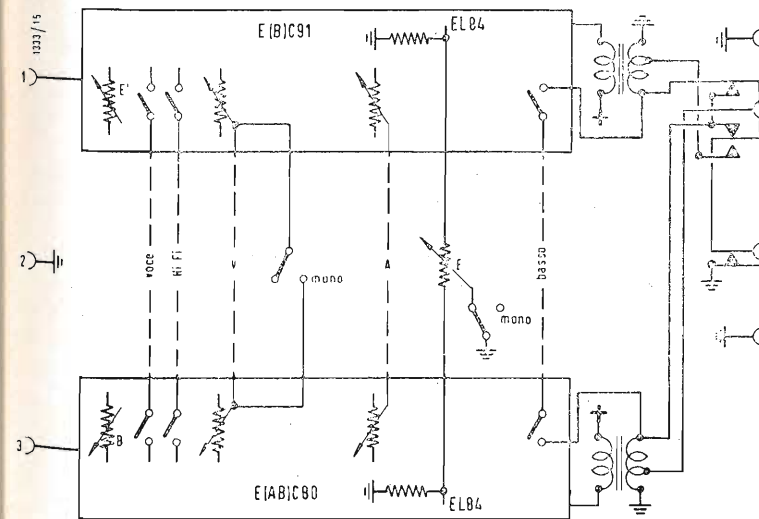

Fig. 3 - Parte in bassa frequenza disposta per la stereofonia del Luna Stereo 4731 della LOEWE OPTA.

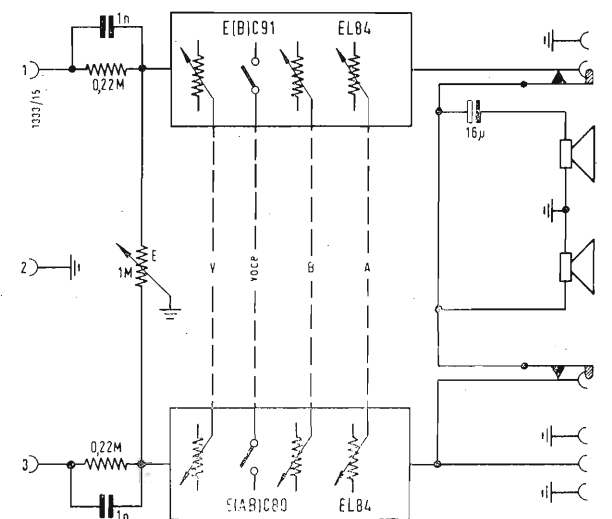
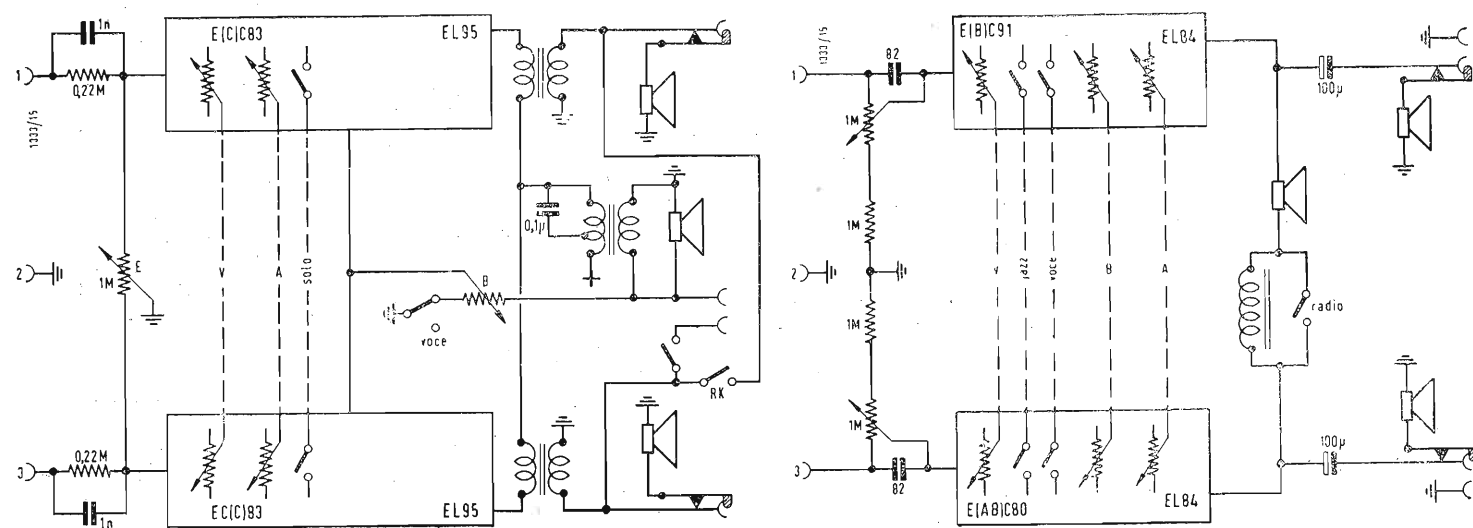

Fig. 4 - Parte in bassa frequenza disposta per la stereofonia del Canzonetta 816 della GRAETZ.



A sinistra
Fig. 5 - Parte in bassa frequenza disposta per la stereofonia del Musica 817 della GRAETZ.
Fig. 6 - Parte in bassa frequenza disposta per la stereofonia del Jupiter B4D94A della PHILIPS.

A destra
Fig. 8 - Parte in bassa frequenza disposta per la stereofonia del Concertino 2093 della TELEFUNKEN.



Foto 3 - Radiorecettore stereo Concerto della TELEFUNKEN (produzione nazionale).

× 18 cm più due laterali per gli alti con diametro da 10 cm. Per la stereofonia sono stati previsti sia il tasto per la commutazione, sia il regolatore di volume doppio, sia il regolatore di equilibramento. All'uscita del canale ausiliario deve essere collegato un altoparlante ausiliario contenuto in una cassetta nella quale trova posto anche l'amplificatore stereo. La TELEFUNKEN inaugura la sua serie di apparecchi stereofonici con un circuito asimmetrico che era già stato impiegato nel riproduttore stereofonico Dacapo. La nuova esecuzione montata sull'apparecchio stereo Allegro 2082 è rappresentata nella fig. 2. Quel che colpisce subito in questo circuito è la dissimmetria dei due canali. Nello stadio finale a EL84 vengono amplificati i bassi dei due canali e gli alti del canale

destra. Nella ricezione radiofonica l'amplificatore principale è quello del canale destro. Nello stadio finale a ECL82 devono venire amplificati solo gli alti del canale sinistro che viene irradiato con l'altoparlante ausiliario. Nella ricezione radio il canale stereo e il relativo altoparlante possono essere utilizzati per l'amplificazione e l'irradiazione degli alti. L'apparecchio contiene quindi un solo altoparlante da 26 × 18 cm che è previsto per l'intera gamma di frequenza. Come altoparlante ausiliario si è previsto un tweeter da 10 cm. Dallo schema si può inoltre vedere che anche in questo piccolo apparecchio la TELEFUNKEN ha previsto la regolazione a distanza del bilanciamento ed uno stadio correttore-preamplificatore ECC83. Un'altro apparecchio dissimmetrico è il tipo Luna Stereo 4731 della LOEWE

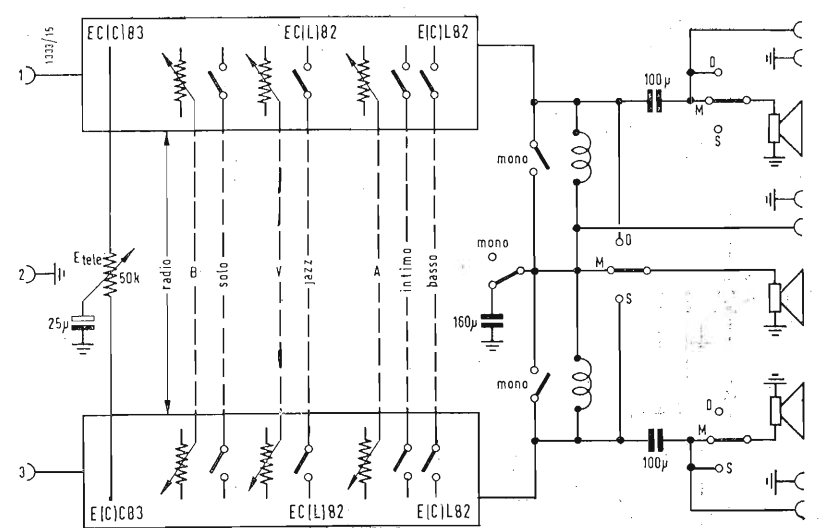
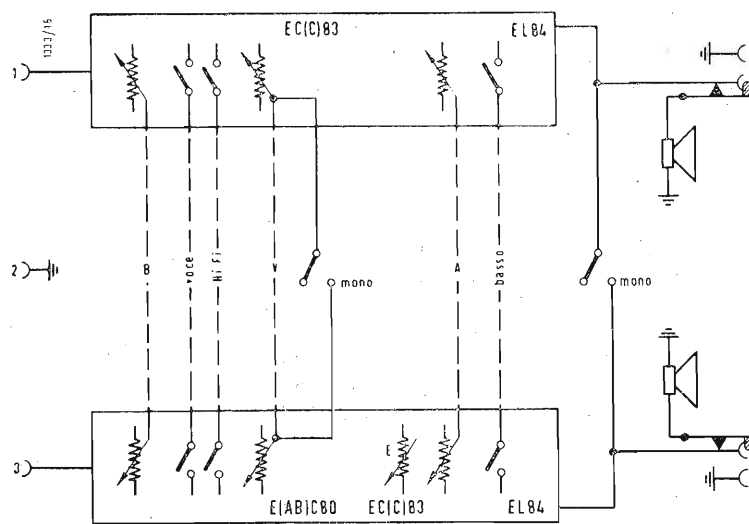

Fig. 7 - Parte in bassa frequenza disposta per la stereofonia del Meteor 4761 W della LOEWE OPTA.

OPTA il cui schema di principio è rappresentato nella fig. 3. Infatti questo apparecchio è provvisto di due amplificatori uguali e separati da 4 W ma è equipaggiato con un solo altoparlante che può servire per uno dei due canali stereofonici. Per l'altro canale si deve quindi collegare un altoparlante ausiliario. Nella commutazione dal funzionamento in monofonia, con l'altoparlante alimentato dai due secondari in parallelo, a quello in stereofonia con due altoparlanti si provvede a correggere l'adattamento delle impedenze variando la presa sul secondario. In questo circuito si deve pure notare il regolatore E' del canale superiore. Questo regolatore di volume ausiliario serve per la compensazione della maggiore amplificazione della EBC91. Esso può essere considerato come regolatore grossolano del bilanciamento. Il vero e proprio regolatore di bilanciamento si trova infatti in questo apparecchio solo prima delle griglie delle EL84. Nel funzionamento in monofonia le spazzole mobili del regolatore di volume sono collegate assieme; invece il regolatore di bilanciamento è reso inefficace perchè è interrotto il collegamento fra la spazzola mobile e la massa.

Anche nell'apparecchio Canzonetta 816 della GRAETZ si deve avere un complesso di altoparlanti o un altoparlante ausiliario da collegare all'apparecchio principale. Lo schema di principio è rappresentato nella fig. 4. Nel caso di riproduzione in monofonia i due altoparlanti dell'apparecchio sono collegati ai morsetti di uscita degli avvolgimenti secondari. Delle bocche di innesto a commutatore permettono, all'atto dell'inserimento dell'altoparlante ausiliario di separare la coppia di altoparlanti incorporati e di assegnarle ad uno dei

due canali stereo. Il regolatore di bilanciamento, che viene chiamato « Stereo-Gerant » dalla GRAETZ, è stato posto subito dopo le bocche di entrata, prima ancora del regolatore di volume. I due stadi finali equipaggiati ciascuno con una EL84 possono fornire una potenza di 5,6 W ciascuno. Dei due altoparlanti incorporati il principale ha le dimensioni 15 × 26 cm e il tweeter ha un diametro di 10 cm. L'apparecchio Musica 817 della GRAETZ è invece già provvisto di tutti gli altoparlanti necessari per la stereofonia. Lo schema relativo è rappresentato nella fig. 5. Nel circuito anodico dei due stadi finali sono collegati due tweeter ed un altoparlante per i bassi comune. Se si vuole collegare un altoparlante stereo esterno si esclude sempre il corrispondente tweeter interno. Però se si vuole

che rimanga inserito anche l'altoparlante interno basta inserire la spina solo fino a metà. Nel disegno è inoltre rappresentata la funzione del tasto RK che serve a dare un effetto spaziale del suono anche nel funzionamento in monofonia. Ciascun stadio finale ha una potenza di 3 W, l'altoparlante principale ha le dimensioni 26 × 15 e i due tweeter 19 × 5 cm. L'apparecchio da tavolo più economico della PHILIPS, il tipo Jupiter B4D94A (fig. 6) ha un amplificatore a due canali e tre altoparlanti. I due tweeter, che vengono automaticamente esclusi all'inserimento degli altoparlanti esterni, irradiano non frontalmente ma lateralmente. L'altoparlante principale centrale, che ha un diametro di 21 cm, durante la riproduzione di dischi stereofonici viene alimentato attraverso

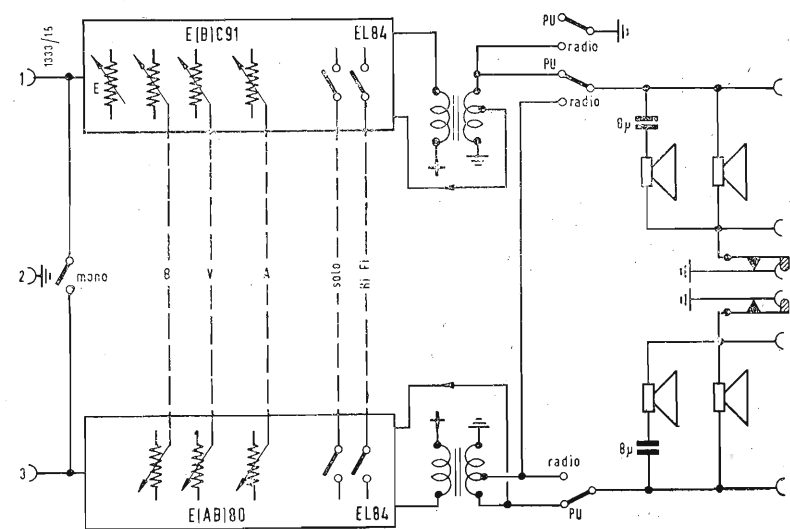
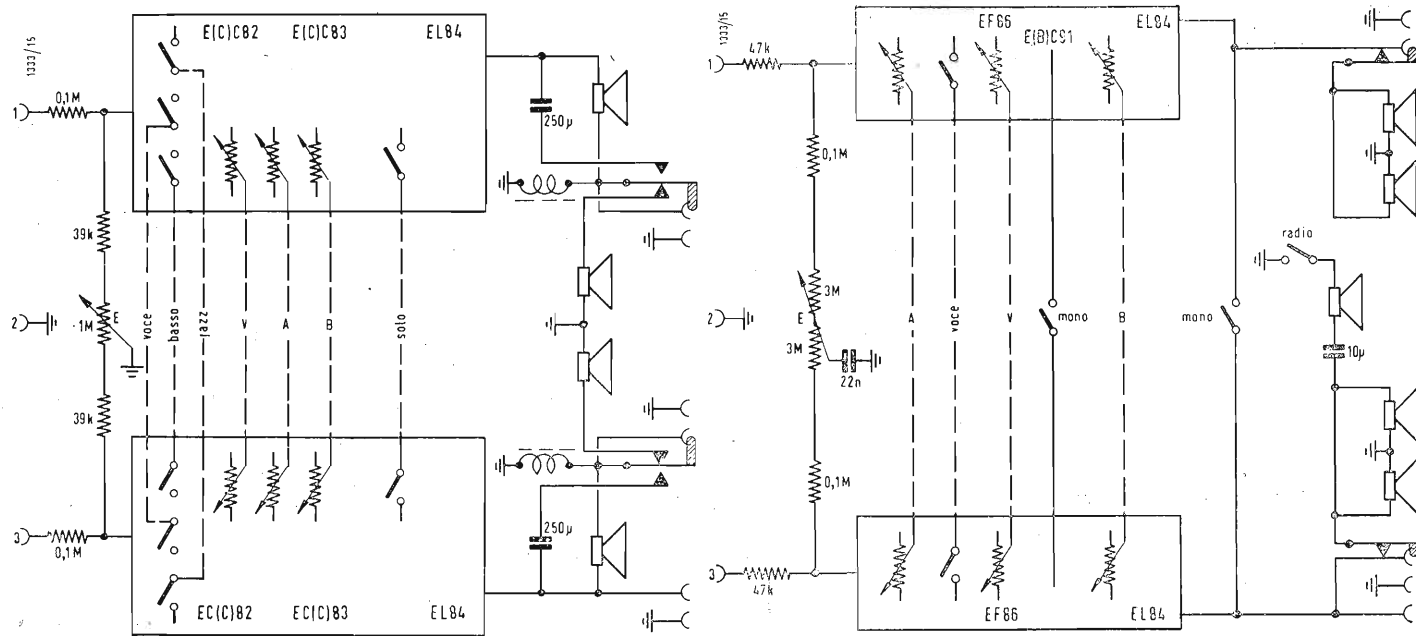

Fig. 9 - Parte in bassa frequenza disposta per la stereofonia Amazonas 4610 della BLAUPUNKT.



A sinistra

Fig. 10 - Parte in bassa frequenza disposta per la stereofonia del Tannhäuser della NORDMENDE.

Fig. 11 - Parte in bassa frequenza disposta per la stereofonia del Freiburg Automatik 100 della SABA.

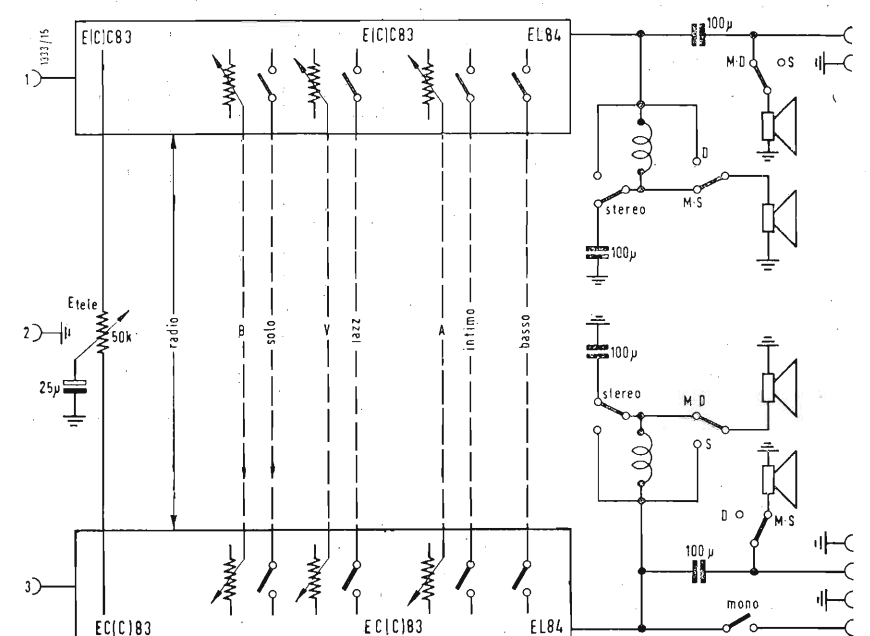

A destra

Fig. 12 - Parte in bassa frequenza disposta per la stereofonia del Opus 2004 della TELEFUNKEN.



Foto 4 - Radiogrammfono stereo Concerto della TELEFUNKEN (produzione nazionale).



Foto 5 - Radiogrammfono stereo Belcanto della GRAETZ.

una bobina solo dalle basse frequenze. Nella normale ricezione radio la bobina è invece cortocircuitata e l'altoparlante può irradiare l'intera gamma di frequenza. Il regolatore di bilanciamento è posto all'entrata dei due canali.

Anche uno dei più grossi apparecchi della LOEWE OPTA, il tipo Meteor 4761W, è equipaggiato con due EL84 negli stadi finali. Lo schema di principio è rappresentato nella fig. 7. I due stadi finali sono dimensionati per 4 W ciascuno in stereofonia. Nella commutazione in monofonia le due valvole vengono collegate in controfase e si ottiene allora una potenza di 9 W; in questo caso tutti e due gli altoparlanti incorporati vengono alimentati in parallelo dai secondari. In questo apparecchio il regolatore di bilanciamento non è disposto in modo simmetrico nei due canali, ma è inserito solo nel canale sinistro cioè nel canale che in previsione del collegamento in controfase è stato equipaggiato con due sistemi a triodo, esso è formato in questo caso da una parte della resistenza di carico della ECC83. Anche in questo apparecchio della LOEWE OPTA, nel passaggio al funzionamento monocanale, vengono collegati in parallelo le due spazole del regolatore doppio di volume. Nell'apparecchio sono incorporati due altoparlanti uguali da 26 x 15 cm che irradiano verso il davanti e danno una base stereofonica di non più di 50 cm. La TELEFUNKEN ha ideato un nuovo sistema di commutazione molto raffinato che viene azionato all'inserzione di uno o due altoparlanti ausiliari. Questo sistema è stato per esempio appli-

cato nel tipo Concertino 2093, il cui schema è rappresentato nella fig. 8. In posizione normale l'apparecchio deve stare al centro ed essere completato da due altoparlanti stereo ausiliari sui due lati. In queste condizioni l'altoparlante per bassi centrale irradia le basse frequenze di ambedue i canali stereo. Ciascuno dei tweeter stereo irradia le medie e alte frequenze del proprio canale, cioè la stessa gamma di ognuno dei due altoparlanti ausiliari. Se invece la disposizione è asimmetrica, cioè se l'apparecchio deve essere posto sul lato sinistro, esso può essere completato da un altoparlante ausiliario sul lato destro. Allora l'altoparlante per i bassi incorporato irradia per il canale sinistro le frequenze basse, medie e alte.

Il tweeter sinistro irradia le medie ed alte del suo canale. Invece le frequenze medie e alte del canale di destra vengono irradiate solo dall'altoparlante esterno ausiliario, essendo quello interno escluso. Però l'altoparlante centrale riceve dal canale destro le basse frequenze. Questa commutazione è completamente azionata dalla boccola di inserzione degli altoparlanti ausiliari. Il suo funzionamento è rappresentato dal commutatore a tre posizioni DMS in cui M significa apparecchio in mezzo, D ed S apparecchio a destra o a sinistra rispettivamente. L'altoparlante per i bassi incorporato è da 26 x 18 cm, i due tweeter hanno un diametro di 10 cm. Anche questo apparecchio TELEFUNKEN è inoltre provvisto di un comando a distanza per il bilanciamento e di un preamplificatore correttore. Nel funzionamento monocanale viene esclu-

so il filtro passa basso per l'altoparlante centrale che è formato da un condensatore e due bobine in aria.

Il circuito schematizzato nella fig. 9 è quello ricavato dal complesso alta fedeltà della BLANPUNKT tipo Amazonas 4610. Esso comprende quattro altoparlanti in tutto. La commutazione mono-stereo avviene all'ingresso dei due canali, ancora prima dei regolatori di volume. Il regolatore di bilanciamento è montato in modo asimmetrico, esso è in pratica un regolatore di volume inserito nel canale destro che, essendo equipaggiato con una ECC91, ha una amplificazione maggiore dell'altro. Nel passaggio della stereofonia alla radiofonia tutti e quattro gli altoparlanti vengono collegati ad una presa del secondario del canale sinistro.

Anche l'equipaggiamento del migliore apparecchio della Nordmende, il tipo Tannhauser rappresentato nella fig. 10, è costituito da quattro altoparlanti e da due EL84. All'atto dell'inserzione di uno o due altoparlanti ausiliari esterni vengono automaticamente esclusi i corrispondenti altoparlanti interni per i toni medi e alti e gli altoparlanti interni per i bassi vengono collegati in modo da potere ricevere solo le frequenze al di sotto di 300 Hz. Il correttore di bilanciamento si trova all'entrata dei due canali e prima dei tre tasti del «registro del suono». I due canali sono perfettamente uguali, ciascuno di essi è equipaggiato con una ECC82 e una ECC83, quindi i due canali in parallelo danno in monofonia una potenza totale di 11 W. Gli altoparlanti per i bassi hanno un diametro

di 17 cm e quelli per gli alti di 13 cm. L'apparecchio tipo FreiburgAutomatik 100 della SABA è uno dei pochi nei quali le due EL84 finali dei due canali vengono collegate in controfase nel funzionamento mono canale. La sua disposizione è rappresentata nella fig. 11. Nel collegamento in controfase si ha una potenza di 11 W, invece in stereofonia si può contare su una potenza di 2×5 W. Il canale di sinistra è equipaggiato con uno stadio in più in previsione della commutazione del circuito

normale a circuito in controfase. Ambedue gli amplificatori partono con una EF86. Lo stadio in più è formato dalla parte triodo di una EBC 91. La commutazione mono-stereo avviene dopo le due EF86 e precisamente nel collegamento ad un solo canale la EBC91 del canale sinistro viene comandato non dalla sua EF86 ma dal circuito anodico dell'altra. Inoltre in questo caso i due gruppi di altoparlanti devono essere collegati in parallelo. Il Freiburg Automatik ha in totale cinque altoparlanti dei

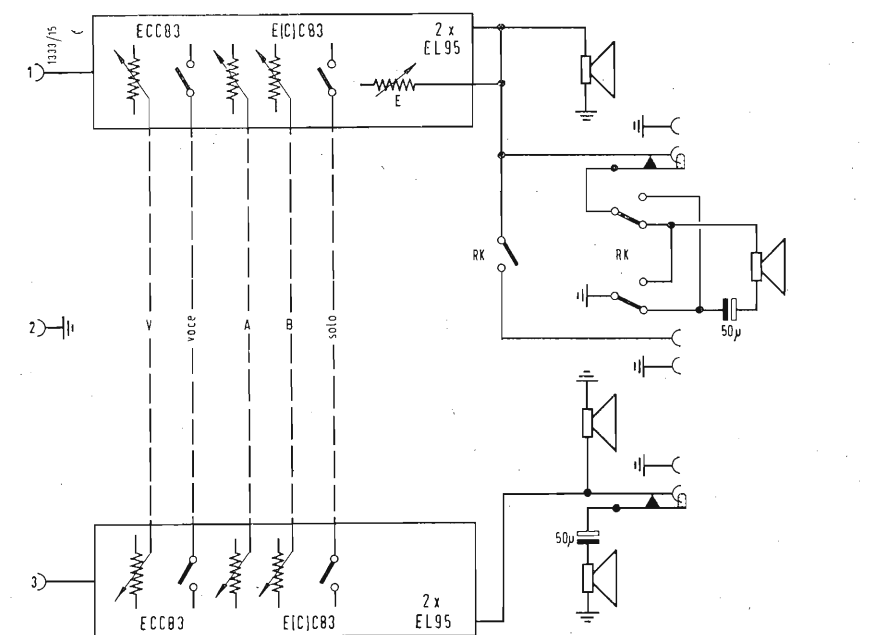

Fig. 13 - Parte in bassa frequenza disposta per la stereofonia del Fantasia 822 della GRAETZ.

quali però un tweeter da 17 cm frontale viene utilizzato solo per le trasmissioni radio. Le altre due coppie di altoparlanti sono formate ciascuna da un altoparlante da 24 cm e da uno da 20 cm.

L'apparecchio Opus 2004 (fig. 12) della TELEFUNKEN ha un sistema di commutazione mono-stereo uguale a quello già descritto per il Concertino. Però per la scelta dei vari tipi di funzionamento si sono previste in questo caso due spine anziché una sola e ciò fa assumere al circuito della fig. 12 un aspetto un po' diverso. L'altoparlante ausiliario per la riproduzione monocanale viene disinserito automaticamente dal tasto stereo. Anche questo apparecchio è provvisto del preamplificatore correttore e del comando a distanza per il bilanciamento. Gli altoparlanti per i bassi incorporati hanno come dimensioni 26×18 cm e i due tweeter hanno un diametro di 10 cm.

Gli apparecchi seguenti sono tutti equipaggiati con stadi finali in controfase. Il tipo Fantasia 822 della GRAETZ (figura 13) è provvisto di due stadi in controfase dei quali ciascuno è equipaggiato con due EL95 e dà una potenza di 7 W con un fattore di distorsione inferiore all'1%. I due canali hanno poi tre sistemi a triodo fermati complessivamente da tre valvole ECC83. La disposizione degli altoparlanti fu scelta in modo che gli altoparlanti per i bassi irradiassero verso i lati e gli altoparlanti per gli alti verso il davanti. Questa disposizione ha dato nell'apparecchio fantasia il migliore effetto stereofonico nel caso che non fossero collegati altri altoparlanti ausiliari. All'atto dell'inserzione di uno o più altoparlanti ausiliari viene escluso il corrispondente tweeter incorporato. L'altoparlante ausiliario per la monofonia viene inserito solo con il tasto «suono spaziale». Da notare è la disposizione asimmetrica del regolatore di bilanciamento; esso è posto in un circuito di controreazione, indipendente dalla frequenza, che va dal secondario del trasformatore di uscita al catodo dell'ultimo triodo del canale destro.

Il più perfezionato modello della PHILIPS il Saturn B5D94H è equipaggiato con due stadi finali in controfase senza trasformatore (fig. 14). Ciascun canale è preceduto da un preamplificatore a due stadi con inserito un circuito di regolazione del tono. I due stadi finali ad alte impedenze senza trasformatore sono equipaggiati con due EL86 e producono essi stessi la tensione di comando in contro fase. Il filtro di frequenza che serve per l'accoppiamento degli altoparlanti per gli alti e per i bassi viene disinserito nella commutazione da stereo a mono, allora si ha l'irradiazione verso il davanti di tutta la gamma di frequenze e verso i lati dei soli alti. Il regolatore di bilanciamento formato da due potenziometri accoppiati è stato

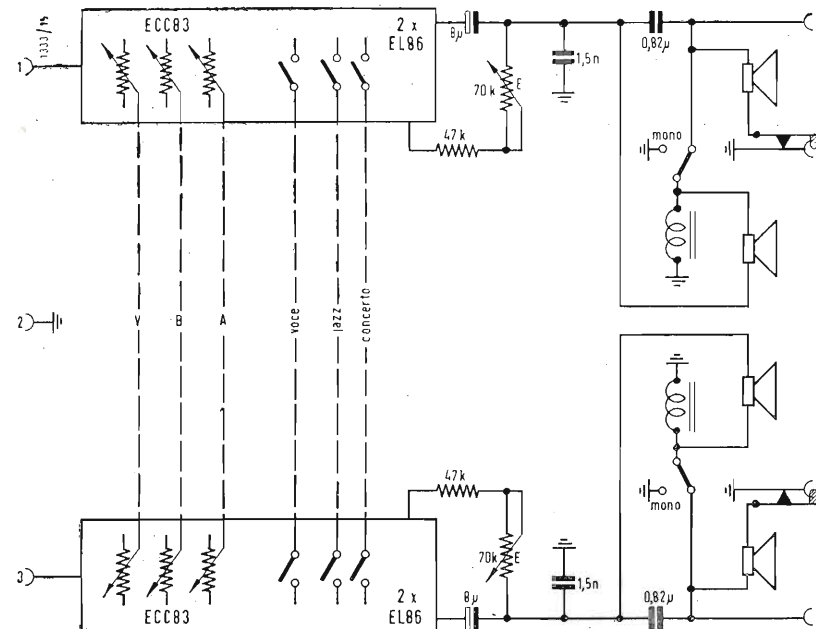

Fig. 14 - Parte in bassa frequenza disposta per la stereofonia del Saturn B5D94H della PHILIPS.

posto nel circuito di controreazione che va dall'uscita fra le due EL86 al catodo del secondo sistema a triodo. Ciascun stadio finale dà una potenza di 4,8 W con un fattore di distorsione del 10%; a 3,8 W la distorsione è minore del 3%. L'apparecchio alta fedeltà tipo Ballerina 900 della SCHAUB LORENZ è provvisto di comandi a distanza sia per il volume che per bilanciamento (fig. 15). Esso è infatti equipaggiato con due EF83 in entrate sui due canali sulle quali si può variare il volume di ± 7 dB inoltre prima delle due EF83 si trova anche il normale regolatore di volume doppio. Il telecomando per il bilancia-

mento si trova fra i catodi dei primi triodi dei due canali. I secondi triodi servono come invertitori di fase per lo stadio finale. Per questo circuito in BF occorrono oltre alle due EF83 quattro valvole ECL82. Tutti gli altoparlanti irradiano verso il davanti, quelli per i bassi sono contenuti in una custodia bass-reflex, gli altoparlanti per i medi e gli alti sono simmetrici e diretti frontalmente. Per allargare la base ricorrendo all'inserzione di altoparlanti ausiliari si può escludere a scelta o ambedue gli altoparlanti di un canale o solo il tweeter, secondo la gamma di frequenza dell'altoparlante ausiliario.

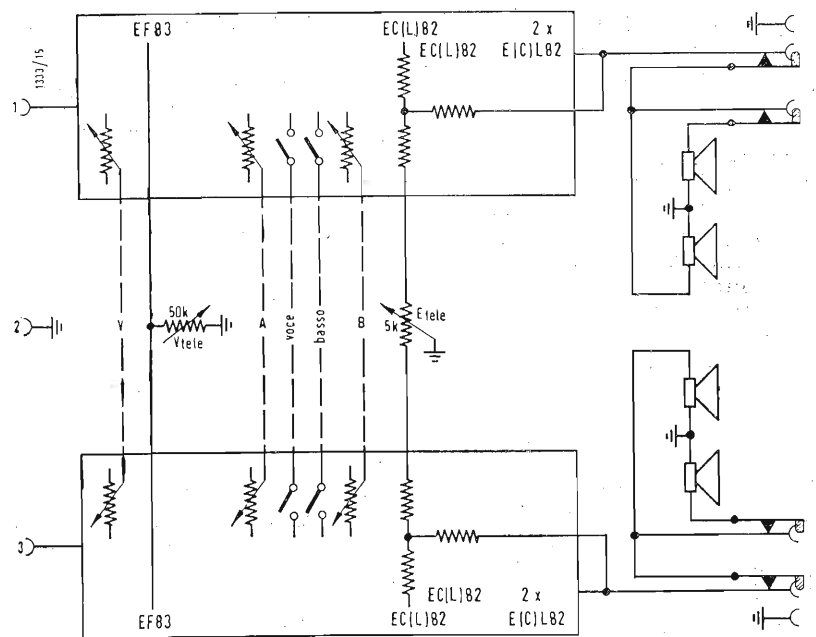

Fig. 15 - Parte in bassa frequenza disposta per la stereofonia del Ballerina 900 della SCHAUB.

Rivelatore di saldature fredde nelle apparecchiature telefoniche

Uno degli inconvenienti che più frequentemente si riscontra nelle apparecchiature telefoniche è la presenza, nei collegamenti e nei cablaggi, di saldature fredde e quindi dei falsi contatti che da esse derivano. Nella maggioranza dei casi la loro rivelazione e localizzazione presentano notevoli difficoltà, dato che un controllo meccanico non sempre è possibile o per la non facile accessibilità delle saldature stesse o perchè l'imperfezione non è così netta da manifestarsi a un semplice sondaggio.

Poichè, com'è noto, un falso contatto se sottoposto a sollecitazioni meccaniche presenta una resistenza elettrica bruscamente variabile, i sistemi di rivelazione elettrici si presentano come più idonei per la risoluzione del problema. Se si sottopone infatti a vibrazione un circuito cui sia stato applicato un segnale e nel quale siano presenti saldature fredde, per quanto sopra detto, il livello di uscita del segnale subirà inevitabilmente delle variazioni. Molto spesso queste variazioni sono di entità tanto piccola che la loro rivelazione richiede una notevole amplificazione del segnale. In tali condizioni risulta estremamente difficile eliminare i segnali estranei (rumore di fondo, ronzii, microfonicità dei tubi elettronici, ecc.). Nel rivelatore di saldature fredde 700/1552 prodotto dalla FATME, di Roma, tali difficoltà vengono superate in virtù di alcune particolarità del circuito.

L'apparecchiatura è realizzata per poter rivelare la presenza eventuale di falsi contatti in circuiti funzionanti in un campo di frequenze fino a 5 MHz. Nel caso che il circuito da controllare non generi una frequenza compresa nella banda suddetta, esso deve essere alimentato da un generatore esterno con una qualsiasi frequenza compresa nella stessa banda; comunque il circuito in prova deve erogare un livello tra -4 e $+1,5$ N. Lo strumento da inserire sull'uscita del circuito in prova, impiega due circuiti di amplificazione ad alto guadagno, dei quali il primo a larga banda, e il secondo in bassa frequenza.

Il segnale, opportunamente filtrato, viene successivamente raddrizzato. La tensione raddrizzata, regolabile in livello al suo valore ottimo e controllabile sullo strumento di pannello incorporato, è applicata a un circuito derivato C-R.

In condizioni normali ai capi R non esiste alcuna differenza di potenziale: questa si determina quando, sollecitando meccanicamente il circuito in prova, l'eventuale presenza di falsi contatti provoca una rapida variazione della tensione di carica e scarica del condensatore e quindi della tensione ai capi di R. È la corrente dovuta a quest'ultima tensione che, filtrata da un filtro passa basso (frequenza di taglio 3 kHz) e da un filtro arresta banda (2 kHz), viene amplificata e si manifesta in altoparlante, o in cuffia, con un caratteristico «click».

Il circuito, o l'apparecchiatura in prova, debitamente inserito sul rivelatore e alimentato con, o erogante, la dovuta frequenza, viene «saggiato» dall'operatore con un martelletto di gomma nei punti più sensibili (tubi elettronici, spine, prese, collegamenti, cablaggi, parti meccaniche, ecc.).

Per quanto sopra esposto, le saldature fredde si rivelano acusticamente al di sopra dei disturbi dovuti solo a microfonicità e la sensibilità dell'apparecchio è tale che a pieno guadagno del rivelatore è possibile percepire il «click» per variazioni del segnale di uscita dal circuito in prova di 0,01 N.

È da notare che per apparecchiature funzionanti nel campo delle frequenze vocali, è preferibile usare la frequenza di 2 kHz, in quanto il filtro a 2 kHz, più sopra ricordato, arresta i residui di tale frequenza verso l'altoparlante.

Le caratteristiche del rivelatore sono: banda di frequenza fino a 5 MHz; impedenza di ingresso: circa 100 kohm; tubi elettronici: quattro 6J6; due 403B; due 6AQ5; uno E74. Lo strumento si alimenta direttamente da rete a c.a. 50 c/s, ed è munito di cambiatensioni universale. Il rivelatore di saldature fredde è previsto sia nell'esecuzione portatile, che per montaggio su pannello. Nel primo caso esso è contenuto in cassetta metallica verniciata, con dimensioni esterne $570 \times 230 \times 220$ mm. (p.n.i.)

Dispositivo di protezione contro i corti circuiti

Il «Centre d'études et recherches des Charbonnages de France» ha perfezionato un nuovo dispositivo di protezione contro i corti circuiti. Il dispositivo era destinato, inizialmente, alle installazioni minerarie, ma si è constatato che esso può essere utilizzato anche in qualsiasi altra installazione di motori elettrici.

Il nuovo dispositivo comprende un generatore elettronico a transistori, una corrente a 5.000 Hz che si inietta nella rete da sorvegliare e un detectore di intensità della corrente a 5.000 Hz che può azionare un relè di apertura. Con un accoppiamento sufficientemente debole di self della rete di utilizzazione con condensatori appropriati, la corrente di 5.000 Hz assume una debole intensità, che dipende essenzialmente dalla capacità della rete; questa intensità varia poco quando il motore si arresta, parte o si trova in funzionamento normale.

In caso di corto circuito, anche molto resistente, la resistenza della rete si abbassa e provoca un aumento dell'intensità della corrente a 5.000 Hz, rivelata da detectore che prova la messa fuori tensione della rete difettosa. La sensibilità del dispositivo può essere regolata. (p.n.i.)

Analizzatore di reti elettriche a frequenza regolabile

La ELECTRICAL RESEARCH ASSOCIATION ha costruito un analizzatore del comportamento di reti elettriche (ENA: Electronic Network Analyser) che, fondato sul principio ben stabilito consistente nel rappresentare ogni elemento del circuito elettrico con un'unità avente caratteristiche analoghe, tuttavia incorpora varie caratteristiche importanti, che lo rendono adatto alla soluzione di una varietà insolita di problemi.

La caratteristica più notevole è il fatto che la sua frequenza di funzionamento sia regolabile immediatamente e di continuo su di un raggio di 100:1. Ciò consente che siano tracciati i responsi di frequenza e che le risonanze siano localizzate assai più facilmente di quanto non avvenga con gli altri analizzatori. Inoltre, il responso transitorio della rete alle operazioni degli interruttori o all'applicazione improvvisa di tensioni o correnti può essere studiato senza che si debba ricorrere a metodi gradualmente. Non soltanto è possibile ottenere una grande varietà di misurazioni, ma è pure possibile rappresentare delle reti assai estese a mezzo di 18 generatori e più di 400 unità di rete.

Questa attrezzatura è stata progettata in modo particolarmente accurato. Tutte le valvole presentano una tolleranza di più o meno dell'1%. I cavi di connessione e di misurazione introducono errori inferiori allo 0,1% della quantità base. Misurazioni stazionarie vengono effettuate mediante ponti servo-equilibrati e corrente alternata, che consentono un'indicazione diretta di tutte le quantità misurate. Questo sistema di misurazione ha una risoluzione dello 0,1% della quantità base. (p.n.i.)

Nuovo Decca per la navigazione fluviale

La DECCA RADAR LTD. ha annunciato l'introduzione di un nuovo sistema di controllo della navigazione fluviale mediante radar. Contrassegnato con la sigla « 215 », il nuovo sistema è stato presentato nei giorni scorsi a una riunione di armatori italiani, austriaci, belgi, olandesi, francesi, tedeschi e svizzeri tenuta a Rotterdam. Il primo sistema radar per navigazione fluviale venne introdotto dalla DECCA nel 1955: il « 214 », che rese possibile per la prima volta in ogni condizione di visibilità la navigazione sul Reno e su altre vie d'acqua interne del continente. Il « Decca 215 » è stato sviluppato sulla base di esperienze ottenute mediante oltre 300 applicazioni del modello precedente su naviglio europeo ed americano. Dotato di maggiore potenza e di presentazione dei dati su scala ingrandita, il « 215 » dovrebbe rapidamente sostituire il « 214 », a vantaggio degli armatori e delle compagnie portuali d'ogni paese. I battelli fluviali dotati di radar sono stati assistiti dalle autorità portuali e rivierasche mediante l'installazione di riflettori radar a banchine, ponti e gavitelli. Sul Reno i regolamenti di polizia sono stati mutati in maniera da permettere ai battelli muniti di radar di continuare il viaggio nell'oscurità e nella nebbia, mentre sono state introdotte severe specificazioni a cui le attrezzature radar devono conformarsi.

Una delle caratteristiche tecniche del « 215 » è lo schermo da 23 cm dotato di eccezionale accuratezza.

L'apparato ha potenza doppia del sistema fluviale Decca di vecchio modello ed è destinato a fornire alto rendimento sia a larga portata che a distanza ravvicinata: piccoli gavitelli possono essere avvistati sulla scala di 10 km. È adatto all'installazione su tutti i tipi di imbarcazione ed è alimentabile dal generatore di elettricità in uso corrente. Il radar è integrato da due tipi di indicatori E.T.I., a seconda che si tratti di un grosso battello lento o di uno piccolo veloce. (u.b.)

L'esposizione internazionale di strumenti di elettronica e di automazione

Quasi 500 ditte, tre quarti delle quali britanniche, parteciperanno alla terza Esposizione internazionale di strumenti, di elettronica e di automatizzazione, che avrà luogo durante il maggio dell'anno corrente nel fabbricato londinese di Olympia. La loro produzione mostrerà al pubblico i giganteschi passi in avanti compiuti in questi ultimi anni. Verranno esposte le attrezzature più varie, da quelle per le banchine e gli stabilimenti industriali a quelle da usarsi nelle raffinerie di petrolio e nelle zone riservate ai lanci di proiettili-razzo.

Sia dal punto di vista del totale degli espositori che della superficie occupata dagli stands la prossima esposizione equivarrà ad oltre il doppio della prima, che ha avuto luogo nel 1957. Ciò pone in evidenza il celere ritmo con cui le relative industrie si stanno sviluppando in Gran Bretagna. A sua volta, il fatto che ciò sia riconosciuto è indicato dalla sostanziale partecipazione straniera alla manifestazione di Olympia. All'Esposizione del 1957 questa partecipazione fu del tutto inesistente; è stato soltanto nel 1958 che l'Esposizione si è internazionalizzata. Come si è detto, la produzione esposta sarà quanto mai varia: un ingegnere occupato nella preparazione di un progetto relativo a qualche nuovo impianto potrà trovare in Olympia qualche cosa che egli potrà utilizzare a tale fine, o che potrà suggerirgli la soluzione di un problema; nella stessa situazione potrà tro-



Questa nordica « pin-up girl » presenta un radio-ricevitore a transistori FM della GRAETZ K. G., Werbe-Abt. di Altena. È il modello Joker, della produzione 1959-60. Ha 7/10 circuiti sintonizzati, 9 transistori, 3 diodi, quattro gamme d'onda e cinque tasti di comando.

varsì uno scienziato, alla ricerca di nuovi mezzi nella lotta contro una malattia o nello sviluppo dell'energia nucleare.

I nuovi mezzi per facilitare e rendere più sicura la navigazione aerea saranno esposti in prossimità di un orologio elettronico la cui accuratezza supera quella del movimento di rotazione della terra.

I controlli per la produzione, che servono a rendere più celere sia la costruzione degli automezzi che l'estrazione del petrolio necessario ai motori di quelli non formeranno che una parte dell'Esposizione, alla quale potrà esser vista, per esempio, l'attrezzatura con la quale un giornalista ha potuto inviare dal Polo Sud al suo ufficio londinese un'immagine dell'incontro tra Hillary e Fuchs.

Un'esposizione di tale natura, oltre a rivestire speciale importanza per l'industria e l'economia della Gran Bretagna e a mostrare quanto viene fatto all'estero in quei rami della produzione, sarà assai interessante dal lato presentazione e anche sotto l'aspetto organizzativo.

Gli organizzatori sono la INDUSTRIAL EXHIBITIONS LTD., che all'Esposizione del 1958 hanno usato la televisione a circuito chiuso per osservare da un punto determinato di controllo quanto stava avvenendo presso i vari stands. (u.b.)

Nuovo microscopico registratore a nastro

È stato costruito e messo in vendita dalla KOWA-KOKI di Nagoya un registratore portatile che sembra essere il più piccolo del mondo. L'apparecchio è a transistori e pesa solo 780 grammi, compresa la batteria. Le sue dimensioni sono le seguenti: 14,3 cm di lunghezza, 9,5 cm di larghezza, 3,3 cm di spessore. Può registrare ininterrottamente per un'ora. Il suo funzionamento è quanto mai semplice ed è dotato di un minuscolo microfono. Il registratore costa 58.000 yen (modello normale) e 85.000 yen (modello di lusso). (u.p.)

Istituzione della nuova sezione

« Controlli automatici e calcolazioni » nel corso di Telecomunicazioni

L'importanza sempre crescente dell'automazione nella vita moderna, specie nel settore industriale ed in quello dei servizi pubblici e privati, tra i quali occupano un posto importante i numerosi servizi di competenza del Ministero P.T., aveva indotto la Direzione della Scuola Superiore P.T. fin dal 1957 a introdurre nel Corso di Telecomunicazioni per Ingegneri l'insegnamento dei « Principi di automazione ». D'altro canto, la diffusione sempre più estesa dell'uso delle calcolatrici elettroniche nella moderna organizzazione aziendale nei settori scientifico, produttivo di esercizio ed amministrativo contabile, e la scarsissima disponibilità rispetto alla prevedibile crescente richiesta, di tecnici laureati adeguatamente preparati per la programmazione e per l'uso e la manutenzione delle stesse calcolatrici, hanno reso ormai necessaria e indilazionabile l'istituzione di una Sezione del Corso dedicata ai « controlli automatici ed alle calcolazioni ».

Le calcolatrici analogiche e numeriche consentono oggi al ricercatore, al progettista, al dirigente di azienda di affrontare problemi di complessità incomparabilmente maggiore che nel passato e di risolverli agevolmente e rapidamente con metodi rigorosamente scientifici sì da avere, con la necessaria tempestività e sufficiente grado di approssimazione, gli elementi necessari per le decisioni. Ne deriva una possibilità di scelta della soluzione da attuare fra le varie possibili, la più funzionale e la più economica.

L'indagine matematica preventiva rivolta ad individuare fra tutte le possibili soluzioni di un problema tecnico od organizzativo, anche se di carattere molto generale, la soluzione che presenta i maggiori vantaggi e le minori allee negative rientra nel dominio della « ricerca operativa », scienza nuova, che specie nei Paesi più progrediti, annovera già un grande numero di cultori e che appare certamente destinata ad avere un ruolo essenziale nello svolgimento di tutte le attività umane sia nel campo civile che in quello militare. (m.p.t.)

Borse di studio della I.B.M.

La SOCIETÀ I.B.M. ha posto a disposizione dell'Istituto Superiore P.T. due borse di studio da mettere a concorso tra gli aspiranti che faranno domanda di ammissione alla sezione « Controlli automatici e Calcolazioni » del corso di specializzazione in telecomunicazioni (1959-1960).

Ognuna delle borse di studio dell'I.B.M. sarà dell'ammontare di L. 600.000 lorde, ripartite in dodici mensilità di L. 50.000 ciascuna; a ciascuno dei due assegnatari sarà altresì corrisposto un premio di L. 150.000 lorde se, entro la sessione estiva dell'anno accademico 1960-61, avranno sostenuto e superato tutti gli esami, e riportato nelle materie « Complementi di matematica » e « Calcolatrici numeriche » una votazione non inferiore a 27/30.

A cura della stessa SOCIETÀ I.B.M. verrà svolto durante il Corso un ciclo di conferenze riguardanti gli elaboratori elettronici di dati e la loro programmazione. (m.p.t.)

Nuovo manuale di tubi elettronici

È stato posto recentemente in distribuzione il manuale a fogli mobili «Tubi elettronici» della MARCONI ITALIANA S.p.A. Il manuale che si compone di due volumi è posto in vendita a L. 6.000, compresi gli aggiornamenti a tutto il 1960. Le richieste vanno indirizzate alla MARCONI ITALIANA S.p.A., L'Aquila.



L'apparecchio telefonico di utente subirà profonde trasformazioni

Il Prof. Algeri Marino, ordinario di comunicazioni elettriche nell'Università di Roma e Presidente della Commissione di studio per l'automazione del Consiglio Nazionale delle Ricerche, ha dichiarato che una delle principali innovazioni che dovrebbero essere apportate, in un prossimo futuro, nella struttura delle reti telegrafiche secondarie per renderle atte a sfruttare i vantaggi della commutazione elettronica, riguarda l'apparecchio di utente che è destinato a subire profonde radicali trasformazioni nei suoi organi componenti. In particolare due elementi fondamentali sono destinati quasi certamente ad essere integralmente sostituiti, e propriamente l'attuale microfono a carbone ed il disco combinatorio. Il microfono a carbone può infatti considerarsi come uno dei tipi di trasduttori acustico-elettrici più imperfetti, e per l'elevato valore di distorsione armonica cui dà luogo, e per essere troppo influenzabile dalle sollecitazioni meccaniche e termiche. Esso probabilmente, per ragioni di unificazione, sarà sostituito da un trasduttore dello stesso tipo di quello adoperato per la ricezione, caratterizzato da una buona fedeltà di riproduzione, e per il quale la bassa potenza di uscita non determina preoccupazioni, perchè può essere riportata facilmente al valore desiderato, grazie all'uso di amplificatori a transistori molto stabili e di sicuro funzionamento che risultano oggi di facile realizzazione e poco costosi.

L'altro elemento da sostituire è il disco combinatorio che, per la sua grande lentezza di funzionamento, è considerato l'elemento di maggiore debolezza degli attuali apparati di utente. Alla chiamata con disco verrà quasi sicuramente sostituita quella a tastiera molto rapida, ma per raggiungere i limiti di velocità oggi richiesti per la commutazione elettronica, sarà necessario introdurre anche profonde innovazioni nei riguardi della natura strutturale dei segnali da utilizzare. Non è facile dare indicazioni sulla soluzione da adottare; vi sono però buone ragioni per ritenere che verranno probabilmente utilizzati segnali codificati secondo appropriati codici basati però sull'uso di correnti alternate di diverse frequenze. In altre parole finirà molto probabilmente per determinarsi un orientamento verso i cosiddetti segnali multifrequenze, i quali permetteranno di accrescere, nello stesso tempo, la velocità di trasmissione e la precisione di risposta degli organi interessati alle segnalazioni trasmesse. Tali sistemi sono già stati presi in grande considerazione anche in sede C. C. I. T. T., in vista particolarmente di affrontare e risolvere adeguatamente il problema della teleselezione di utente per la futura e vasta rete europea ed extraeuropea.

Un altro criterio, che quasi certamente verrà preso in considerazione nei riguardi delle innovazioni da apportare all'apparecchio di utente, sarà probabilmente quello mirante a ridurre la enorme differenza che si riscontra nei valori della potenza messa in gioco per i segnali di conversazione, dell'ordine di milliwatt e quelli della potenza oggi richiesta per i segnali di chiamata, dell'ordine del watt; il che costituisce un grave inconveniente specialmente per i fenomeni di diafonia che possono determinarsi. Probabilmente, sia per i segnali di conversazione come per quelli di chiamata, le potenze potranno essere dell'ordine di milliwatt, utilizzando i moderni amplificatori a transistori per azionare la suoneria o organi più adeguati per l'apparecchio di abbonato. (i, s.)

Ricerche in corso presso il Centro Francese per le Telecomunicazioni

Presso il Centro nazionale francese di studi per le telecomunicazioni di Issy-les-Moulineux, vicino a Parigi, è attualmente in corso una serie di ricerche miranti al miglioramento delle qualità tecniche del materiale, delle condizioni di sfruttamento ed alla riduzione dei costi.

Si vuole mettere a punto, sul collegamento sperimentale Marsiglia-Tolone, un sistema di cavi coassiali di piccolo diametro che consentano di far passare simultaneamente 960 comunicazioni telefoniche su una sola coppia coassiale di 4,5 mm di diametro; tale sistema appare, fin da ora, come molto più semplice e più economico, nell'esercizio, dei sistemi attuali a coppie coassiali di 9,6 mm di diametro. Si mira a costituire nuovi sistemi telegrafici a grande capacità di trasmissione e dei dispositivi che consentano la trasmissione a distanza delle informazioni fornite dalle macchine contabili e dalle calcolatrici.

Si tende ad aumentare la capacità dei fasci herziani, limitata attualmente a 300 vie telefoniche per canele di trasmissione; gli studi in corso hanno lo scopo di portare questa capacità a 600 e successivamente a 900 vie.

Si mettono a punto dei fasci hertziani detti « transorizzonte » che sono costituiti da relais hertziani distanti da 150 a 500 km; questa distanza fa sì che due relais consecutivi siano nascosti uno rispetto all'altro dalla sfericità della Terra, dal che sorgono difficoltà tecnologiche maggiori di quelle che si incontrano quando due stazioni consecutive si trovano a distanza ottica; è evidente l'interesse che offre l'allontanamento del relais nelle regioni desertiche o di difficile accesso. A tal fine il fascio « transorizzonte » è il dispositivo migliore per i collegamenti della rete algerino-sahariana attualmente in corso di realizzazione e che deve fornire le comunicazioni necessarie allo sfruttamento dei giacimenti petroliferi del Sahara.

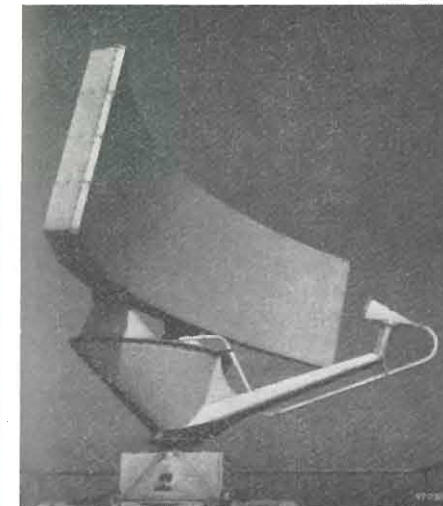

Il radar portuale di Rotterdam è stato installato a cura della PHILIPS. Le caratteristiche tecniche principali sono le seguenti: magnetron 2J51, frequenza 8,9 ÷ 9,2 GHz; potenza di picco 30 kW; larghezza degli impulsi 0,1 µsec, cadenza 2777 Hz; media frequenza 30 MHz, con larghezza di 18 MHz a -3 dB. Le fotografie raffigurano il pulpito di controllo, con due tubi panoramici da 38 cm, e l'antenna del sistema radar del porto di Rotterdam.

Si studia l'aumento del rendimento dei collegamenti con cavi sottomarini telefonici; un primo studio permetterà di aumentare del 30% il numero delle comunicazioni; d'altra parte, avendo rilevato che nel corso di una conversazione il rendimento di una linea è soltanto del 30%, si pensa di potere, durante una stessa comunicazione, intercalare altre comunicazioni negli intervalli di tempo lasciati disponibili dalla risposta del corrispondente e negli intervalli tra le parole e le sillabe di una conversazione.

Altre ricerche in corso presso il Centro di studi, riguardano la realizzazione di memorie elettroniche per la commutazione telefonica elettronica e lo studio di un sistema di trasmissione con guide di onde circolari che permettano di contenere su una stessa guida (un « tubo » di qualche centimetro di diametro), 20.000 circuiti telefonici e qualche dozzina di canali televisivi. (p.n.i.)

Rinunciare alle informazioni è un fattore di insuccesso nelle imprese

Il Sig. Preben Munthe, della Scuola di Alti studi commerciali norvegese, in un recente studio preparato per iniziativa della « Agence Européenne de Productivité », ha dichiarato che sarebbe un errore attribuire eccessiva importanza ai grandi laboratori di ricerca. In realtà, in molti Paesi d'Europa, le ricerche effettuate da alcune grandi industrie sono relativamente limitate. Numerose società, che non posseggono i mezzi finanziari necessari per avere a disposizione proprie installazioni di ricerca, si limitano a seguire l'evoluzione della loro industria documentandosi sulle ricerche in corso. In molti piccoli Paesi, ad esempio, i nuovi metodi adottati dalle imprese sono copiati direttamente da quelli stranieri.

Qualunque servizio d'informazione che metta in grado gli imprenditori potenziali di tenersi al corrente dei più recenti progressi industriali presenta, dunque, un grande interesse. Il termine « informazione » non deve essere interpretato in senso troppo ristretto. Non vi è dubbio che gli insuccessi registrati da nuove imprese, sono dovuti in maggior parte alla mancanza di informazioni sulle tecniche di produzione e sugli sbocchi dei loro prodotti; questi insuccessi si sarebbero, dunque, potuti evitare. Ciò non significa che qualunque iniziativa industriale possa essere resa assolutamente sicura e indipendente da qualunque rischio. Al contrario, la nascita di una nuova iniziativa comporterà sempre un certo numero di fattori impenderabili ed è probabile che in un dato Paese il successo delle innovazioni lanciate da alcune imprese si paghi con un tasso elevato di insuccessi.

Se si verificano degli insuccessi, ciò è dovuto al fatto che i nuovi imprenditori hanno trascurato di tenere conto di fattori importanti, che gli imprenditori ormai affermatissimi considerano come fatti evidenti; esiste, in quel caso, uno spreco di risorse che potrebbero essere evitato. Qualunque organizzazione che si sforzi di aumentare la produttività dovrebbe sforzarsi innanzi tutto di lottare contro questo genere di insuccessi.

Le informazioni da fornire si riferiscono a tutti gli aspetti della impresa: produzione, vendita finanziamento, contratti di lavoro, collocamento, ecc.

Le imprese nuove hanno soprattutto bisogno di informazioni di carattere tecnico e commerciale, che possono essere fornite sia sotto forma di rapporti generali, sia con studi specializzati.

Non è certamente da oggi che viene indirizzato agli imprenditori — nuovi e non nuovi — il genere di consigli illustrati dal Sig. Prebel Munthe. Tutt'al più se ne ripete, da fonti autorevoli, l'opportunità e la validità e se ne danno, di tempo in tempo, i necessari aggiornamenti.

Vale, tutto ciò, qualche cosa nei riguardi delle persone alle quali è diretto? Ci permettiamo formulare, per motivi di lunga esperienza, i nostri dubbi. Per la maggioranza degli imprenditori italiani — maggioranza che è costituita dai medi e dai piccoli imprenditori — la documentazione, l'informazione, l'aggiornamento, sono espressioni puramente teoriche, se non vuote di senso pratico, che fanno parte di un mondo al quale essi pensano di non appartenere.

Il guaio sta nel fatto che proprio quel mondo, alla vita del quale essi non ritengono utile di partecipare, è il mondo che si va formando e che costituirà l'unico ambiente in cui si potranno muovere, se aspirano al successo, gli imprenditori di domani. (p.n.i.)

Un premio internazionale intitolato a Guglielmo Marconi

La Presidenza della « Permindex » ha annunciato di avere istituito un « Premio internazionale Guglielmo Marconi » per onorare la memoria del grande inventore italiano. Il Centro Mondiale Commerciale - Permindex, che nei quattro maestosi palazzi della piazza ora intitolata a Guglielmo Marconi, sta ora organizzando la prima Esposizione industriale permanente d'Europa, ha destinato al suddetto premio una fedele riproduzione in oro della stele che figura nella piazza e un diploma che sarà assegnato ogni anno a coloro che avranno contribuito al progresso ed allo sviluppo delle idee e delle scoperte di Guglielmo Marconi in qualsiasi campo dell'attività umana. (p.n.i.)

Il protosincrotrone del CERN

L'Organizzazione Europea per le Ricerche Nucleari (C.E.R.N.) ha annunciato nei giorni scorsi che il protosincrotrone recentemente completato a Meyrin, nei dintorni di Ginevra, con il contributo finanziario e l'apporto di scienziati di 12 paesi, tra cui l'Italia, ha prodotto un fascio di protoni dell'energia di 24 miliardi di elettronvolt (bev).

Il gigantesco apparato, ideato circa sei anni or sono, è stato completato dopo quattro anni di lavoro.

Il protosincrotrone è un acceleratore di protoni, particelle nucleari costituite da nuclei di atomi di idrogeno privi dell'unico elettrone planetario. Dato che, con il neutrone, il protone è il principale componente del nucleo dell'atomo, il suo studio è di eccezionale importanza per il progresso della fisica nucleare. Per raggiungere l'energia di 24 bev, i protoni percorrono in meno di un secondo mezzo milione di volte l'anello del sincrotrone. (u.s.)

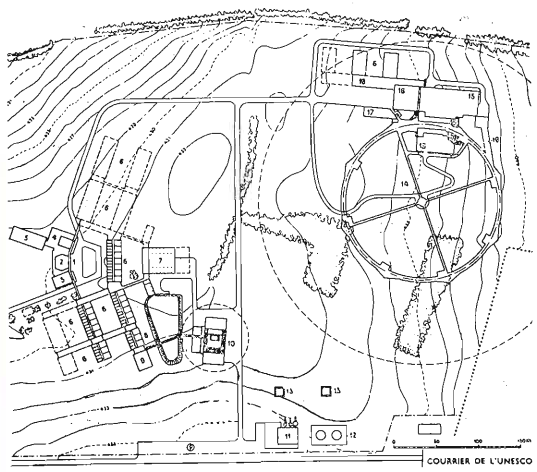

Pianta del laboratorio del CERN a Meyrin (Ginevra): (1) ingresso; (2) sala delle conferenze; (3) laboratori sperimentali; (8) impianto per il sincrociclotrone; (9) sala di controllo per il sincrociclotrone; (10) sincrociclotrone da 600 mev in funzione dall'inizio del 1958; (11) centrale elettrica; (14) magnete circolare per il protosincrotrone da 25 miliardi di elettronvolt; (16) impianto per il protosincrotrone; (17) generatori; (19) acceleratore per il sincrotrone.

dott. Rino Macchi

Un nuovo transistoro: il «mesa»*

Funzionamento a più alte frequenze, notevole potenza, eccezionale riproducibilità sono le caratteristiche tipiche di questo nuovo tipo di transistoro, il più piccolo che venga attualmente prodotto su piano industriale.

(parte seconda di due parti)

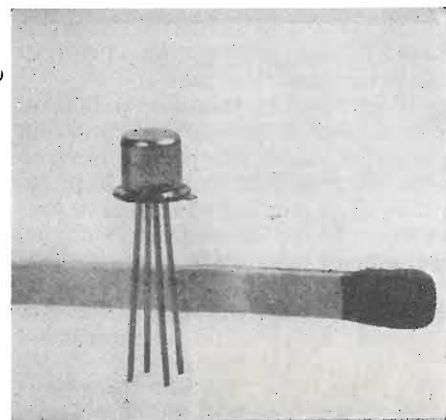

Fig. 1 - Il nuovo transistoro Mesa subminiaturizzato.

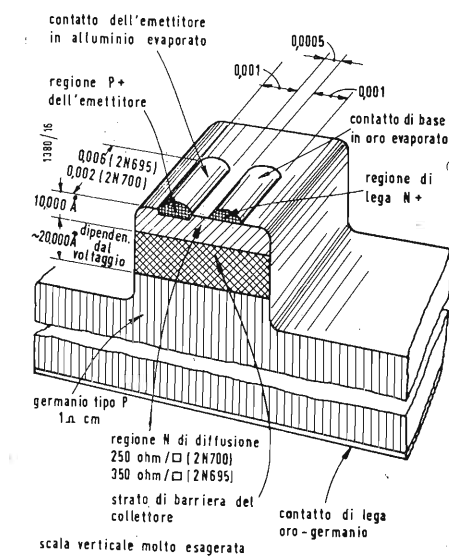

Fig. 2 - Configurazione interna di un transistoro Mesa.

IRECENTI SVILUPPI nel campo dei transistori hanno portato alla realizzazione di tutte una gamma di nuovi tipi di transistori per V.H.F. e per U.H.F. [1] [2] [3]. In questo articolo sarà trattato di uno di questi nuovi tipi di transistori: il transistoro Mesa. L'importanza di questo nuovo tipo di transistoro difficilmente può essere sopravvalutata e notevoli saranno le sue applicazioni sia per il suo grande campo di frequenze che per le potenze relativamente notevoli che esso può dissipare. In particolare noi tratteremo di due transistori Mesa: il primo utilizzabile come amplificatore di basso livello nel campo delle V.H.F., il secondo come commutatore di altissima velocità.

Il transistoro Mesa deve il suo nome alla sua configurazione fisica che è mostrata nella fig. 2, infatti come si vede la parte fondamentale della sua struttura è costituita da una «mesa» (che è il nome spagnolo di «tavola»). Questa «mesa» è la regione attiva del transistoro.

I vantaggi che un transistoro Mesa offre nei confronti di un transistoro normale sono eccezionali. Essi sono:

- 1) Maggior sicurezza di funzionamento
- 2) Maggior semplicità di costruzione
- 3) Più alta frequenza di lavoro
- 4) Dissipazione di potenza più alta
- 5) Maggior robustezza
- 6) Maggiore riproducibilità
- 7) Temperatura di lavoro più alta
- 8) Minore sensibilità alle radiazioni nucleari.
- 9) Dimensioni subminiaturizzate, come si può vedere dalla fotografia di fig. 1.

1. - Sicurezza di funzionamento

Esaminando la fig. 2 si notano subito tre fatti che giustificano il maggior grado di sicurezza di funzionamento del transistoro Mesa nei confronti di altri tipi di transistori.

Primo: per formare le giunzioni vengono usate tecniche che garantiscono il più alto grado di purezza fino ad oggi conosciuto, cioè la diffusione del vapore di un gas (antimonio in una massa di idrogeno che fa da supporto) nel germanio solido per formare la giunzione base-collettore, e un processo di lega per evaporazione in alto vuoto per formare la giunzione emettitore-base.

Secondo: in questo tipo di transistoro il componente che ha il più basso punto di fusione fonde a 350 °C circa. Questo transistoro quindi può sopportare anche temperature relativamente elevate e può essere sottoposto a processi di cottura in alto vuoto, che sono stati da lungo tempo sperimentati nella tecnologia dei tubi a vuoto per ottenere una buona stabilità nel tempo.

Terzo: la giunzione che è più critica rispetto alla dissipazione di potenza è quella del collettore ed essa, nel transistoro Mesa, è formata unicamente da germanio perciò non vi sono leghe che potrebbero dare inconvenienti specialmente in quei tipi di funzionamento in cui la dissipazione di potenza provoca delle fluttuazioni termiche.

2. - Semplicità di costruzione

La fig. 3 mostra, passo per passo, il processo di costruzione di un transistoro Mesa. Fondamentalmente esso consiste nella seguente serie di operazioni:

- 1) Preparazione del germanio
- 2) Diffusione della regione di base di tipo N
- 3) Evaporazione e lega dei contatti della base e della regione di emettitore di tipo P (vedi anche fig. 4)
- 4) Suddivisione delle singole placchette
- 5) Montaggio delle placchette sul sostegno
- 6) Incisione della «mesa»
- 7) Fissaggio dei contatti e pulitura
- 8) Cottura ad alto vuoto e incapsulatura

Tabella I. - Requisiti richiesti per transistori di alta potenza

Requisiti richiesti	Corrispondenti caratteristiche necessarie del transistoro	Caratteristiche di frequenza risultanti
Alta corrente	Base sottile Emettitore sottile Base con alta concentrazione di impurità Campo addizionale nella base Densità di corrente alta	Alto f_a Basso r_b' Basso r_b' Alto f_a Costante di tempo dell'emettitore bassa.
Alta tensione	Ampio strato di barriera del collettore	Basso C_c
Alta dissipazione di potenza	Bassa dissipazione interna Bassa resistenza in serie	Alto rendimento Piccola costante di tempo R_c
	Tempi di commutazione brevi	Alta risposta di frequenza

9) Prove

È da notare che le giunzioni vengono completamente formate durante le operazioni 2 e 3. Sia la diffusione che il processo di lega per evaporazione ven-

gono eseguiti in modo da trattare un grande numero di elementi (dell'ordine dai 1000 ai 10.000 per volta). Queste due operazioni sono di per se stesse molto semplici e possono essere con-

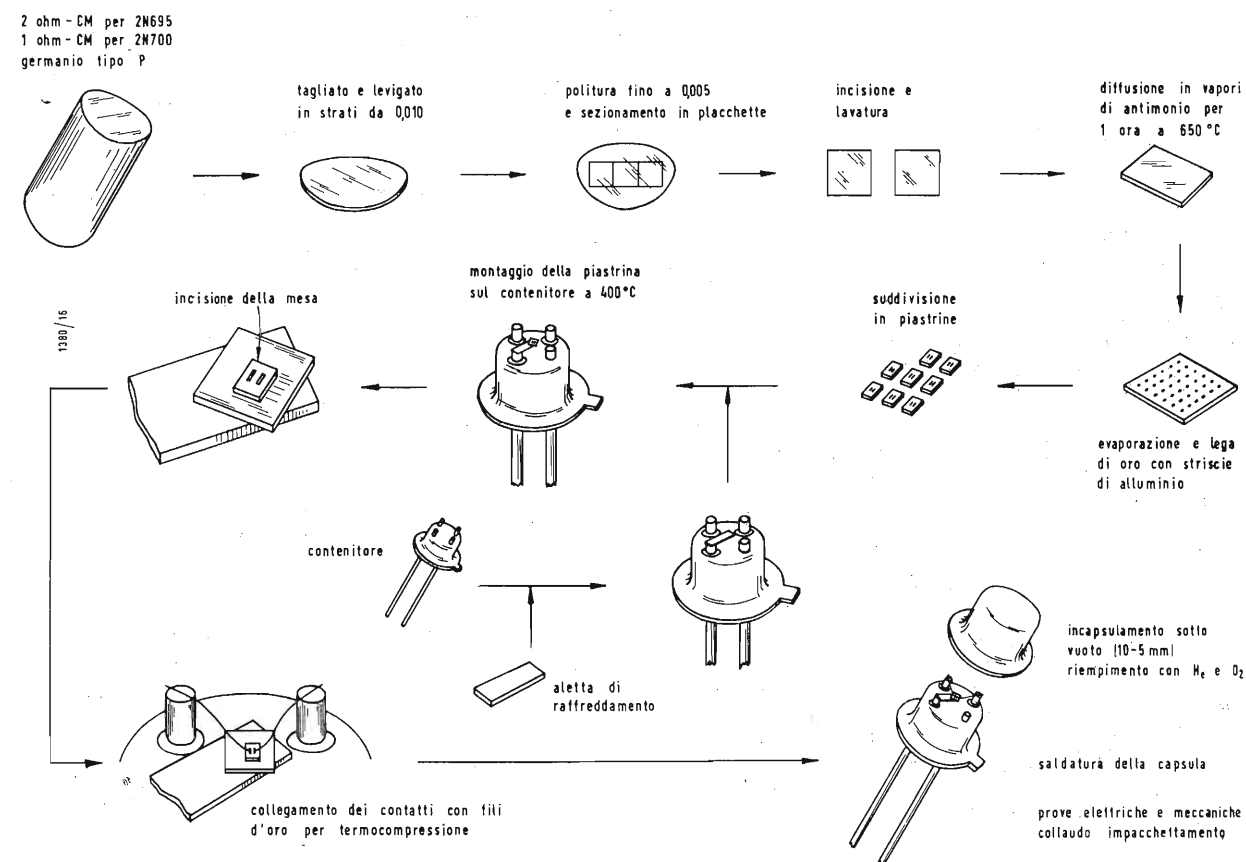

Fig. 3 - Processo di fabbricazione nei suoi vari stadi.

(*) Rielaborato da: KNOWLES, C. H., New Transistor Design-the «Mesa»! *Electronic Industries*, Agosto 1958, pag. 55.

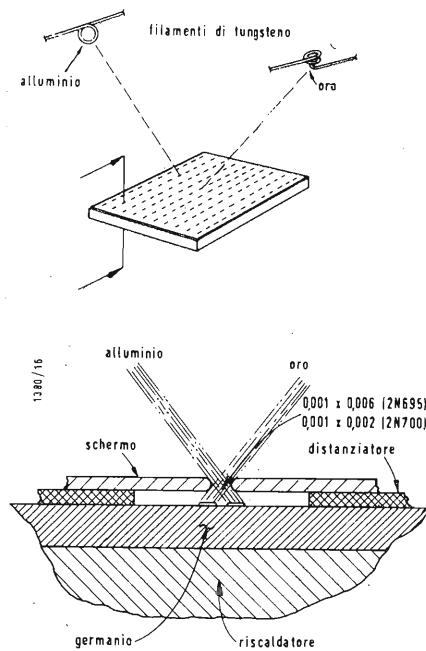

Fig. 4 - Rappresentazione schematica del processo di evaporazione.

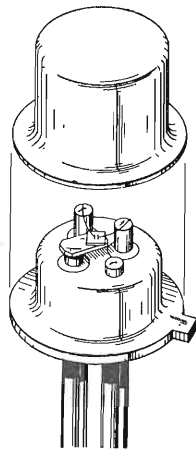

Fig. 5 - Transistore Mesa montato.

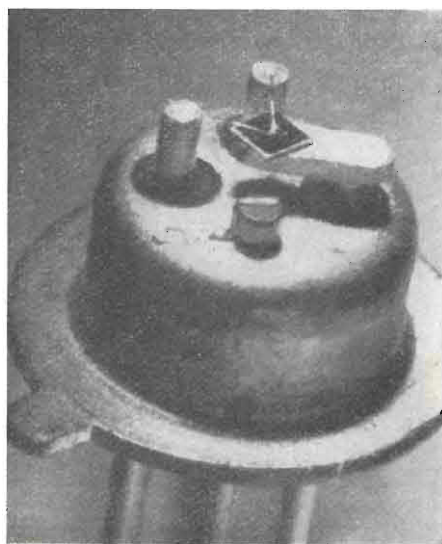

Fig. 6 - Transistore Mesa senza cappuccio. Il limite di resistenze agli urti è determinato dal diametro de filo d'oro da 0,04 mm.

trollate con estrema accuratezza.

Il controllo della capacità del collettore viene eseguito controllando la superficie e non lo spessore piuttosto critico, dello strato di barriera (strato di transizione). Lo spessore dello strato di barriera nel transistor Mesa è essenzialmente determinato dalla resistività del materiale di tipo P di partenza, perciò la capacità di collettore del transistor Mesa viene per la sua stessa natura facilmente controllata.

Un'altra caratteristica importante del transistor Mesa è il fatto che l'intera distribuzione delle impurità nel transistor viene controllata da una sola delle superfici. La dislocazione della giunzione collettore emettitore che è così critica nel progetto degli altri transistori, viene così controllata molto più facilmente. Si può anche ottenere un controllo preciso sulla distribuzione delle impurità di base. Il controllo delle impurità del transistor eseguito da un solo lato corrisponde alla vecchia regola del carpentiere: « Usare sempre la stessa tavola come riferimento per tutte le lunghezze ».

Il notevole miglioramento nella precisione della distribuzione di tutte le impurità all'interno del transistor è molto importante per la progettazione di una ottima curva di risposta. Tale precisione fornisce anche un mezzo adattissimo per il controllo del processo di fabbricazione. Di tale controllo sarà discusso a fondo più avanti.

Tutti gli importanti parametri del transistor quindi vengono determinati con processi di larga serie, i quali quando siano opportunamente eseguiti, sono controllabili con estrema precisione.

3. - Caratteristiche di alta frequenza.

Per i transistori che devono lavorare ad alta frequenza la microminiaturizzazione è un requisito fondamentale. Si può dire che la curva di risposta di un transistor è tanto più buona quanto minori sono le sue dimensioni. Il transistor mostrato in fig. 1 è uno dei più piccoli che vengono attualmente prodotti su scala industriale, e perciò si può senz'altro affermare che i vari transistori che sono stati progettati sulla base di quello di fig. 1, hanno di per sé stessi prestazioni nei confronti della frequenza migliori degli altri tipi di transistori basati su altri criteri.

La tecnica costruttiva usata per la costruzione dei transistori Mesa, mostrata in fig. 3, è capace di fornire transistori che sono in grado di amplificare nel campo da 10 a 20.000 MHz [4] [5].

4. - Caratteristiche di potenza.

Di grande importanza, nei transistori

prospettati in modo corretto, è il fatto che i parametri fisici fondamentali che assicurano un funzionamento ad alta frequenza, assicurano anche un funzionamento ad alta potenza. Cioè il funzionamento ad alta frequenza e il funzionamento ad alta potenza sono non solo compatibili ma addirittura complementari. La tabella I mostra questa complementarità nei dettagli. Senza dubbio in un tempo molto breve verranno sviluppati dei transistori Mesa che saranno in grado di fornire una considerevole potenza a centinaia di megahertz. Attualmente il transistor 2N537 è in grado di fornire 200 mW a 200 MHz. Fra un certo numero di anni i transistori Mesa forniranno sicuramente decine di watt a centinaia di megahertz.

5. - Robustezza.

Esaminando la fig. 2 si può osservare che nella struttura del transistor Mesa non vi sono parti fragili. Nelle figure 5 e 6 sono mostrati due aspetti del montaggio di un transistor Mesa che sarà descritto più avanti. Questo elemento è stato espressamente progettato per poter resistere a 50.000 g. Il pezzo che costituisce un limite per la robustezza dell'insieme è il filo d'oro da 0,04 mm, ma esso non deve sopportare che il suo stesso peso. I punti di saldatura alle due estremità del filo d'oro sono risultati essere altrettanto resistenti del filo stesso.

6. - Riproducibilità

Le caratteristiche elettriche del transistor Mesa sono determinate dai seguenti fattori:

- 1) La resistività del materiale di tipo P iniziale
- 2) La profondità e la distribuzione delle impurità diffuse nello strato di base di tipo N.
- 3) Le dimensioni geometriche dell'emettitore
- 4) La distanza dello strato di base dell'emettitore
- 5) La superficie della « mesa »

Deve essere subito messo in evidenza che l'unica dimensione che deve essere sottoposta ad un controllo individuale è quella del punto 5, e che tale controllo è molto semplice. Tutti gli altri parametri fisici vengono controllati con procedimenti di grandissima serie.

7. - Comportamento in funzione della temperatura

Il transistor Mesa per le sue caratteristiche costruttive è in grado di funzionare ad una temperatura più alta di quella che si può raggiungere con gli altri tipi di transistor al germanio. La ragione di questa superiore stabi-

Tabella II. — Caratteristiche tipiche del transistor 2N700 come amplificatore di U.H.F.

Tensione di rottura Collettore-Emettitore (100 μ A)	35 V
Tensione di rottura Emettitore-Base (100 μ A)	0,5 V
Dissipazione massima del collettore in aria libera (1 mW/°C sopra i 50°C)	50 mW
Corrente inversa di collettore ($V_{cb} = 10$ V)	0,7 μ A
Capacità del collettore ($V_{ce} = 5$ V, $I_e = 0$ mA)	1 pF
Guadagno di corrente per piccoli segnali $V_{ce} = 6$ V, $I_e = 2$ mA, $f = 1$ kHz	20
Guadagno di corrente minimo a 100 MHz ($V_{ce} = 6$ V, $I_e = 2$ mA)	5
Resistenza della connessione di base	50 Ω

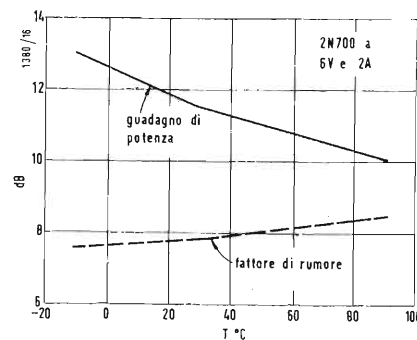

Fig. 7 - Guadagno di potenza e fattore di rumore in funzione della temperatura, per un transistor Mesa tipo 2N700

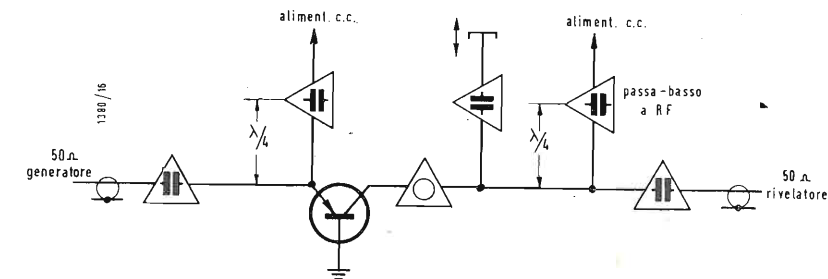

Fig. 8 - Schema di principio per il rilevamento delle curve di fig. 7.

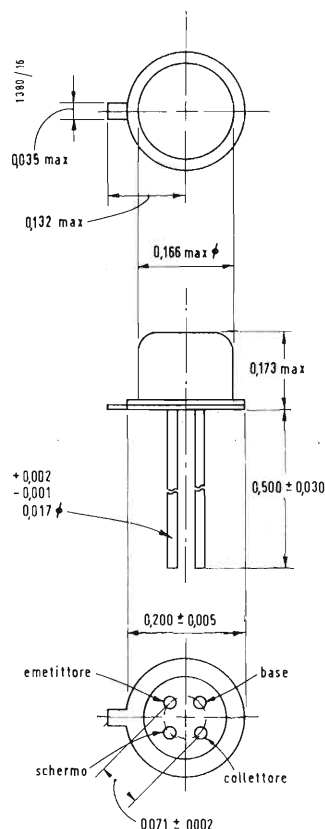

Fig. 9 - Dimensione meccanica di un transistor Mesa tipico (misure in pollici).

lità alle alte temperature è la grande concentrazione delle impurità nelle regioni di emettitore e di base. Infatti le variazioni termiche delle mobilità degli elettroni e delle cavità e le loro vite medie sono notevolmente ridotte nel germanio con forte tasso di impurità [6]. Di conseguenza il parametro critico per le alte frequenze, la capacità del collettore e la resistenza di base variano poco con la temperatura. Anche nel transistor Mesa, come nei transistori di altri tipi, si verifica il solito aumento di I_{co} con la temperatura, tuttavia siccome la impedenza di uscita varia di poco, tale aumento non danneggia il funzionamento di un circuito per V.H.F., purché esso sia ben dimensionato. Nella fig. 7 e fig. 8 viene mostrato l'andamento del guadagno in funzione della temperatura di un amplificatore a 160 MHz. Come si può osservare dalla temperatura ambiente fino a 90°C il guadagno diminuisce di 2dB; dalla temperatura ambiente fino a -10°C invece il guadagno aumenta di 1dB.

Le buone caratteristiche nei confronti della temperatura dei transistori Mesa sono state anche osservate ai BELL TELEPHONE LABORATORIES e alla WESTERN ELECTRIC COMPANY. Presso tali laboratori sono state eseguite misure sui prototipi dei transistori 2N509 e 2N537 con temperature che variano

da -150°C a +100°C. Tali misure hanno dimostrato che i transistori Mesa impiegati in amplificatori per V.H.F. danno soddisfacenti prestazioni entro tale campo di temperature.

8. - Proprietà elettriche dei transistori Mesa

Prendiamo ora in considerazione le proprietà elettriche dei primi tipi di transistori Mesa attualmente disponibili sul mercato: il 2N695 e il 2N700, ma è da tenere presente che questi due tipi di transistori non sono che i primi esemplari di una serie di transistori con caratteristiche ottime sia nei confronti della frequenza che della potenza. Questi due transistori il 2N695 e il 2N700 sono racchiusi in un contenitore di concezione interamente nuova. Le dimensioni di tale contenitore corrispondono in generale alle raccomandazioni del comitato Jetec. Solo in due particolari si discostano dalle raccomandazioni del Jetec, cioè

- 1) Vi sono quattro piedini
 - 2) I terminali sono più corti
- Questo nuovo tipo di contenitore è stato progettato per migliorare sia le proprietà elettriche che quelle meccaniche di questi transistori. Elettricamente un contenitore più grande presenterebbe una induttanza eccessiva anche per le più piccole fre-

Gino Nicolao

Moderni orientamenti nella tecnica delle ultrafrequenze

(parte seconda di due parti)



Fig. 4 - Triodo a matita in cavità coassiale fissa per uso su radiosonde. È il tipo 6562 della RCA.

3. - VALVOLE TRASMITTENTI

Nel campo delle valvole trasmettenti la tecnica si è evoluta soprattutto per la necessità di produrre frequenze più elevate con potenze sempre maggiori. La necessità di maggiori potenze è determinata sia dalla estensione dei servizi funzionanti nel campo delle onde ultracorte che richiedono potenze notevoli per estendere il loro raggio di azione, sia per fornire l'energia necessaria alla realizzazione dei trasmettitori a lunga distanza funzionanti con propagazione di tipo a dispersione troposferica.

Le valvole trasmettenti si dividono in due grandi categorie, le valvole per frequenze comprese nella parte inferiore della gamma UHF e cioè fino a circa 900 MHz e le valvole funzionanti sulla gamma superiore delle UHF ovvero oltre i 900 MHz. Nella prima regione otto anni fa, quando scrivemmo il nostro primo articolo in questo campo, erano impiegati quasi esclusivamente triodi e soltanto alcune valvole speciali tra le quali ricorderemo la 832B l'americana 7903AX e l'europea QQE06/40 doppi tetrodi a fascio elettronico, consentivano di realizzare trasmettitori controllati a cristallo di semplice fattura fino a frequenze dell'ordine dei 500 MHz.

Queste valvole sono tuttora impiegate ma preferibilmente in trasmettitori che non superano le frequenze di 300 - 350 MHz mentre per frequenze superiori, sempre per piccole potenze sono state realizzate molte valvole nuove di notevoli caratteristiche capaci di raggiungere perfino i 1000 MHz. Si tratta sempre di doppi tetrodi a fascio di realizzazione molto interessante in quanto permettono di estendere la tecnica usuale delle frequenze più basse fino

al campo delle UHF. Tre delle più importanti valvole di questa serie sono la QQE 02/5, la QQE 03/20 e la QQE 04/5. La prima di esse è un doppio tetrodo a fascio, realizzato in versione miniatura con zoccolo noval, che ha la possibilità di funzionare sia come amplificatore che come triplicatore di frequenza fino a circa 500 MHz. A questa frequenza come amplificatrice la valvola è in grado di erogare 5 W utili con una tensione anodica di 180 V, con un pilotaggio di 1, 2 W, ed un rendimento del 50%. Con queste caratteristiche la QQE02,5 ha evidentemente molte possibilità di applicazione sia in piccoli trasmettitori mobili o fissi, sia come stadio moltiplicatore e pilota di più grossi apparecchi. Il tipo QQE03/20, di maggiori dimensioni e munito di uscite anodiche sulla sommità del bulbo, può invece considerarsi il ponte di passaggio tra i piccoli trasmettitori e quelli medi, essendo in grado di erogare a 600 MHz 20 W con 400 V anodici, e con un rendimento del 50%, mentre come triplicatore alla stessa frequenza è in grado di assicurare nel circuito d'utilizzazione una potenza di 6 ÷ 8 W.

È interessante notare che dal punto di vista sperimentale il tubo è in grado di funzionare anche a frequenze molto più elevate, come triplicatore di frequenza, con risultati notevoli, e senza dubbio utili per determinate esigenze. Per rendere più chiaro quest'ultimo concetto riportiamo qui sotto alcuni dati della QQE 03/20 a varie frequenze d'esercizio.

Ultima della serie di doppi tetrodi a fascio è la QQE04/5, di recente fabbricazione ed espressamente progettata per funzionare nella gamma dei 900 MHz. Questa valvola, è realizzata

f	400 (A)	400 (T)	1000 (T)	1200 (T)	1300 (T)	1500 (T)	MHz
V_a	400	300	250	250	250	300	V
I_a	2x50	2x45	75	80	80	75	mA
V_{gs}	250	250	250	250	250	250	V
I_{gs}	2x2,5	2x2,8	5,2	8,4	8,7	7,5	mA
$-V_g$	-50	-175	-175	-180	-180	-180	V
I_g	2x0,7	2x1,2	1,5	2	1,8	1,6	mA
W_u	24	8	2,1	1,15	0,67	0,3	W
Rendim.	60	29,5	9,3	5,8	3,4	1,4	%
Pilotaggio	2	4	10	10	10	10	W

Tabella 2. - Caratteristiche tipiche di impiego quale amplificatore (A) o quale triplicatore (T) del tetrodo QQE03/20



Fig. 5 - Triodi ad elettrodi piani in versione normale vetro-metallo (a sinistra) e in versione ceramica-metallo.

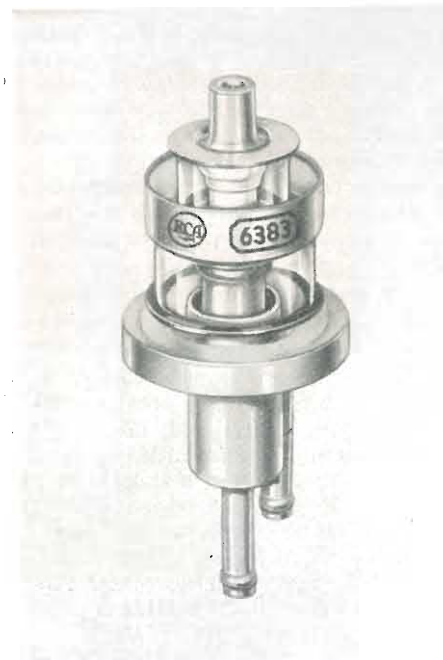

Fig. 6 - Triodo ad elettrodi piani raffreddato ad acqua. È il tipo 6383 della RCA.

Tabella 3 - Dati caratteristici d'impiego del tetrodo QQE04/5

f	Amplificatore 960 MHz	Triplicatore 320/960 MHz
V_a	250	250 V
V_{g2}	250	170 V
V_g	-15	- V
I_a	2x35	2x40 mA
I_{g2}	15	- mA
I_g	2x0,75	- mA
W_{in}	2x8,8	2x1,0 W
W_d	2x5,4	2x8,5 W
W_u	7,4	3 W
Rendimento	40	15 %

in bulbo cilindrico con zoccolo speciale, e con uscite anodiche separate dalla sezione zoccolo, ma poste ciò non ostante nella parte inferiore del bulbo. Per ottenere buoni risultati su frequenze ancora più elevate con una struttura praticamente convenzionale, questa valvola si basa su alcuni punti che la differenziano dalle altre della stessa serie, e che sono i seguenti:

a) La bassa impedenza anodica è ottenuta con due piccoli e corti reofori anodici, posti a parte rispetto agli altri piedini dello zoccolo, in modo da rendere possibile l'inclusione degli anodi e dei reofori stessi nelle linee del circuito anodico.

b) Le capacità griglia - anodo sono internamente compensate.

c) La valvola è dotata di alta conduttanza mutua, cortissimo tempo di transito, piccole capacità interelettrodiche, basse perdite e bassa impedenza interna.

d) I precedenti risultati sono ottenuti per mezzo dell'adozione di una struttura particolare e di griglie controllo piane « frame grids ».

La QQE04/5 è conseguentemente molto utile per piccoli trasmettitori e ripetitori televisivi UHF con modesta potenza d'uscita, e basso costo realizzativo e d'esercizio capaci di funzionare fino a frequenze oltre 900 MHz, oltre che nelle applicazioni come pilota di stadi più potenti a struttura coassiale o a klystrons.

Le caratteristiche principali della valvola QQE04/5 sono le seguenti riportate in tabella 3.

Quando la frequenza sale oltre i 500 - 600 MHz, in caso eccezionale oltre i 900 MHz, l'impiego dei doppi tetrodi a fascio elettronico non è più consigliabile perchè il rendimento ottenibile da queste valvole diventa talmente basso da non permettere la realizzazione di apparecchiature efficienti.

Sopra i 900 MHz si vanno quindi delineando altre forme costruttive di valvole ed in particolare i tipi ad anelli, ad elettrodi piani ed ad elettrodi con contatto anulare esterno.

Queste valvole ebbero la loro origine nel 1944-45 per le esigenze belliche e vennero chiamate inizialmente col nome caratteristico di *lighthouse*; ora a questi tipi di valvole iniziali si sono affiancati numerosi tipi simili che pos-

sono essere impiegati a seconda delle esigenze diverse delle comunicazioni in campo UHF.

Con la tecnica degli elettrodi anulari e dei sistemi elettronici coassiali sono stati realizzati triodi di grande potenza e tetrodi a fascio di media e grande potenza.

I triodi, si possono dividere in tre categorie: (1) triodi per circuiti autooscillatori o amplificatori di ridotta potenza, (2) triodi di media potenza con raffreddamento naturale o ad aria soffiata, (3) triodi di alta potenza raffreddati ad acqua.

Nel campo dei tetrodi a fascio le valvole sono quasi sempre raffreddate ad aria soffiata e la loro potenza è spesso più bassa dei corrispondenti tipi triodici.

I triodi utilizzati come autooscillatori per ultrafrequenze più usati sono i tipi *-pencil tube* (o triodi a matita) e i *lighthouse* (o triodi a dischi) normali.

I triodi *pencil* di realizzazioni relativamente recente possono essere impiegati sia come oscillatori liberi che come amplificatori e moltiplicatori di frequenza quando la potenza da ottenere non supera la decina di watt.

Questi triodi possono essere realizzati sia con cavità entro contenuta per la realizzazione di apparecchiature funzionanti su una frequenza fissa, sia in esecuzione normale per essere montati in circuiti a linee coassiali o a cavità, nel qual caso la frequenza sarà determinata dalle caratteristiche del circuito di utilizzazione.

Uno dei tipi a frequenza fissa che viene normalmente impiegato nella gamma dei 1680 MHz per le radiosonde è il 6562 illustrato nella fig. 4. Questo è un triodo a frequenza fissa da montarsi su circuito autooscillatore costruito con la tecnica dei « triodi a matita ».

Esso comprende due risonatori che sono parte integrante della valvola. Uno dei due risonatori è sintonizzato su un punto fisso ed è collegato tra la griglia ed il catodo, mentre l'altro risonatore che è collegato tra la griglia e la placca, è accoppiato con un piccolo *link* alla presa d'uscita radiofrequenza coassiale e può essere sintonizzato nella gamma dei 1680 MHz per mezzo di una vite di regolazione che sporge esternamente.



Fig. 7 - Tetrodo a fascio 7213 della RCA, raffreddato ad aria forzata.

Il triodo 6562 ha una potenza d'uscita utile dell'ordine di 600 mW. Il campo di frequenza di questo triodo è di più o meno 12 MHz dal centro gamma. Questa valvole è una delle più piccole di nuova realizzazione e la sua modesta potenza utile è giustificata dal caratteristico impiego di oscillatore per radio-sonda.

Il rendimento però è notevolmente elevato e permette quindi di ottenere risultati molto brillanti anche su distanze relativamente forti in portata ottica (fino a 350 km).

Sempre nel campo dei triodi *-pencil* tra il piccolo oscillatore precedentemente descritto e i triodi di notevole potenza che seguono e che hanno costruzione nettamente diversa, non più compresa nella caratteristica dei *-pencil*, esistono alcuni altri tipi quali il 6263, che permettono di ottenere potenze dell'ordine dei 2 ai 3 W fino a 2000 MHz con un assorbimento relativamente ridotto. Questi *-pencil tubes* possono essere utilizzati anche come moltiplicatori di frequenza e costituiscono quindi un ponte tra le valvole di notevole potenza delle UHF e le valvole funzionanti a frequenze inferiori.

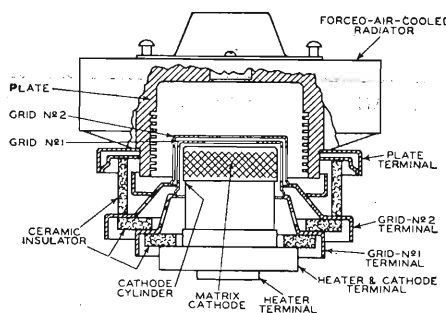

Fig. 8 - Struttura interna del tetrodo a fascio 7213 della RCA.

La loro esistenza permette la realizzazione in casi particolari di trasmettitori controllati a cristallo con moltiplicatori intermedi a cavità o a linea coassiale che possono arrivare a frequenze dell'ordine dei 3000 MHz.

Quando la potenza da ottenere supera i pochi watt e sale oltre la decina di watt ritornano alla ribalta, su frequenze superiori a 900 MHz, i triodi *lighthouse* che sono stati in questi ultimi anni ulteriormente perfezionati con la realizzazione più compatta e la diminuzione delle perdite realizzata con l'impiego della saldatura metallo-ceramica.

Uno dei triodi di questo tipo più impiegato è il 2C39A che può essere utilizzato fino a una frequenza di 2500 MHz sia come moltiplicatore che come oscillatore od amplificatore.

Questo tubo può essere affiancato o sostituito con un corrispondente più robusto chiamato 2C39B o 3X100A5 realizzato dalla EIMAC.

Qualora le caratteristiche di impiego fossero ancora più serie è possibile sostituire quest'ultimo con il corrispondente ceramico 3CX100A5 che è intercambiabile in gran parte dei casi.

Questo triodo illustrato nelle due versioni nella fig 5 è un'elemento ad elettrodi piani della dissipazione massima di 100 W e può essere utilizzato come il precedente moltiplicatore amplificatore ed oscillatore fino a 2500 MHz.

La sua realizzazione con saldatura diretta metallo-ceramica gli permette di essere praticamente immune dai difetti di gasazione dovuti alla sopraelevazione eccessiva di temperatura e lo rende insensibile ai danni prodotti da forti vibrazioni o scosse molto intense. Per ottenere una potenza ancora maggiore, nel campo di frequenze fino a 2000 MHz possono essere utilizzati i tetrodi a fascio ad elettrodi piani, che richiedono una minore potenza di pilotaggio e permettono di semplificare i circuiti d'uscita. Tipici esempi di tetrodi a fascio con elettrodi piani sono il diffusissimo 4X150A e i tipi similari quali il 4CX300A, il 4CX250K l' X651 ed il 6816.

Il 6816 è un tubo di piccole dimensioni raffreddato ad aria forzata e progettato per essere usato come oscillatore e moltiplicatore di frequenza in apparecchiature di notevole compattezza mobili o fisse.

Questo tetrodo ha una massima dissipazione di placca di 115 W e permette una massima entrata di 180 W in servizio continuo fino ad una frequenza di 1200 MHz mentre con un ingresso ridotto è possibile ottenere una notevole potenza di uscita fino a 2000 MHz. A causa della sua alta sensibilità di pilotaggio e delle sue caratteristiche, il 6816 può essere fatto funzionare con una tensione di placca relativamente bassa in modo da ottenere ciò nonostante una notevole potenza di uscita con una piccola potenza di pilotaggio. Questo tetrodo è realizzato con la tecni-

ca degli elettrodi sovrapposti a contatto anulare esterno e usa la saldatura metallo-ceramica per ottenere una riduzione delle perdite.

Questo tipo di costruzione facilita una progettazione accurata dei circuiti utilizzatori che possono essere coassiali e permette di ridurre le perdite per contatto per mezzo dell'alta conduttività degli elettrodi anulari che sono esternamente dorati.

La struttura coassiale degli elettrodi con diametri gradualmente ridotti uno rispetto all'altro permette di utilizzare la valvola sia in cavità coassiali cilindriche che in circuiti a linee parallele. La valvola quindi può essere utilizzata sia singolarmente che in controfase con ottimi risultati. Altra recente novità nel campo delle valvole amplificatrici per UHF sono i triodi ad anelli ad elettrodi anulari raffreddati ad acqua che possono essere utilizzati in amplificazione nel campo delle UHF in stazioni fisse e che a causa del sistema di raffreddamento permettono di ottenere notevoli potenze di ingresso pur mantenendo dimensioni estremamente ridotte che hanno notevoli vantaggi nella loro utilizzazione nel campo, delle UHF.

Uno di questi triodi è il 6383 della RCA illustrato nella fig. 6. Questo è un triodo molto compatto raffreddato ad acqua e ad aria e progettato in particolare per l'impiego nelle stazioni UHF quando sia necessario avere una notevole compattezza del trasmettitore e una notevole potenza di uscita.

Le dimensioni ridotte, la forte dissipazione anodica che assomma a 600 W e la costruzione anulare permettono a questa valvola l'impiego a pieno rendimento fino a circa 2000 MHz.

Come oscillatore questa valvola è in grado di fornire una potenza utile di 150 W a 1100 MHz e di 60 W a 1500 MHz, con una potenza utile come moltiplicatore di 225 W a 900 MHz in funzione di duplicatore. Quando sia impiegata come amplificatrice con circuito griglia a massa la potenza utile sarà di 240 W su 1100 MHz, 150 W su 1550 MHz e su 2000 MHz la potenza sarà dell'ordine dei 100 W.

Potenze ancora maggiori, quali quelle necessarie per i trasmettitori per propagazione *scatter*, possono essere ottenute fino a una frequenza di 1200 — 1500 MHz per mezzo di tetrodi a fascio di struttura speciale che sono stati realizzati in questi ultimi anni e che impiegano la struttura anulare coassiale, hanno la saldatura metallo ceramica e impiegano catodi ad alta emissione di nuova concezione.

Uno di questi tetrodi a fascio assai utile nei trasmettitori TV per UHF è il 7213 (fig. 6).

Questo è un medio tetrodo a fascio con raffreddamento ad aria ed anodo allentato esterno progettato come impiego come amplificatore a radiofre-

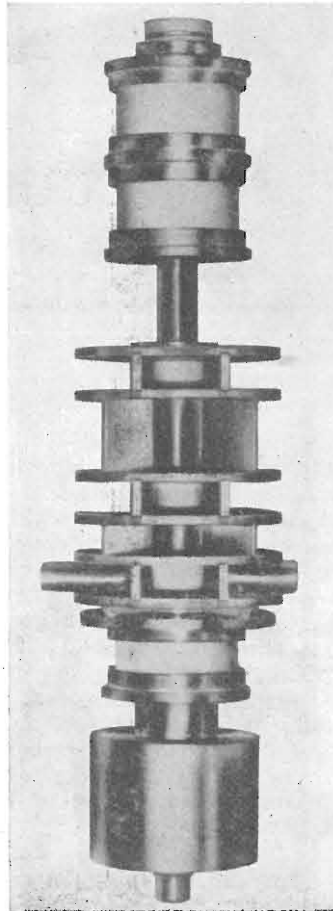

Fig. 9 - Klystron EIMAC tipo X597, per impiego nel campo delle UHF.

quenza e come moltiplicatore di frequenza per stazioni aeree o fisse.

Il 7213 può essere usato a pieno rendimento nelle frequenze comprese tra 970 e 1215 MHz e può funzionare a rendimento ridotto fino a oltre 1800 MHz. Quando venga impiegato in condizioni di servizio continuo come amplificatore a radiofrequenza od oscillatore in classe C telegrafia la valvola 7213 ha una tensione massima anodica di 2500 V e permette una potenza di ingresso massima di 2500 W.

In queste condizioni in un circuito a pilotaggio diretto in griglia è possibile ottenere una potenza utile di 1350 W a 600 MHz, 1000 W a 1000 MHz e circa 700 W a 1215 MHz.

La serie delle valvole utilizzabile per UHF triodi e tetrodi a fascio non si chiude con le poche unità da noi descritte.

Questi elementi sono dati esclusivamente a scopo orientativo ed esistono a disposizione dei progettisti numerose altre valvole che possono risolvere le singole esigenze.

Qualora la potenza da utilizzare sia ancora superiore, oppure quando si abbia una potenza di pilotaggio relativamente piccola o si desiderino ottenere indici molto elevati di moltiplicazione di frequenza, è opportuno ricorrere per la generazione di frequenze molto elevate ai *klystron* amplificatori.

Di questi esempio tipico è il 3K2500LI capace di una potenza utile di 1 kW in servizio continuo tra 1000 e 1200 MHz. Il vantaggio dell'impiego di questi tu-

bi sta soprattutto nella piccola potenza di pilotaggio, nella relativa semplicità di costruzione dei trasmettitori e nella loro lunga durata (fig. 8).

Esistono klystron di potenza in grado di funzionare su frequenze fino 2400 MHz con potenze d'uscita molto elevate (ad esempio il tipo X600 della Eimac è in grado di erogare 10 kW utili con rendimento molto alto).

Esso impiega 4 cavità risonanti, è raffreddato ad aria e ad acqua e comprende nel suo interno un unico catodo a struttura tubolare a deposito di ossidi compressi sulla sua superficie.

Per dare un'idea della sensibilità dei klystron amplificatori a larga banda utilizzabili nel campo delle UHF ricorderemo che ad esempio il tipo X602 (sempre della Eimac) è in grado di fornire nella gamma 400-600 MHz una potenza utile di 50 kW in servizio continuo o di 75 kW di servizio ad impulsi con una potenza di pilotaggio di soli 7,5 W.

La ridotta potenza di pilotaggio permette di ottenere notevoli risultati di semplicità nella costruzione dei trasmettitori. Il panorama che abbiamo eseguito or ora sulla produzione delle valvole per UHF permetterà di rendersi conto degli enormi progressi che si sono svolti in questi ultimi anni nel campo delle comunicazioni a frequenze ultra elevate.

Nei prossimi articoli, che appariranno nella rubrica *Tecnica e circuiti*, ci riserveremo di illustrare particolarmente l'evoluzione della tecnica circuitale nei rivelatori e nei trasmettitori in questo interessantissimo campo. A.

Tabella 4. - Caratteristiche tipiche di alcuni tubi trasmettenti per UHF

T I P O	Classifica	Freq. max [MHz]	Pot. utile [W]	Pot. pilot. [W]	Tens. anod. [V]	Costrutt.
QQE 02/5	Doppio tetr.	500	5,8	1,2-3	250	PHILIPS
QQE 04/5	"	960	7	1,2-3	250-350	"
QQE 03/20	"	600	20	5	500	"
QQE 06/40	"	500	60	8	700	"
832A	"	400	10	4-6	250	AMERIC.
6816	Tetrodo	1200	180	3-10	850	RCA
4X150A	"	450	250	3-6	2000	AMERIC.
6161	"	1200	320	—	—	RCA
6181	"	900	2500	250	2000	RCA
6806	"	900	60 kW	—	—	RCA
6383	Triodo	2000	1 kW	95	1500	RCA
2C40	"	3000	3	—	350	AMERIC.
2C43	"	3000	6	—	300	AMERIC.
2C39A	"	3000	20-60	—	—	AMERIC.
4CX300A	Tetrodo	600/900	—	—	—	EIMAC
4CX250K	"	600/900	—	—	—	EIMAC
3CX100A5	Triodo	3500	30 ÷ 100	—	1000	EIMAC
EC 55	"	3000	3 ÷ 6	—	250	PHILIPS
EC 57	"	4000	1 ÷ 3	—	180	PHILIPS
X 576	Klystron	550-750	200 kW (imp.)	PG = 63 dB	—	EIMAC
3K2500LX	"	1000-1200	—	—	—	"
X 600	"	1700-2400	10 kW - SC	—	—	"
X 602	"	400-600	50 kW - SC	7,5	—	"
X 631	"	650-900	10 kW - SC	—	—	"
6263	Triodo a matita	2000	3	—	—	RCA

Nota delle Abbreviazioni:

SC = servizio continuo
imp. = servizio ad impulsi
PG = guadagno in potenza

Piero Soati

Casi caratteristici di guasti nei circuiti di sincronismo orizzontale

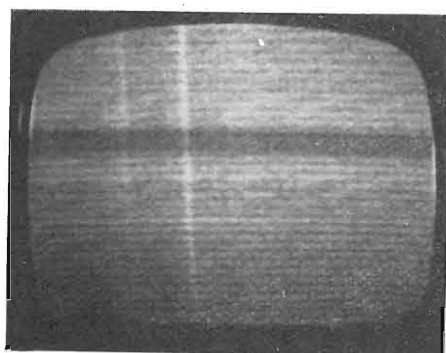

1

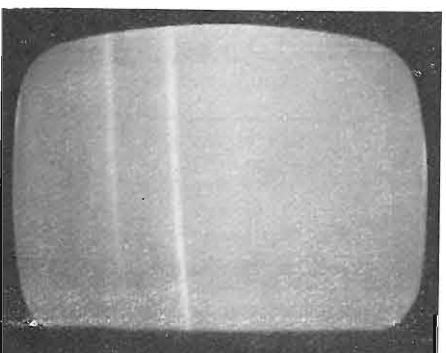

2

3



LIMITIAMO questa segnalazione ad alcuni casi particolari, riservandoci di ritornare sull'argomento nel prossimo numero, ed escludendo volutamente quelle anomalie che sono dovute ad interruzione del trasformatore di riga, a mancanza di EAT etc., e che sono facilmente individuabili.

Facciamo notare che generalmente la mancanza di sincronismo orizzontale è da attribuire ad un anormale funzionamento del circuito oscillatore-amplificatore di riga nel quale una valvola od un componente qualsiasi, possono essere difettosi. Essa però può essere dovuta anche ad un difetto dell'amplificatore video il quale, a causa di una deficiente amplificazione, non dà ai segnali di sincronismo l'ampiezza necessaria. Infine la mancanza di sincronismo può essere provocata da uno spostamento di frequenza (o di fase) dell'oscillatore di riga, e può trovare la sua origine anche nei circuiti limitatore e differenziatore e nel CAF. La presenza di una sola linea verticale, caso non troppo frequente, generalmente è da attribuirsi alla interruzione o al corto circuito delle bobine orizzontali o comunque dei relativi conduttori. Immagini aventi dimensioni inesatte, oltre ad altre origini, possono essere dovute alla EAT ridotta a causa di esaurimento della valvola raddrizzatrice o a difetto del trasformatore di riga.

1.1. - Immagine con fasce oscure orizzontali e con la presenza di due righe bianche verticali. Suono normale.

Tale anomalia si riscontrava su di un televisore TELETRON, simile al GBC 1700, e nel quale, un precedente riparatore, aveva provveduto alla sostituzione del trasformatore di riga con altro usato per l'appunto nel TV 1700. Il fenomeno si presentava come da fig. 1. Il controllo delle tensioni permetteva di stabilire che esse erano inferiori di circa il 20%, ed anche più, al valore normale. Si procedeva alla sostituzione di tutti i condensatori elettrolitici e dei tubi raddrizzatori, compreso quello relativo la EAT, dopo di che l'immagine appariva come da fig. 2.

Agendo sui nuclei delle bobine di linearità e di ampiezza orizzontale si notava che le due righe tendevano a diminuire di luminosità ma, oltre un certo limite di regolazione, esse si riscaldavano eccessivamente e ad un certo punto scaricavano. Si provvedeva alla loro sostituzione (che non era stata effettuata dal precedente riparatore) con altre due adatte al tipo di trasformatore di riga usato e si poteva effettuare una messa a punto abbastanza soddisfacente malgrado che il tipo di trasformatore di riga usato non corrispondeva esattamente all'originale.

1.2. - Immagine spostata sul lato sinistro e di dimensioni anormali. Suono normale.

L'anomalia di cui alla figura 3 si notava su di un televisore PHILIPS. Essa era da attribuire ad un diodo del circuito discriminatore il quale era difettoso. Inoltre risultava errata la regolazione della larghezza che era stata ritocata dal proprietario nel tentativo di correggere le dimensioni dell'immagine. In un altro caso simile l'inconveniente era da attribuire ad un parziale corto circuito fra le spire del trasformatore di riga.

1.3. - Sincronizzazione della base dei tempi molto instabile. Suono normale.

In un televisore del tipo AUTOVOX TM58 la regolazione del sincronismo orizzontale risultava particolarmente instabile. Tutti i tubi del circuito interessato risultavano in perfetta efficienza. Un controllo oscilloscopico permetteva di stabilire che il trasformatore del circuito discriminatore era difettoso a causa di un parziale corto circuito.

Questo tipo di anomalia è fra le più frequenti che si possono osservare nel corso del servizio TV. Per trovarne la causa è indispensabile esaminare accuratamente il circuito della base dei tempi di riga. L'inconveniente può dipendere da un tubo difettoso, caso più comune, da un diodo del circuito discriminatore difettoso, caso abbastanza frequente, dai componenti L e C che

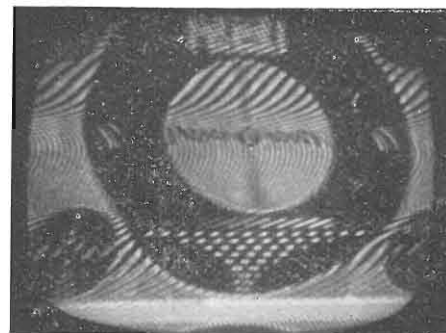

4

fissano la frequenza dell'oscillatore di riga che possono essere difettosi o che comunque possono aver modificato il loro valore. In altri casi gli impulsi differenziati, prelevati dal circuito di uscita di riga possono non raggiungere il circuito discriminatore per difetto od interruzione dei condensatori e delle resistenze interessate. Può anche sussistere un difetto nel trasformatore del discriminatore, come si è visto più sopra, ed infine il nucleo della bobina dell'oscillatore di riga può essere regolato in modo imperfetto cosicché l'oscillatore genera una frequenza di riga diversa da quella richiesta.

1.4. - Immagine schiacciata orizzontalmente. Suono normale.

L'anomalia si notava in un televisore MAGNADYNE 5004 e scompariva allorché si sostituiva la valvola di uscita di riga PL36, nella quale molto probabil-

mente esisteva una certa dispersione fra la griglia controllo ed il filamento.

1.5. - Immagine ondulata e con striature simili a quelle provocate da apparecchi di diatermia. Suono normale.

Il fenomeno, di cui alla figura 4 si rilevava su di un televisore RADIOMARELLI del tipo RV 102 i cui tubi, relativi al circuito di riga, risultavano efficienti. Un accurato controllo permetteva di stabilire che il condensatore contrassegnato sullo schema come C₄₀₇, e relativo al circuito anodico di una sezione del tubo 6SN7GT, avente funzioni di multivibratore, era in notevole dispersione verso massa. Anche il condensatore elettrolitico C₃₁₅ da 50 µF doveva essere sostituito a causa di una forte perdita di capacità.

Prossimamente ci intratterremo ancora sull'argomento. A.

Note di servizio dei ricevitori di TV Phonola 1723 e 2123

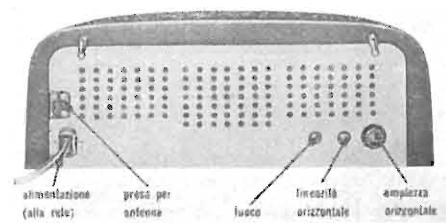

Fig. 1 - Disposizione dei comandi posteriori.

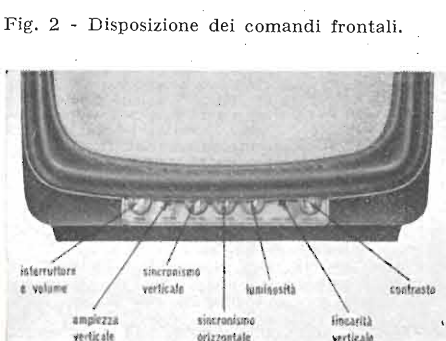

Fig. 2 - Disposizione dei comandi frontali.

1. - CARATTERISTICHE TECNICHE.

Si tratta di un tipo di televisore adatto per 17 e 21 pollici, tipo intercarrier, con schermo visivo rettangolare. Circuito d'ingresso tipo cascode ed impedenza d'ingresso d'antenna 300 Ω bilanciati.

Frequenza intermedia portante video 47,75 MHz. Frequenza intermedia portante suono 40,25 MHz. Altoparlante magnetodinamico. Alimentazione universale fra 100-270 V. Assorbimento dalla rete 190 W.

VALVOLE: 17 valvole, un diodo al germanico, 1 raddrizzatore al selenio; con funzioni corrispondenti a 23 valvole.

V₁ PCC84 = amplificatrice RF; V₂ PCF80 = oscillatrice mescolatrice; V₃ EF80 = 1° amplificatrice FI; V₄ EF80 = 2° amplificatrice FI; V₅ EF80 = 3° amplificatrice FI; V₆ PL83 = amplificatrice video; V₇ EF80 = controllo automatico sensibilità; V₈ EF80 = amplif. frequenza intermedia suono; V₉ EB91 = rivelatrice a rapporto; V₁₀ ECL80 = preamplif. e amplif. finale suono; V₁₁ PCF80 = separatore amplif. sincronismo; V₁₂ PCL82 = oscill. bloccato e amplif. finale verticale; V₁₃ EB91

= controllo autom. frequenza orizzontale; V₁₄ ECL80 = oscillatore orizzontale; V₁₅ PL36 = amplif. finale orizzontale; V₁₆ PY81 = diodo smorzatore V₁₇ DY86 = raddrizzatore EAT; V₁₈ = cinescopio. Come rivelatore è usato un diodo OA70. Come raddrizzatore di alimentazione è usato il tipo al selenio SSB E250 C350/C.

I comandi sono disposti frontalmente e posteriormente come è visibile nelle figure 1 e 2.

2. - NORME GENERALI.

Ogni qualvolta si debba procedere ad una riparazione o ad un controllo del televisore è opportuno separare il telaio dalla rete, tramite un trasformatore con primario e secondario isolati. Inoltre, nel caso si debba eseguire un ritocco dell'oscillatore del gruppo ad alta frequenza dall'esterno, è necessario usare esclusivamente dei cacciaviti isolati.

2.1. - Adattatore di tensione.

La predisposizione dell'adattatore di tensione si ottiene inserendo gli spinotti nei fori dell'adattatore in modo che la

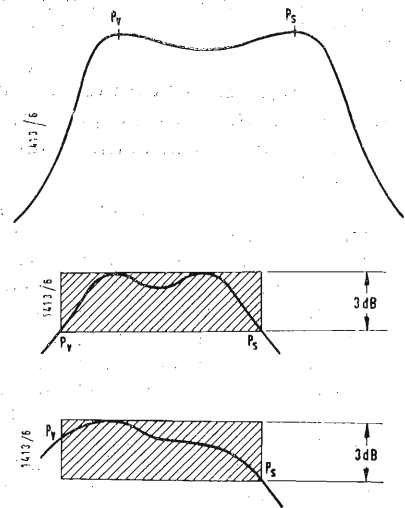

Fig. 3 a, b, c - Controllo delle curve di risposta dei vari canali del gruppo RF.

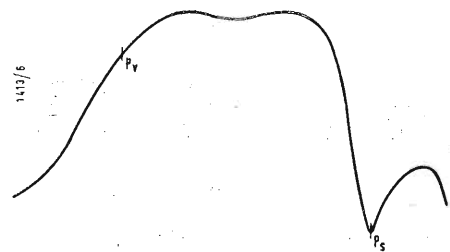

Fig. 4 - Controllo della curva di risposta della frequenza intermedia.

somma dei valori indicati, in corrispondenza dei fori stessi, sia uguale, o meglio leggermente superiore, al valore della rete.

2.2. - Sintonia.

Disposto il televisore sul canale desiderato tramite il commutatore a scatti, si ruoterà il comando della sintonia fine verso sinistra fino ad ottenere una interferenza col suono e quindi verso destra finché tale interferenza non sia eliminata. Partendo dal comando di sintonia tutto a sinistra, la scomparsa delle barre trasversali del suono deve avvenire dopo un quarto di giro circa. In caso ciò non avvenga è opportuno togliere le manopole di sintonia e regolare il nucleo della bobina dell'oscillatore attraverso l'apposito foro nel mobile.

2.3. - Posizione della trappola Ionica.

Generalmente quando la trappola ionica è spostata si notano i seguenti inconvenienti: 1) la luminosità è minore, 2) a luminosità o contrasto elevati l'immagine si sfuoca oppure compaiono delle ombre sullo schermo, 3) si può notare la presenza di macchie scure permanenti sulla superficie del tubo catodico.

La corretta posizione della trappola si ottiene, come al solito, spostandola in avanti e indietro e ruotandola sul collo del tubo fino a raggiungere la massima luminosità. Dette operazioni sono eseguite in fabbrica, però debbono essere

ripetute in casa del cliente dato che in conseguenza degli urti subiti durante il trasporto, oppure a causa di sensibili differenze delle tensioni di alimentazione, può essersi provocato uno spostamento.

2.4. - Centratrice.

È necessario ruotare il giogo di deflessione fino a mettere l'asse orizzontale dell'immagine parallelo al piano della base del televisore, avendo la precauzione di accertarsi che il giogo sia ben aderente al tubo, e bloccandolo con le apposite viti laterali. Spostare il centratore facendolo ruotare attorno al collo del tubo e contemporaneamente ruotare il magnetino che si trova ad un estremo del centratore.

2.5. - Fuoco.

Regolare il fuoco agendo sul compensatore potenziometrico che si trova nella parte posteriore del televisore fino ad ottenere la figura più nitida possibile. Eventualmente ripetere le operazioni precedenti.

2.6. - Taratura dell'oscillatore e controllo delle curve nei vari canali del gruppo RF.

Per eseguire tali operazioni sono necessari un generatore di segnali a frequenza variabile ed un voltmetro elettronico.

a) collegare il voltmetro elettronico, predisposto per tensione continua, tra il punto Q e la massa: la tensione con-

Freq. di accordo [MHz]	Induttanza da accordare	Accordare per il
45,25	L ₁₀₇ (T ₄)	massimo
45,75	L ₁₀₅ (T ₃)	massimo
47,25	L ₁₀₆ (T ₃)	minimo
41,75	L ₁₀₃ (T ₂)	massimo
40,25	L ₁₀₄ (T ₂)	minimo
42,5	L ₁₀₁ (T ₁)	massimo
38,5	L ₁₀₂ (T ₁)	minimo

c) Collegare il generatore vobulato, con impedenza di uscita di 300 Ω, ai morsetti d'antenna, i morsetti verticali dell'oscilloscopio fra il punto Q e la massa, i morsetti orizzontali, all'uscita BF del vobulatore.

Regolare l'uscita del generatore vobulato per un segnale abbastanza forte ma non tale da saturare i circuiti in esame. Assicurarsi che le curve osservate all'oscilloscopio, per i singoli canali, siano come quelle indicate in figura 3a entro le tolleranze di fig. 3b e 3c.

2.7. - Taratura frequenza intermedia.

Le operazioni debbono essere eseguite con un generatore di segnali a frequenza variabile, un voltmetro elettronico, una pila da 3 V.

a) Collegare il cavo di uscita del generatore di segnali a frequenza variabile, adattato per coprire la gamma da 37 a 48 MHz, fra il punto Q e la massa.

b) Collegare il polo negativo della pila al punto D ed il polo positivo a massa.

c) Collegare fra il punto F e la massa il voltmetro elettronico, commutato su tensione continua, per misure dell'ordine di grandezza di 1,5 V.

d) Mettere a massa il punto G ed il piedino 7 della V₇.

e) Iniziare la taratura dei circuiti secondo l'ordine ed il procedimento segnato nella tabella.

La curva, vista con vobulatore ed oscilloscopio, deve risultare come quella di figura 4.

2.8. - Taratura della frequenza intermedia suono.

Dette operazioni vanno eseguite usando un generatore di segnali a frequenza variabile ed un voltmetro elettronico.

a) Collegare il generatore sintonizzato su 5,5 MHz con in serie un condensatore da 1000 pF, tra il punto F e la massa, regolando l'attenuatore di uscita per un segnale fortissimo (circa 220 V).

b) Collegare il voltmetro elettronico, disposto su tensione continua, e con in serie un rivelatore della RF, tra il punto L e la massa.

c) Accordare per la minima indicazione del voltmetro elettronico la L₁₁₀ (nucleo superiore del T₅).

d) Togliere il rivelatore RF e collegare il voltmetro elettronico commutato su tensione continua, tra il punto M e la massa; accordare per la massima uscita L₁₁₁ (nucleo inferiore del T₅) e la L₁₁₆ (nucleo superiore del T₅).

e) Staccare il voltmetro elettronico dal punto M, cortocircuitare i suoi terminali e portare l'indice allo zero del centro scala.

f) Collegare il voltmetro elettronico tra il punto N e la massa ed accordare la L₄₀₄ sino a riportare l'indice nella posizione di zero centrale.

I due modelli 1723 e 2123 si equivalgono: l'unica differenza si nota nel tubo V₁₈ che nel tipo 1723 consiste in un cinescopio AW43-80 da 17 pollici con angolo di deflessione 90° e nel tipo 2123 da un cinescopio AW53-80 da 21 pollici con angolo di deflessione 90°. A.

tinua indicata deve essere di circa -3 V per tutti i canali.

b) Collegare il voltmetro elettronico, sempre su tensione continua, tra il punto F e massa, regolare il contrasto per il massimo; ruotare in senso orario il comando di sintonia fino a circa 3/4 della sua corsa; collegare al morsetto antenna il generatore RF sintonizzato sulle frequenze della portante suono dei vari canali. Togliere le due manopole per la selezione dei canali e per la sintonia, e regolare il nucleo di ottone dell'oscillatore con un cacciavite di materiale isolante, fino ad ottenere la minima indicazione sul voltmetro, in corrispondenza alla trappola suono.

Nuova calcolatrice a diodi

Le prove di una calcolatrice elettronica, quaranta volte più rapida delle migliori esistenti in tutto il mondo e centocinquanta volte più della migliore di produzione giapponese, hanno dato risultati soddisfacenti. L'esito degli esperimenti effettuato a cura dell'Istituto di ricerche per calcolatrici elettroniche ultrarapide dell'Università di Tokyo è stato comunicato nel corso di una speciale riunione della Società per le Telecomunicazioni. Negli esperimenti sono stati impiegati i diodi « esaki » inventati dal Dr. Esaki, capo del Laboratorio di Fisica per semiconduttori della SONY CORPORATION.

La calcolatrice si basa su un principio simile a quello del pallottoliere. Invece delle palline sono gli interruttori elettrici che qui si aprono e si chiudono ad una velocità eccezionale.

La maggior parte delle calcolatrici sin qui fabbricate in Giappone raggiungevano i 200.000 contatti al secondo, mentre alcune di quelle americane toccavano i 700.000. Il circuito di prova effettuato nel corso degli esperimenti all'Università di Tokyo ha dato una velocità di 30.000.000 contatti al secondo, ed i calcoli erano molto accurati. La velocità con cui si può manovrare un pallottoliere dipende infatti dalla velocità con cui una persona riesce a spostare le palline e, nella calcolatrice elettronica, dipende dalla rapidità con cui si aprono e si chiudono i contatti elettrici.

Il Dott. Hidekazu Goto del Laboratorio di Ricerche Takahashi, che fa parte dell'Istituto predetto, afferma che con ulteriori miglioramenti, la calcolatrice potrà raggiungere i cento milioni di contatti al secondo. « I diodi, ha detto, sono molto superiori ai «parametron» da me inventati. Si tratta ora di vedere se sarà possibile ottenere una sufficiente fornitura di diodi Esaki. È nostro vivo desiderio poter costruire una vera calcolatrice nel minor tempo possibile. ».

La SONY CORPORATION dal canto suo si è dichiarata disposta a fornire le migliaia di diodi necessari alla costruzione di una calcolatrice ultrarapida, senza pretendere alcun pagamento.

(u.p.)

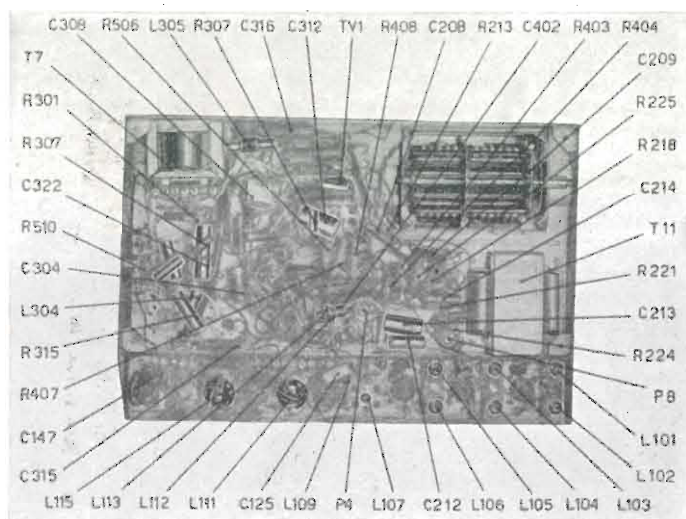
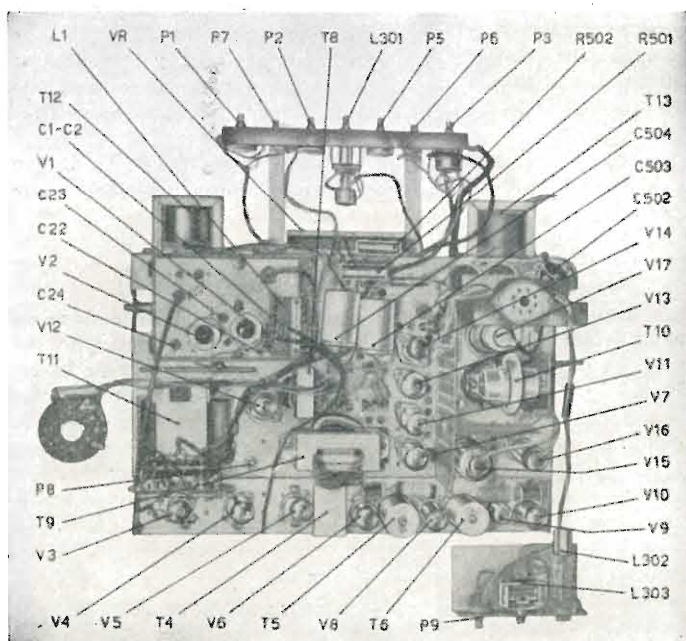

Fig. 5 e 6 - Telaio del ricevitore di TC Phonola, visto superiormente (a sinistra) e dal basso (a destra) con la disposizione dei principali componenti.

Il ripetitore di Monte Morello diffonde i programmi TV della Svizzera Italiana

La Direzione dei Telefoni di Bellinzona comunica che: con il 16 dicembre 1959, il ripetitore TV di Monte Morello diffonde i programmi televisivi della Svizzera Italiana destinati ai telespettatori della zona di Mendrisio. Le trasmissioni avvengono sul canale 6 e cioè su 182,25 MHz per il video e 187,75 MHz per l'audio (con polarizzazione orizzontale). Col 15 dicembre la trasmittente di Brunate, che presentemente irradia i programmi RAI-TV sul canale 10 (canale italiano H), è passata sul canale italiano F, sempre con polarizzazione verticale. Le sue frequenze sono quindi di 192,95 MHz per il video e di 197,75 MHz per l'audio. Con la trasmittente del Monte Morello il Ticino sarà la prima regione della Svizzera che avrà in servizio tutte le trasmissioni assegnate dal Piano di Stoccolma. (u.p.)

La televisione a colori nel Giappone

Il personale tecnico della NHK (Radio Diffusione Giappone) ha recentemente messo a punto una apparecchiatura per trasmissioni televisive a colori. Il primo apparecchio TV a colori è stato prodotto in Giappone lo scorso anno, ma si trattava di una riproduzione degli apparecchi da proiezione TV del tipo TK-41 della R.C.A. Il nuovo apparecchio invece, le cui parti sono tutte di costruzione nazionale, è stato interamente progettato dagli ingegneri della N.H.K. Pur essendo di dimensioni inferiori, a detta dei tecnici, è più efficace di quelli americani R.C.A. a colori. È importante che una macchina da ripresa televisiva sia di proporzioni ridotte, poichè essa è soggetta a continui spostamenti negli studi affollati, ingombri di cavi, scenari ad attrezzature varie. Tale tipo di macchine infatti tende a divenire di maggiori dimensioni rispetto a quelle per la TV in bianco e nero, in quanto il loro meccanismo è assai complesso. I colori fondamentali, rosso, blu e verde, sono filtrati da strumenti speciali, quindi passano in tubi appositi perchè le linee colorate si trasformino in immagini. Le macchine da ripresa a colori, attualmente in uso in Giappone, vengono costruite dalla R.C.A. o dalla GENERAL ELECTRIC. L'apparecchio della NHK, che è ripetiamo più piccolo, ha la testata inferiore come dimensioni del 60% rispetto a quelli della R.C.A. e del 90% rispetto a quelli della GENERAL ELECTRIC. Nell'apparecchio della NHK è stato sperimentato un nuovo sistema di lenti che dovrebbe eliminare l'inconveniente dell'immagine poco nitida ed i cosiddetti « spettri del video ». La base della macchina è leggera tanto da permettere spostamenti con il minor rumore possibile e solo lievissime vibrazioni. Naturalmente la televisione a colori non potrà essere compiutamente realizzata che quando vi saranno televisori atti a ricevere le immagini colorate. Il personale tecnico della NHK già da tre anni sta compiendo degli esperimenti in questo senso. Si è costruito un televisore da 17 pollici ed a tre colori, che offre soprattutto il vantaggio di un basso costo, in quanto può essere fabbricato ad un prezzo inferiore a quello dei televisori a 21 pollici costruiti in America. Il televisore a 17 pollici è stato prodotto solo in via sperimentale, ma se ne prevede la produzione in serie per un prossimo futuro, con la collaborazione dei fabbricanti di apparecchi televisivi. Il Presidente della National Broadcasting Corporation, Signor Robert Sernoff, ha espresso ai dirigenti della NHK il proprio compiacimento. Attualmente la NHK trasmette a titolo sperimentale programmi a colori per trenta minuti al giorno, e la Nihon Television Company addirittura per un'ora e mezza. Recentemente la NHK ha completato la costruzione di uno studio TV dal quale verranno trasmessi programmi a colori su scala sempre maggiore. La Compagnia ha provveduto ad installare in alcune zone della città di Tokyo dei televisori per consentire al pubblico di assistere ai programmi a colori. (u.p.)

La RAI e il secondo programma TV

La Direzione generale della RAI, interpellata circa impegni e dichiarazioni che testi propagandistici hanno recentemente attribuito ai suoi organi responsabili, ha ribadito all'Associazione Nazionale Industrie Elettrotecniche (ANIE) i chiari limiti tecnici e di tempo entro i quali può considerarsi attendibile la trasmissione di un secondo programma televisivo. La comunicazione della RAI conferma la previsione che l'inizio regolare delle trasmissioni di tale secondo programma televisivo in banda U.H.F. avverrà nel gennaio 1961. Qualora evenienze tecniche ed organizzative dovessero consentire qualche lieve anticipo su questa data, la RAI avrà cura di dare tempestivo preavviso ai costruttori e ai commercianti di radiotelevisori in modo che in tempo opportuno l'utenza possa munirsi delle apparecchiature necessarie a ricevere anche i programmi trasmessi in banda U.H.F. (A.)

Il nuovo ordinamento dei programmi radiofonici RAI

L'Amministratore Delegato della RAI, Ing. Marcello Rodinò, ha voluto personalmente illustrare a numerosi giornalisti, rappresentanti tutta la stampa italiana, i punti fondamentali del nuovo ordinamento dei programmi radiofonici, che è andato in vigore a partire dal 3 gennaio del presente anno. Questa riforma può ritenersi la più importante dopo quella che, nel 1952, istituendo le tre Reti, stabilì il precedente logico di questa ulteriore fase di sviluppo e di potenziamento delle radiotrasmissioni. L'Ing. Rodinò, prima di esaminare i termini più significativi della riforma, ha voluto indicare sommariamente le considerazioni o, piuttosto, le constatazioni di fatto che l'hanno ispirata e guidata. « In generale — egli ha detto — l'attività della RAI è, per la sua speciale natura condizionata a un complesso di circostanze e di fattori esterni estremamente mutevoli. La continua evoluzione del gusto, del costume, della vita sociale e culturale del nostro Paese, esercitano sulla produzione radiofonica e televisiva una naturale progressiva usura: usura non solo di idee ma soprattutto di formule e di tecniche. Per questo, allo sforzo di ogni giorno, occorre, quando se ne verificano le condizioni, aggiungere un più profondo intervallo su queste formule e su queste tecniche per adeguarle alle nuove situazioni e disposizioni psicologiche dell'utenza ». Dopo aver parlato dello sviluppo della televisione e della necessità di una differenziazione fra programmi radiofonici e televisivi, l'Amministratore Delegato ha illustrato il principio fondamentale dell'attuale riforma radiofonica e cioè massima differenziazione e quindi assoluta complementarietà delle tre Reti. Il che è stato reso possibile soprattutto garantendo uguali possibilità d'ascolto dei tre Programmi su tutto il territorio nazionale attraverso l'estensione della Rete di diffusione a Modulazione di Frequenza. Parlando quindi del nuovo ordinamento dei programmi radiofonici, l'Ing. Rodinò ha specificato che le tre Reti risultano ora caratterizzate nel genere di trasmissione, così da consentire all'ascoltatore di comporre egli stesso il suo « Programma ideale » scegliendo tra le trasmissioni delle tre Reti secondo le personali preferenze ed attitudini. « Naturalmente — ha detto l'Ing. Rodinò — la riforma non si esaurisce nello spostamento di generi da una Rete all'altra, ma consiste anche in uno sviluppo orario della programmazione e nella sua rielaborazione sostanziale e tecnica. Il che significa: più trasmissioni, nuove trasmissioni e nuove formule specificatamente radiofoniche ». L'Amministratore Delegato ha poi esami-

nato, rete per rete, i modi con cui questi principi saranno attuati. Per il Programma Nazionale, l'aspetto più nuovo sarà costituito dal blocco pomeridiano (ore 16-20) nel quale verranno raccolte la maggior parte delle trasmissioni parlate informative, didattiche e culturali ivi comprese quelle rubriche finora collocate sul Secondo Programma. Nelle ore serali il Nazionale comprenderà principalmente trasmissioni di carattere spettacolare, di alto impegno artistico e di sicura e vasta attrazione, ivi compresi i più importanti avvenimenti internazionali, nel campo della musica « seria » e del teatro. Il Secondo Programma si configurerà come un programma essenzialmente ricreativo, basato esclusivamente su generi di piacevole trattenimento. La programmazione giornaliera sarà costituita da quattro spettacoli distribuiti tra le 10 e le 23, fra loro intervallati da quattro « colonne sonore » con funzione di accompagnamento o « sottofondo ». Il Terzo Programma inizierà le sue trasmissioni alle 17 e le concluderà alle 24. Questo ampliamento orario permetterà di creare una alternativa pomeridiana al « parlato » del Nazionale e al trattenimento popolare del Secondo, mediante un programma musicale di alta qualità ma largamente accessibile, diffuso tra le 17 e le 18 di ogni giorno. L'ultima mezz'ora notturna sarà dedicata ad un congedo, musicale o poetico o narrativo, di fine giornata. « Un importante elemento di novità negli schemi dei programmi radiofonici — ha proseguito l'Ing. Rodinò — è rappresentato dall'istituzione di un nuovo complesso di trasmissioni che si è convenuto chiamare Rete Tre. Esso infatti è destinato ad essere diffuso dal gruppo di stazioni ad Onda Media e a Modulazione di Frequenza del Terzo Programma e verrà a rappresentare una ulteriore alternativa (la terza) alle trasmissioni mattutine e meridiane del Nazionale e del Secondo ». Dalle 8 alle 15,30, la Rete Tre accoglierà tra i suoi programmi trasmissioni musicali variate, repliche da altre reti, trasmissioni regionali, in un eclettismo che tenderà fra l'altro a fare da ponte fra il pubblico, da una parte, e la Modulazione di Frequenza e la Terza Rete radiofonica, dall'altra. Per quanto concerne i Servizi Giornalisti, l'Amministratore Delegato ha messo subito in evidenza come i nuovi particolari indirizzi del Programma Nazionale e del Secondo si riflettano con spiccata ampiezza e profondità sulla loro struttura sostanziale e tecnica. I criteri adottati per raggiungere questo scopo sono stati così schematizzati:

- 1) ricomposizione della programmazione in unità orarie più ampie e in trasmissioni più organiche e complesse.
- 2) Intitolazione e impaginazione radiofonica più elaborata e brillante.
- 3) Trattazione delle varie materie settoriali e specialistiche secondo prospettive più ampie di interesse generale, nonchè richiamo più frequente di tutte le voci ed espressioni del nostro Paese a un più intenso dibattito, nel quadro della vita democratica.
- 4) Creazione di nuove trasmissioni di attualità che sfruttino le specifiche caratteristiche del mezzo radiofonico e in particolare le sue possibilità di « documento e dramma », secondo formule giornalistiche valide ed insieme spettacolarmente attraenti.
- 5) Creazione di nuove trasmissioni che portino al livello di interesse generale e nazionale, proprio del Programma, fatti e interessi particolari e locali.

Il Secondo Programma sarà invece caratterizzato da una informazione giornalistica di genere speciale. Le trasmissioni vi assumeranno caratteristiche accentuate di rapidità, di tempestività, di frequenza e di concisione di stile, tali da costituire una sorta di intensa e serrata innervatura informativa, concatenata in una serie di appuntamenti e rinvii — periodici o occasionali — inseriti nel tessuto ricreativo della Rete. « Radiosera » verrà conservata per 20 minuti e per gli altri 10 minuti darà vita ad un nuovo notiziario che sotto il titolo di « Radionotte », ad un'ora di distanza, ne costituirà un'utile integrazione e un tempestivo aggiornamento.

L'Ing. Rodinò ha così concluso la sua relazione alla stampa sul nuovo ordinamento dei programmi radiofonici: « La RAI, nel sottoporre questa iniziativa per un anno al controllo dell'opinione pubblica, si augura di ottenere il conforto dell'approvazione di quanti seguono la sua attività attraverso il concorso di una critica stimolante, nonchè del vasto pubblico per il quale la riforma è stata imposta. « Naturalmente non si pretende di raggiungere una sistemazione definitiva o un traguardo finale: infatti la costante evoluzione sia del gusto del pubblico sia delle caratteristiche tecniche del mezzo escludono previsioni troppo rigide. « Sarà perciò motivo di profonda soddisfazione se la riforma annunciata si rivelerà una tappa positiva, e se contribuirà — accanto alle altre esperienze già attuate nel corso delle sue attività — a qualificare sempre più rigorosamente l'impegno della RAI nel confronto dei suoi compiti e delle sue responsabilità ». (r.l.v.)

Un corso di perfezionamento in ingegneria nucleare al Politecnico di Torino

Intitolato a « Giovanni Agnelli », è stato annunciato dal Politecnico di Torino per l'Anno accademico 1959-60, un corso che comprenderà i seguenti insegnamenti: fisica nucleare, chimica degli impianti nucleari, tecnologie nucleari, impianti nucleari, oltre a una serie di conferenze, tenute anche da docenti stranieri, sulla protezione delle radiazioni, sulla strumentazione e regolazione automatica, sull'impiego dei traccianti, sulla economia

degli impianti ed altri argomenti complementari. Esercitazioni sperimentali avranno luogo sia presso l'Istituto di fisica tecnica sia presso il Reattore nucleare del Centro della SORIN, a Saluggia. Insegnamenti propedeutici e relative esercitazioni saranno coordinati al corso di chimica nucleare applicata tenuto presso la Università di Torino.

L'insegnamento di impianti nucleari comprenderà l'avviamento a calcoli di progetto ed il disegno relativo. Per accordi intercorsi tra la Direzione del Corso e la Società FIAT gli allievi che frequenteranno regolarmente il Corso e supereranno l'esame finale potranno godere di titoli preferenziali nell'assunzione di personale da parte della Sezione energia nucleare della Società FIAT. (f.s.)

dott. ing. Giuseppe Checchinato

Un terzo canale per la stereofonia*

L'impiego di un terzo canale produce una «cortina di suono». Esso viene mescolato con ambedue i canali laterali per ottenere i due segnali separati che servono a comandare l'incisione. Analoga disposizione è impiegata nella riproduzione.

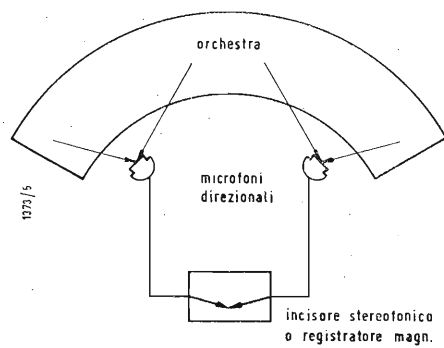

Fig. 1 - Metodo primitivo di registrazione stereofonica.

GLI ULTIMI DICHIOTTO mesi hanno segnato un grande aumento delle vendite di apparecchi stereofonici per uso domestico. Dei primi sistemi, che in molti casi consistevano semplicemente nell'aggiunta di un secondo canale a degli apparecchi *Hi-Fi* preesistenti, si è passati a dei metodi sempre più nuovi e perfezionati. Questi nuovi metodi hanno tolto alla stereofonia il suo carattere di « novità » e l'hanno fatto diventare un reale ed attraente conforto delle nostre case.

1. - I PRIMI SISTEMI STEREOFONICI

Dal tempo in cui gli apparecchi stereofonici furono posti sul mercato si è imparato molto sulla vera natura della riproduzione stereofonica. Dapprima si pensava che per avere del suono stereofonico bastasse semplicemente disporre di due canali stereofonici separati. Allora i costruttori si preoccuparono solo di fornire questi due canali; tuttavia molto spesso il bilanciamento interno non era perfetto, sia per il valore dell'amplificazione, sia per la qualità degli altoparlanti dei due canali. Poi si imparò che, oltre ad avere i due canali separati, era anche necessario, per non perdere l'effetto stereofonico, ottenere una identità di fase fra i due canali. Per esempio un apparecchio con un diverso numero di stadi nei due canali può provocare un indesiderato spostamento di fase; si ottiene allora una separazione troppo forte fra gli altoparlanti (a meno che non sia applicata una correzione di fase sugli altoparlanti che annulli tutte le differenze precedenti), si ha come « un vuoto nel mezzo » o una mancanza dell'effetto stereofonico nell'arca compresa fra i due altoparlanti.

2. - L'EFFETTO TRIDIMENSIONALE

In molti dei primi apparecchi una differenza di fase di questo tipo non era molto critica, anzi molti mettevano in risalto soprattutto l'effetto di « ping-pong » del suono che rimbalza da una sorgente all'altra. Quando la stereofonia era ancora una novità, poteva essere interessante ascoltare delle registrazioni dimostrative di una bocca

che corre sul selciato o di un treno in corsa. Tuttavia nessuno vorrebbe vivere continuamente su una strada in cui giocano a bocce o vicino ad un binario ferroviario. Alcuni dei primi dischi stereofonici rappresentavano rispetto all'alta fedeltà un progresso molto piccolo. I costruttori più coscienziosi cercarono allora la possibilità di ottenere una vera stereofonia tridimensionale, piuttosto che un semplice effetto direzionale. Cercarono cioè la riproduzione stereofonica che crea di fronte all'ascoltatore una vera e propria « cortina del suono », suono che deve essere dotato di realtà e profondità e non solo di « destra » e « sinistra ».

Nello stadio della vera stereofonia si scopersero subito che il fattore più importante per ottenere questo effetto era una esatta foratura dei due canali. Si è inoltre imparato che i dischi stereofonici non sempre terminano con la stessa relazione di fase con la quale avevano iniziato, che le registrazioni di marche diverse avevano una diversa relazione fra le fasi dei due canali e che queste due cause potevano provocare una perdita dell'effetto stereofonico. Era quindi inevitabile che si cercasse un metodo con il quale fosse possibile riprodurre il suono stereofonico, evitando che una eventuale inversione di fase provocasse una alterazione dell'effetto.

3. - IL TERZO CANALE PRODUCE UNA «CORTINA DI SUONO»

Finché si pensava a questi miglioramenti della riproduzione stereofonica, venivano compiuti dei grandi passi anche dai sistemi di registrazione. Le prime registrazioni venivano infatti eseguite con l'impiego di due microfoni direzionali (vedi fig. 1) per ottenere la massima direzionalità del suono. Però poi si comprese che si sarebbe avuto un effetto stereofonico più reale, se il suono fosse stato registrato secondo lo schema della fig. 2. Per ottenere i due canali stereofonici si impiegano tre o più microfoni non direzionali. Ciascun microfono ha quindi la possibilità di « sentire » tutta l'orchestra, però con diverse intensità secondo la direzione dalla quale proviene il suono. Il terzo

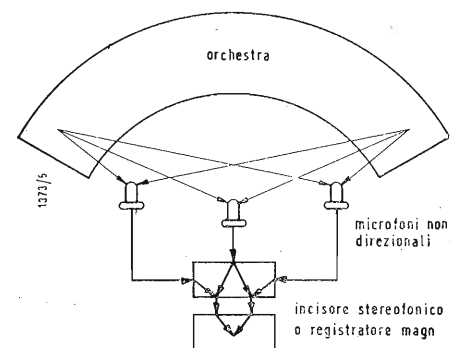

Fig. 2 - Metodo attuale di registrazione stereofonica.

(*) SEMBER, W. J., A third channel for stereo, *Sylvania News*, settembre 1959, vol. 26, n. 8, pag. 5.

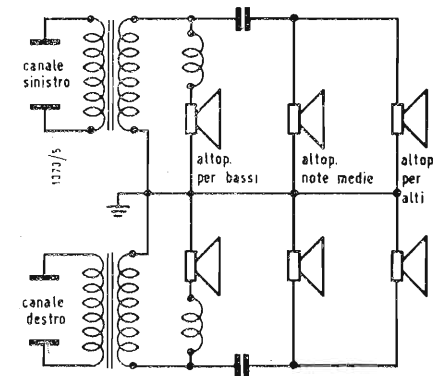

Fig. 3 - Circuito d'uscita di un amplificatore stereofonico «tridimensionale».

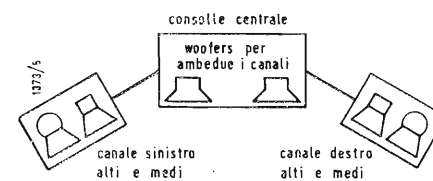

Fig. 4 - Disposizione pratica degli altoparlanti dell'apparecchio «tridimensionale».

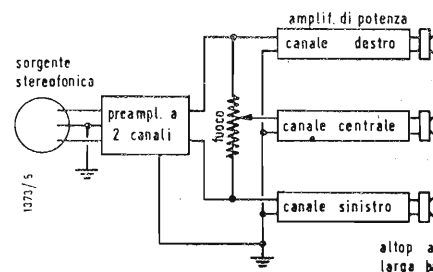

Fig. 5 - Sistema per ottenere un terzo canale dai due canali stereofonici laterali.

Venti milioni di gradi raggiunti in un apparato sperimentale

Gli scienziati del Laboratorio Ricerche Navali stanno esaminando i risultati di un esperimento condotto dal dott. Alan C. Kolb con un apparato termonucleare a scala ridotta, che ha permesso di portare, per qualche milionesimo di secondo, la temperatura di un gas ionizzato (o plasma) a circa 20 milioni di gradi centigradi. Pur mantenendo un comprensibile riserbo intorno all'effettiva portata dell'esperimento, gli scienziati del Laboratorio ritengono che abbia avuto luogo una reazione di fusione di lieve entità, mediante l'applicazione di eccezionali forze magnetiche ed elettriche ad un tubo di vetro del diametro di circa 3 centimetri e della lunghezza di 30 centimetri,

canale o canale di centro viene mescolato con ambedue i canali laterali per ottenere i due segnali separati che servono a comandare l'incisione.

È ovvio che la qualità di una registrazione dipende moltissimo dall'abilità del tecnico della registrazione; ma, indipendentemente da ciò, il nuovo sistema ha portato come risultato immediato un notevole miglioramento della qualità delle registrazioni stereofoniche. La musica di questi dischi acquista un « corpo » più reale e il sistema di riproduzione produce una vera e propria « cortina del suono » di fronte all'ascoltatore. Questo ha ancora la possibilità di « localizzare » i vari strumenti; ma il suono è mescolato e può quindi essere ascoltato con naturalezza da ambedue gli orecchi. L'effetto stereofonico è ancora presente, ma è ottenuto con un diverso livello del suono proveniente da due altoparlanti piuttosto che con una netta separazione dell'orchestra in due parti da riprodurre con i due altoparlanti. Si ha allora un suono che è « legato » anche nello spazio compreso fra i due altoparlanti, il suono assume cioè una distribuzione continua e non proviene più solo da destra o da sinistra. La posizione degli altoparlanti acquista una importanza minore, perché all'ascoltatore può importare poco che i violini si trovino a destra piuttosto che a sinistra, ammesso però che si abbia una cortina del suono estesa e continua. La qualità del suono riprodotto con i vecchi apparecchi ha acquistato molto con l'introduzione di questi nuovi dischi, ma del materiale stereofonico migliorato non poteva non sollecitare anche il miglioramento degli apparecchi di riproduzione.

È stato dimostrato che le frequenze al di sotto dei 300 Hz non contribuiscono a creare l'effetto stereofonico. A queste basse frequenze la lunghezza d'onda è così elevata che la distanza fra i due orecchi è solo una piccola parte della lunghezza d'onda stessa in modo che il suono che arriva a due lati non ha una differenza di fase apprezzabile.

Quindi, poiché non è possibile determinare la direzione da cui provengono queste basse frequenze, esse non possono concorrere a dare l'effetto stereofonico.

4. - I PIU' RECENTI SVILUPPI DELLA STEREOFONIA

Questo principio è utilizzato nello schema di un nuovo apparecchio rappresentato nella fig. 4. L'amplificatore alimenta degli altoparlanti separati per le note alte, medie e basse. I « woofers » (per note basse) dei due canali vengono montati vicini nella consolle centrale, invece gli altoparlanti per le note medie ed alte vengono montati nei due complessi laterali. Il risultato è una maggiore area della sorgente sonora che permette una maggiore separazione dei due canali laterali, senza creare una discontinuità nella cortina del suono e senza perdere il reale affetto stereofonico. La « foratura » dei due canali diviene meno importante perché i « woofers » riempiono il buco che altrimenti si avrebbe al centro, soprattutto nelle condizioni di una non esatta foratura. Ricordiamo tuttavia che per ottenere un risultato ottimo questo amplificatore utilizza due canali identici.

Il principio prima ricordato della mancanza di effetto stereofonico alle basse frequenze ha portato alla costruzione di woofer a doppia bobina mobile appositamente studiati per la stereofonia. Questi altoparlanti hanno montati sulla bobina mobile due avvolgimenti separati, uno per ciascuno dei due canali. Un altro sistema per ottenere il terzo canale è quello indicato dalla fig. 5. Da un potenziometro collegato fra i due canali si deriva un segnale che serve a comandare un amplificatore di potenza centrale il quale alimenta un altoparlante a larga banda. Anche i due canali laterali alimentano altoparlanti a larga banda. Il potenziometro è chiamato con proprietà « fuoco » o « centratore stereofonico », ed infatti esso serve per spostare il centro apparente dell'orchestra. A

contenente deuterio ionizzato. Parlando al Congresso Internazionale di Fisica di Upsala, in Finlandia, il dott. Kolb ha sottolineato che nell'esperimento sono stati ottenuti dei neutrini, nonché una temperatura sufficiente a provocare la fusione dei nuclei dell'idrogeno pesante (o deuterio). Egli ha però soggiunto di non poter affermare con precisione se è stata ottenuta effettivamente una reazione termonucleare controllata. Peraltro, gli scienziati del Laboratorio si riservano di pronunciarsi definitivamente al riguardo dopo ulteriori prove con apparati più potenti, che verranno costruiti al più presto. (u.s.)

Programmi in lingua italiana emessi dalle radio mondiali

I programmi elencati costituiscono l'aggiornamento invernale dei programmi pubblicati nel numero 8, 1959, della nostra rivista (pag. 377). Essi debbono intendersi validi al 1° gennaio 1960.

ORA	STATO	LUNGHEZZA D'ONDA IN METRI
00.00-00.30	Albania	275,7.
00.30-01.00	Cile	39,16.
01.00-01.30	Panama	50,34.
01.00-01.30	Venezuela	89,68.
01.15-01.30	Spagna	50,00 (al sabato soltanto).
01.30-02.00	Venezuela	62,50.
01.00-01.30	Brasile	49,22 e 19,79 (alla domenica).
02.00-02.30	El Salvador	49,22 e 31,41.
02.30-03.00	Venezuela	59,41.
05.20-05.30	O.N.U.	19,78 e 25,06 (trasmissione a Tangeri).
06.35-06.45	Monaco	204,5 - 49,71 (Venerdi e Giovedi).
06.40-06.50	Monaco	204,5 - 49,71 - 42,02 (alla Domenica).
06.50-07.00	Monaco	Idem (nei giorni feriali).
07.00-07.15	U.R.S.S.	19,48 - 19,60 - 25,16 - 41,24 - 50,29 - 30,61 - 40,71 - 41,41.
07.00-07.30	Oggi in Italia	240,2 - 25,20 - 30,51.
08.50-09.00	O.N.U.	13,82 - 19,70 (ritrasmissione del programma delle ore 05.20-05.30).
11.00-11.45	Somalia Ital.	42,42 trasmissione da Mogadiscio.
12.15-12.30	U.R.S.S.	16,87 - 19,50 - 16,83 - 25,16.
12.45-13.14	Oggi in Italia	240,2 - 25,21 - 30,51.
13.10-13.30	Cile	31,25.
13.15-13.30	Gran Bretagna	16. - 19. - 25. (gamma d'onda).
14.30-14.45	Vaticano	25,67 - 31,10 - 41,21 - 48,47 - 196,2 - 383,6.
15.00-16.00	Egitto	388,1 trasmissione dal Cairo al sabato.
17.00-17.30	Oggi in Italia	240,2 - 25,70 - 30,51 - 31,20 - 31,45 - 41,50.
18.00-18.27	Cecoslovacchia	31,41 - 41,75.
18.00-19.00	Somalia	42,42 trasmissione da Mogadiscio, 18.15 - Notiz'e.
18.30-19.00	Egitto	538,6.
18.30-19.00	Brasile	50,00 - 19,75 (alla Domenica).
18.30-19.00	Ungheria	41,45 - 48,43 - 240,2.
18.30-19.00	Romania	31,28 - 48,31.
19.00-19.30	O.N.U.	25,22 - 19,67 - 13,96 - 13,83 in Italiano e Greco (al mercoledì e sabato).
19.00-19.30	Polonia	31,50 - 25,39 - 249,1.
19.00-20.30	U.R.S.S.	25,21 - 42,02 - 19,46 - 31,09 - 48,98.
19.30-19.45	Vaticano	25,67 - 41,21 - 48,47 - 196,2 - 383,6.
19.30-19.45	Bulgaria	49,92.
19.30-20.00	Cecoslovacchia	233,3.
19.30-20.00	Gran Bretagna	25. - 31. - 41. (gamme d'onda).
19.30-20.00	Oggi in Italia	397.
19.30-20.30	Polonia	25,39 (Martedì-Venerdì: concerto).
20.00-21.00	Egitto	538,6 (al Martedì).
20.00-20.30	Giappone	19,58 - 25,83 (alla Domenica).
20.30-21.00	Oggi in Italia	233,3.
20.30-21.00	Turchia	31,70.
21.00-22.00	U.R.S.S.	19,46 - 25,21 - 31,09 - 42,02 - 48,98 - 320,9.
21.00-21.25	Polonia	25,39 - 31,50.
21.00-21.30	Bulgaria	41,35.
21.00-21.30	Romania	31,28 - 41,70 - 48,31 - 50,08 - 397,3.
21.30-22.00	Ungheria	41,45 - 48,43 - 240,2.
21.30-22.00	Albania	38,20 - 41,92.
21.30-22.00	Romania	397,3.
21.45-22.00	Tangeri	31,15 - 25,37 - 19,43 al Sabato e Domenica (I.B.R.A. Radio) Lunedì e Mercoledì.
22.00-23.00	Argentina	19,55.
22.00-22.15	Canada	16,84 - 19,75 Lunedì a Venerdì.
22.00-22.30	Bulgaria	362,7.
22.00-22.30	U.R.S.S.	19,46 - 25,21 - 31,09 - 30,98 - 42,02 - 48,98 - 320,9.
22.00-22.30	Egitto	25,02.
22.00-22.45	Gran Bretagna	25. - 31. - 41. (gamme d'onda).
22.00-22.30	Bulgaria	39,11 - 41,35 - 363.
22.00-22.30	Polonia	25,39 - 49,06.
22.00-22.30	Oggi in Italia	233,3.
23.00-01.00	Panama	31,23 alla Domenica.
22.00-22.20	Monaco	31,70 lettura del vangelo.
22.15-22.30	Tangeri	321 lettura del vangelo.
22.30-23.00	Cecoslovacchia	41,75 - 49,55.
22.40-23.00	Spagna	48,94 - 42,25 - 31,30.
22.45-23.00	Tangeri	321 Sabato e Giovedì.
23.00-23.30	Polonia	25,39 - 49,96.
23.00-24.00	Romania	397,3.
23.30-24.00	Oggi in Italia	233,3.
23.30-24.00	Venezuela	59,55.

Nota: tutte le trasmissioni segnate come « Oggi in Italia » sono non-ufficiali e vengono irradiate da antenne bulgare-cecoslovacche-russe e polacche.

Altre trasmissioni in lingua italiana vengono irradiate dalla Radio Svizzera di Monte Ceneri m. 538,6 e sulle onde corte da Schwarzbouurg. Per queste trasmissioni si può scrivere a Società Svizzera di Radio diffusione Neuen-gasse-Passage 2 Berna richiedendo il fascicolo del servizio ad onde corte. Comunque da Radio Monte Ceneri i programmi vengono trasmessi continuamente alle seguenti ore: Domenica 07.00-23.00; Lunedì - Venerdì: 07.00-07.45, 11.00-14.00, 15.00-23.00; al sabato: 07.00-07.45, 11.00-23.00. Radio Kopar (Istria) trasmette notiziari in italiano su 256,6 m (6 kW). Radio Lipsia trasmette un notiziario su 30,83 detto « Oggi nel mondo » attorno alle ore 19.00-19.30. Programmi in lingua italiana sono emessi anche, a titolo sperimentale, da Radio Berlino, Radio Vienna (ad onde corte) di questi ultimi non si hanno dati più esatti.

(Micron)

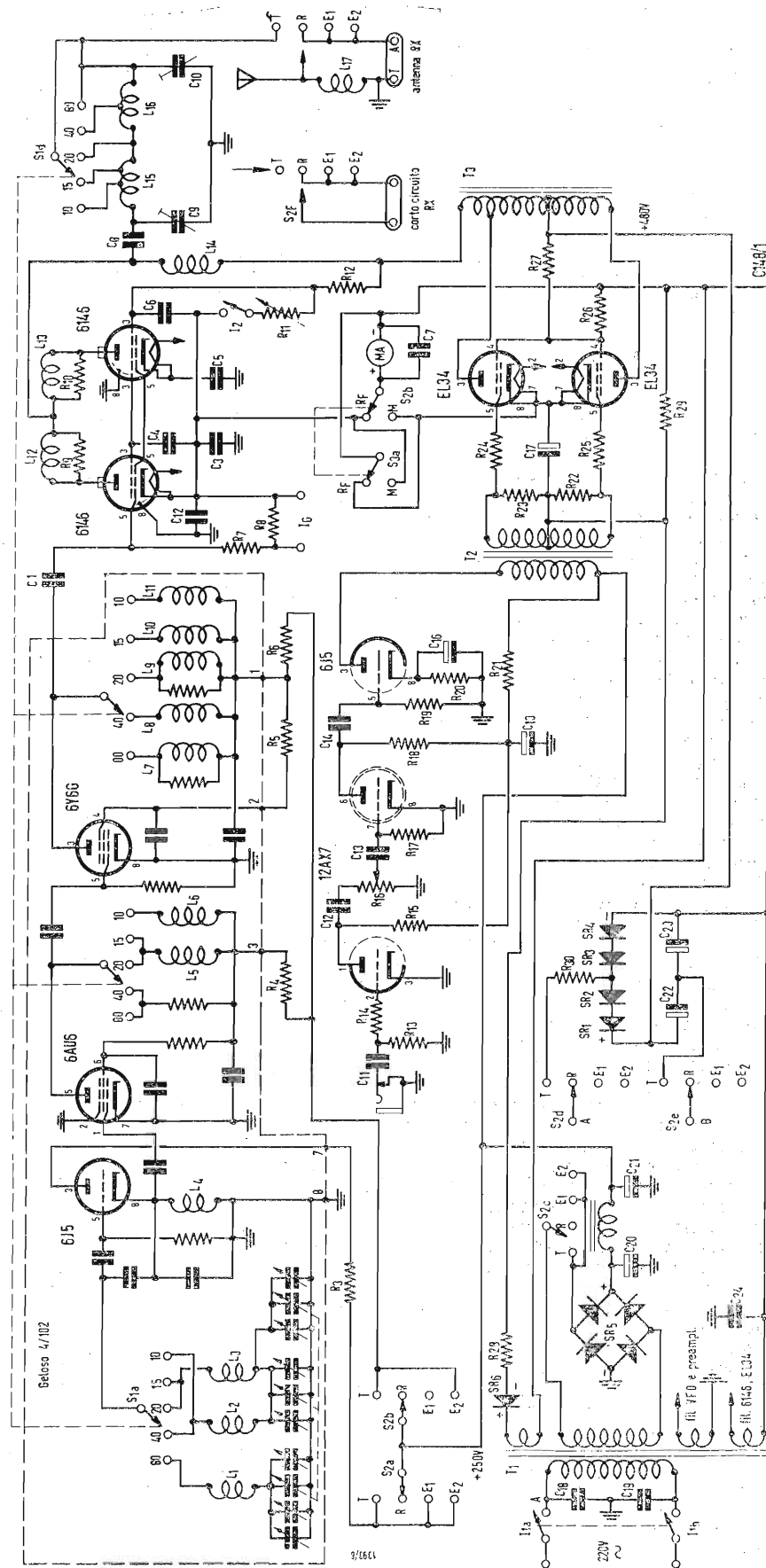

Fig. 1/0148 - Trasmettitore per le gamme radiantistiche.

Trasmettitore per le gamme radiantistiche di 80, 40, 20, 15, 10 metri senza bobine intercambiabili.

0148 - Sig. P. Lenaduzzi - Spilimbergo; P. Rossi - Roma.

Nei numeri precedenti ed in questa stessa rubrica abbiamo già fornito diversi schemi relativi dei TX del tipo richiesto. Ad ogni modo riteniamo opportuno portare a conoscenza dei richiedenti e degli altri nostri lettori un trasmettitore che è stato realizzato a suo tempo in Argentina dal radioamatore CX3BH e che presenta le seguenti caratteristiche eccezionali: a) potenza di entrata dello stadio finale di circa 100 W, sebbene il complesso sia contenuto in una scatola di dimensione molto ridotta. b) copertura di tutte le gamme radiantistiche senza l'uso di bobine intercambiabili. c) stadio pilota costituito da un VFO Geloso. d) modulazione di placca e griglia schermo dello stadio finale ad alto livello. e) controlli per ogni cambiamento di gamma ridotti al minimo. f) assenza di circuiti complicati e sicurezza nelle operazioni di messa a punto.

Come VFO è stato usato il tipo Geloso T/102 modificato in modo da ottenere una eccitazione costante sulle griglie dei due tubi 6146. Ciò è stato ottenuto abbassando il Q di alcune bobine dello stadio finale del VFO collegando le due resistenze R₁ ed R₂ in parallelo a L₇ e L₈. Ciò fra l'altro evita l'uso del potenziometro che generalmente si usa per regolare l'eccitazione dei tubi finali agendo sulla griglia schermo del tubo 6Y6G. I valori di griglia dei tubi 6146 che si debbono riscontrare alle diverse frequenze sono approssimativamente i seguenti: 3,5 MHz = 7,2 mA; 3,75 MHz = 6,9 mA; 7 MHz = 5,6 mA; 7,3 MHz = 5,4 mA; 14 MHz = 8,3 mA; 14,35 MHz = 9,1 mA; 21 MHz = 7,8 mA; 21,45 MHz = 7,3 mA; 28 MHz = 7 mA; 28,7 MHz = 7,2 mA. Questi valori debbono riscontrarsi qualora il trasmettitore sia caricato con una corrente complessiva di placca e griglia schermo di 240 mA sopra una lampada da 75 W e 220 V e con le chiavi S_{3A} e S_{3B} in posizione RF.

L'asse del commutatore del VFO S_{1A} c deve essere prolungato in modo da comandare anche la sezione S_{1D} relativa al circuito del pi greco dello stadio finale, in modo da realizzare il comando unico per il cambiamento di gamma. Per effettuare tale prolungamento occorre fare un foro sullo chassis frontalmente all'asse in questione, nel quale verrà fatta passare una delle comuni prolunghe che si trovano in commercio. Per eseguire tale operazione occorre spostare sulla sinistra la bobina L₈.

Lo stadio finale è costituito da due tubi del tipo 6146 in parallelo i quali sono simili al tubo 807, ma che oltre ad avere una minor tendenza per le oscillazioni parassite permettono di ottenere una maggiore potenza di uscita sulle frequenze alte ed in modo particolare nella gamma dei 28 MHz. Il filtro pi greco è costituito da due bobine in serie fra di loro, L₁₅ e L₁₆, che permettono di coprire le gamme comprese fra i 3500 ed i 29700 kHz con un adattamento d'impedenza compreso fra i 50 ed alcune centinaia di Ω.

Usando i valori indicati nello schema, per tutti i componenti il PA e gli altri circuiti, la presenza di oscillazioni parassite è da escludere. A tale scopo la resistenza R₇ è del tipo di rame a forma di bobina in modo da adempiere ai compiti di resistenza e di impedenza nello stesso tempo.

La resistenza R₆ ha il compito di permettere

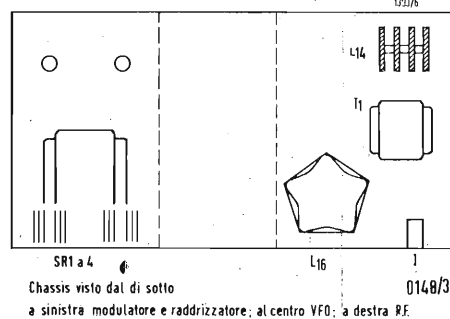
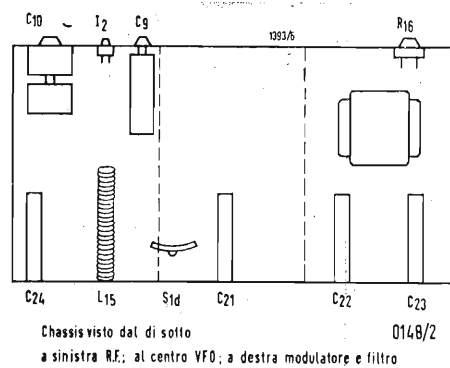

la misura della corrente di griglia dei tubi 6146 ai suoi estremi.

L'interruttore I_2 , in unione alla resistenza R_{11} , serve per effettuare la messa a punto del trasmettitore senza procurare alcun danno ai due tubi finali. Infatti regolando tale resistenza per un valore appropriato, si può fare in modo che i tubi non assorbano più di 120 mA, ciò che rappresenta un limite di sicurezza più che sufficiente.

Il condensatore indicato nello schema come C_1 , e che fa parte del VFO, deve essere asportato dal suo posto originale spostandolo nella parte superiore del VFO stesso in modo da accorciare i collegamenti con le griglie dei tubi 6146.

Il modulatore non presenta caratteristiche speciali. Esso è costituito da tre sezioni triodiche di un tubo 12AX7 e di un tubo 6J5, quest'ultimo accoppiato tramite un trasformatore ad un push-pull in classe AB1 di EL34, alimentate con 480 V di placca, 400 V di schermo e -30 V di griglia controllo. Questa tensione negativa, deve essere raggiunta sperimentalmente variando il valore delle resistenze R_{28} e R_{29} fino ad ottenere un consumo di placca dei due tubi modulatori di circa 25 mA per tubo, in assenza di segnale.

L'entrata microfonica è del tipo ad alta impedenza e comunque adatta per un microfono a cristallo. In considerazione del fatto che l'alimentazione dei tubi EL34 e 6146 è prelevata dallo stesso circuito, come trasformatore di modulazione è stato usato un autotrasformatore la qualcosa ha il pregio di limitare le dimensioni del complesso. La resistenza R_{14} , che deve essere posta il più vicino possibile alla griglia del tubo 12AX7, ha il compito di evitare il ritorno della radiofrequenza verso il primo stadio.

La caratteristica più originale del circuito è costituita dall'alimentatore dello stadio finale e del push-pull modulatore il quale utilizza un circuito duplicatore di tensione, costituito da quattro rettificatori del tipo a selenio ($SR_{1,2,3,4}$) e da due condensatori di livellamento, senza la presenza di trasformatore di alimentazione ed impedenza di filtro. I risultati ottenibili usando la tensione di rete a 220 V sono una tensione a corrente continua di 480 V con una percentuale di corrente alternata inferiore al 5%. Tale sistema non dà luogo a presenza di RAC sulla portante. L'unico inconveniente, se tale si può definire, è rappresentato dal fatto che il *negativo* non può essere collegato allo chassis ma deve far capo con uno dei terminali dei filamenti dei tubi EL34 e 6146 i cui conduttori debbono essere perciò accuratamente isolati. Uguale isolamento, rispetto allo chassis, dovrà essere effettuato nei confronti del secondario del trasformatore di entrata del modulatore T_2 . L'alimentazione del VFO e degli altri circuiti del modulatore è del tipo convenzionale usando a tale riguardo un rettificatore al selenio ad onda completa, atto a fornire una tensione di 250 V.

Originalmente il trasmettitore completo era contenuto in una cassetta metallica avente le dimensioni di $360 \times 190 \times 16,5$ mm. Tali dimensioni costringono a sacrificare l'accessibilità di alcuni circuiti ed in modo particolare quelle relative ai primi due stadi del modulatore che sono nascoste dal trasformatore T_2 . Quindi nel caso che ciò sia possibile sarebbe opportuno usare un chassis avente dimensioni leggermente maggiori di quello originale. Nella figura 1 si riporta lo schema elettrico completo del circuito, mentre in fig. 2 e 3 viene indicata la posizione dei principali elementi, tenendo pre-

sente che il VFO occupa la parte centrale dello chassis.

Il commutatore $S_{2A/G}$ deve essere del tipo a sette sezioni e quattro posizioni delle quali l'ultima (G) sarà del tipo ceramico a minima perdita. I collegamenti saranno effettuati in modo che alla posizione 1 corrisponda E_2 alla quale seguiranno, in senso orario, E_1 , R e T.

Nella posizione E_2 si accende tutto il complesso del VFO mentre nella posizione E_1 si accende il solo tubo oscillatore. La posizione T corrisponde alla posizione normale di trasmissione ed in tal caso, tramite S_{2F} si silenzia il ricevitore mentre tramite S_{2G} si collega l'antenna al circuito trasmittente. La posizione R corrisponde alla posizione di ricezione.

Il commutatore $S_{3A/B}$ ha il compito di commutare lo strumento per le misure della corrente di placca e di schermo dei tubi 6146 (posizione RF) oppure dei tubi finali del modulatore (M).

I rettificatori al selenio debbono essere collocati in modo da usufruire di una adatta ventilazione.

Le operazioni di messa a punto sono quelle comuni ai trasmettitori di tipo elementare muniti di circuito a pi greco. Portando il commutatore in posizione E_2 si darà tensione al VFO. Se i collegamenti sono stati eseguiti in modo regolare un milliamperometro collegato agli estremi di R_8 dovrà indicare una certa corrente di griglia dei tubi 6146. Iniziando dalla gamma degli 80 metri si ritoccheranno le bobine del VFO in modo da ottenere una adatta eccitazione per tutte le gamme e a questo proposito si seguiranno le istruzioni fornite dalla casa costruttrice del VFO. Successivamente si collegherà al posto dell'antenna una lampada da 75 W e 220 V, portando il commutatore nella posizione T. Tenere presente che l'interruttore I_2 dovrà essere chiuso ed R_{11} regolata in modo da ottenere una corrente di circa 120 mA come abbiamo già indicato, e che tale valore varierà leggermente durante i cambi di gamma. I condensatori C_9 e C_{10} debbono essere regolati seguendo la prassi normale e fino ad ottenere una ottima brillantezza della lampada per tutte le gamme. Infine si dovrà inserire il microfono, e, agendo sul potenziometro R_{16} , si dovrà ottenere una ottima percentuale di modulazione che dovrà corrispondere ad un assorbimento di corrente dei tubi EL34 di circa 200 mA durante i picchi di modulazione. Graduando provvisoriamente le scale in parti centesimali, la posizione dei condensatori C_9 e C_{10} alle varie frequenze dovrà essere preso a poco la seguente:

3,5 MHz = 52/38; 3,75 MHz = 45/33;
7 MHz = 47/63; 7,3 MHz = 45/62; 14 MHz = 56/35; 14,35 MHz = 54/33; 21 MHz = 43/26; 21,45 MHz = 41/24; 28 MHz = 32/17; 28,7 MHz = 2/15.

Il primo numero indica la posizione di C_9 il secondo quella di C_{10} .
Ecco il valore dei vari componenti: $C_1 = 70$ pF (fa parte del VFO); $C_2, C_4, C_5, C_6, C_7 = 0,001$ μ F ceramico; $C_3, C_{24} = 0,05$ μ F carta; $C_8 = 0,00025$ μ F 2500 V mica; $C_9 = 140$ pF variabile adatto per 1000 V; $C_{10} =$ circa 900 pF variabile (tandem del tipo usato in ricezione con le due sezioni in parallelo). $C_{11}, C_{12}, C_{13}, C_{14} = 0,005$ μ F ceramico; $C_{15}, C_{20} = 8$ μ F 350 V elettrolitico; $C_{16} = 10$ μ F 50 V elettrolitico; $C_{17} = 50$ μ F 50 V elettrolitico; $C_{18}, C_{19} = 0,01$ μ F ceramico; $C_{21} = 32$ μ F 350 V elettrolitico; $C_{22}, C_{23} = 100$ μ F 350 V elettrolitico. $R_1 = 3,6$ k Ω 1 W; $R_2, 4,7$ k Ω 1 W; $R_3 = 15$ k Ω 1 W; $R_4 = 2,2$ k Ω 1 W; $R_5 =$

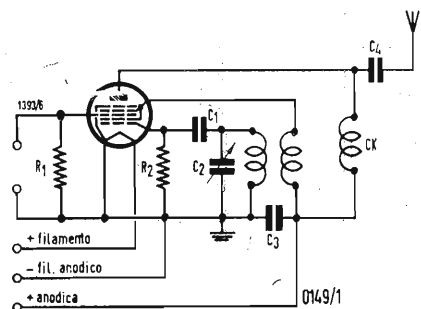

Fig. 1/0149 - Trasmettitore ad un tubo per onde medie.

47 k Ω 1/2 W; $R_6 = 100$ Ω 1/2 W; $R_7 = 10$ k Ω 10 W rame; $R_8 = 500$ Ω 1/2 W; $R_9, R_{10} = 100$ Ω 1 W carbone; $R_{11} = 5$ k Ω 10 W regolabile; $R_{12} = 15$ k Ω 10 W rame; $R_{13}, R_{17} = 10$ M Ω 1/2 W; $R_{14} = 25$ k Ω 1/2 W; $R_{15}, R_{18} = 270$ k Ω 1/2 W; $R_{16} = 1$ M Ω potenziometro; $R_{19} = 1$ M Ω 1/2 W; $R_{20} = 1$ k Ω 1/2 W; $R_{21} = 10$ k Ω 1 W; $R_{22}, R_{23} = 470$ k Ω 1/2 W; $R_{24}, R_{25} = 5$ k Ω 1/2 W; $R_{26} = 25$ k Ω 10 W rame; $R_{27} = 5$ k Ω 10 W rame; $R_{28}, 100$ Ω 1 W; $R_{29}, 100$ k Ω 1/2 W; $R_{30} = 5$ Ω 10 W rame;

$SR_{1,2,3,4}$ = raddrizzatori al selenio a mezza onda 156 V, 350 mA; SR_5 = raddrizzatori al selenio onda completa 250 V 100 mA; SR_6 = Raddrizzatore al selenio mezza onda 30 V 20 mA; S_{1D} commutatore una sezione e cinque posizioni (vedi testo) ceramica; $S_{3A/B}$ commutatore due sezioni due posizioni;

$S_{2A/G}$ commutatore 7 sezioni quattro posizioni delle quali l'ultima in materiale ceramico. $I_{1A/B}$ interruttore doppio; I_2 interruttore semplice; MA milliamperometro da 0 a 400 mA.

L_{12}, L_{13} 7 spire di comune filo di rame da collegamenti avvolte a bobina sopra R_8 e R_{10} .

$L_{15} = 17,5$ spire di filo di rame da 3 mm diametro di 18 mm con presa per 10 metri all'ottava spira e per 15 metri alla undicesima spira, a partire dall'estremità che fa capo a C_9 .

$L_{16} = 35$ spire di filo di rame da 1 mm avvolte su supporto a minima perdita del diametro di 38 mm. Presa per i 40 metri alla 26a spira rispetto all'estremità che fa capo a C_{10} .

$L_{17} =$ impedenza a radio frequenza da 2,5 mH $L_{14} =$ impedenza a radio frequenza da 2,5 mH 500 mA.

$T_1 =$ trasformatore di alimentazione primario 220 V 50 Hz, secondario 250 V 100 mA, 30 V 20 mA (bene isolato), 6,3 V 3A; 6,3V 5A (ad alto isolamento).

$T_2 =$ Trasformatore audio rapporto 1:4 (con secondario ad isolamento molto elevato), T_3 Trasformatore di modulazione. Impedenza di placca EL34 4000 Ω , impedenza di uscita 2220 Ω , $I =$ Impedenza di filtro per 100 mA.

(P. Soati)

Trasmettitore di debolissima potenza ad un tubo e per la gamma delle onde medie.

0149 - Sig. A. B.

In figura 1 è riportato lo schema di un modesto trasmettitore adatto per uso locale. Tenga presente che la legislazione italiana prevede, anche per tali apparecchi, l'obbligo di essere in possesso della licenza di trasmissione, d'altra parte l'uso della gamma delle onde medie è proibito.

Non occorre una descrizione particolare dello schema dato che esso è veramente elementare. Le bobine sono costituite dalla sezione oscillatrice di un comune gruppo per onde medie. Il condensatore variabile C_2 può essere scelto in relazione al gruppo usato e per una frequenza prestabilita può essere del tipo fisso.

Il valore degli altri componenti è il seguente: $C_1 = 100$ pF; $C_3 = 0,5$ μ F; $C_4 = 250$ pF; $R_1 = 1$ M Ω ; $R_2 = 22$ k Ω . Adoperando un tubo 1R5 la tensione di filamento sarà di 1,5 V, quella anodica di 60/90 V. Nulla vieta di utilizzare un altro tubo di tipo similare. La portata di questo trasmet-

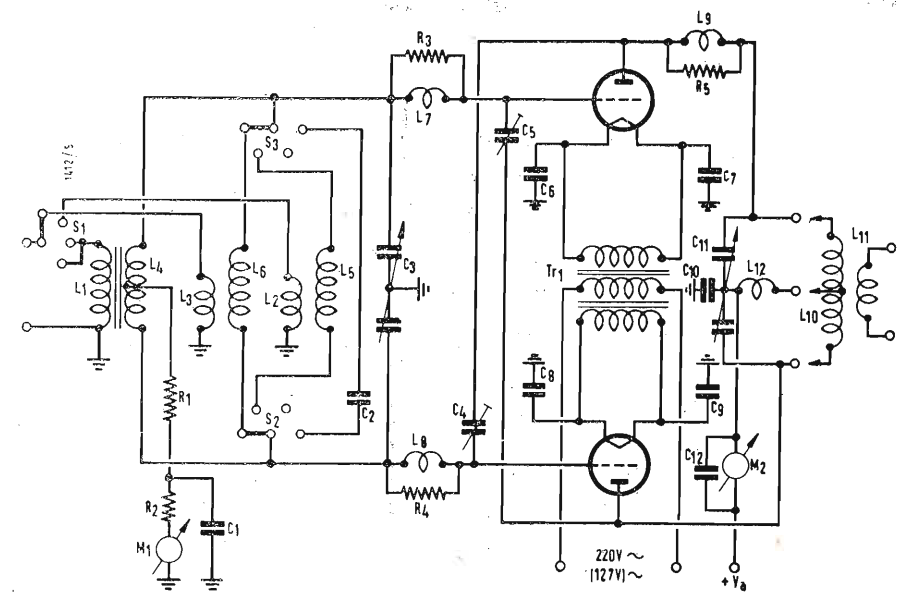

Fig. 1/0150 - Schema elettrico di un amplificatore a RF suggerito dalla Philips.

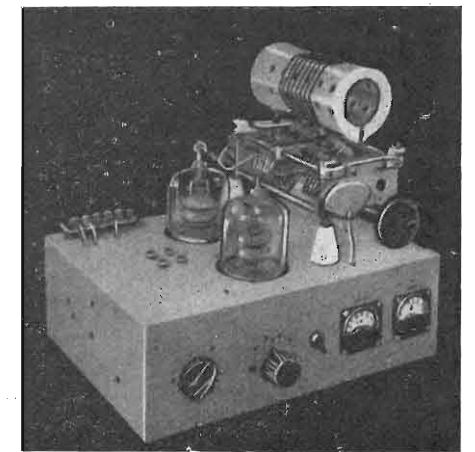

Fig. 2/0150 - Aspetto completo dello stesso amplificatore di cui alla fig. 1.

titore, usando come antenna un filo di lunghezza molto breve, può essere limitata a pochi metri, come desiderato.

(P. Soati)

Amplificatore a radiofrequenza per trasmettitore dilettantistico di potenza superiore ai 700 W usabile anche per servizi commerciali, diatermia, etc.

0150 - Sig. G. Corradi - Genova.

Lo schema che riporto in figura 1 si riferisce ad un amplificatore a RF il quale, con una potenza di pilotaggio di 50 W, può dare un'uscita di circa 700 W. Esso, come richiesto, è progettato per funzionare sulle gamme radiantistiche ma nulla vieta che possa essere utilizzato quale generatore a radiofrequenza per usi industriali, per trasmissioni commerciali, in diatermia, etc. L'alimentazione, che può essere effettuata tramite due tubi PHILIPS DCG4/1000 in un circuito raddrizzatore due fasi mezza onda, deve fornire 2000/2500 V a 300 mA.

Il commutatore $S_{1,2,3}$ ha lo scopo di permettere il cambio delle gamme, che nel nostro caso sono quattro. Per semplificare la costruzione anziché introdurre la commutazione delle bobine anodiche contemporaneamente a quella delle bobine relative al circuito di griglia, è stata preferita la soluzione della intercambiabilità: ciò permette di sistemarle

nella parte superiore dello chassis, immediatamente sopra il condensatore del circuito anodico C_{11} . Quando il commutatore si trova nella posizione indicata nella figura 1 la frequenza di lavoro è di 28 MHz, mentre le altre posizioni corrispondono alle gamme dei 14, 7, 3,5 MHz.

Il condensatore di accordo del circuito di griglia, le bobine di griglia, ed il commutatore di gamma, vengono montati nella parte interna dello chassis al fine di ottenere un adeguato schermaggio tra i circuiti di ingresso e di uscita. Anche il trasformatore di alimentazione dei filamenti viene montato sotto lo chassis in modo da ottenere collegamenti molto corti. È opportuno che i condensatori C_6, C_7, C_8, C_9 che disaccoppiano i filamenti dalla radio frequenza, siano montati direttamente sugli zoccoli del tubo e che i collegamenti verso massa siano molto corti. I tubi usati sono due PHILIPS VHF TB 2,5/300.

La neutralizzazione è ottenuta tramite i due condensatori C_4 e C_5 , ognuno dei quali è costituito da due piastre a segmenti di cerchio, come è visibile in fig. 2. Essi sono disposti all'estremità del circuito oscillante dimodochè la neutralizzazione è ottenuta senza difficoltà. Per la soppressione di eventuali oscillazioni è consigliabile incorporare nel circuito di griglia i componenti R_3L_7 e R_4L_8 , e nel circuito anodico di un tubo R_5L_9 . Ecco il valore dei vari componenti. $R_1 = 1$ k Ω

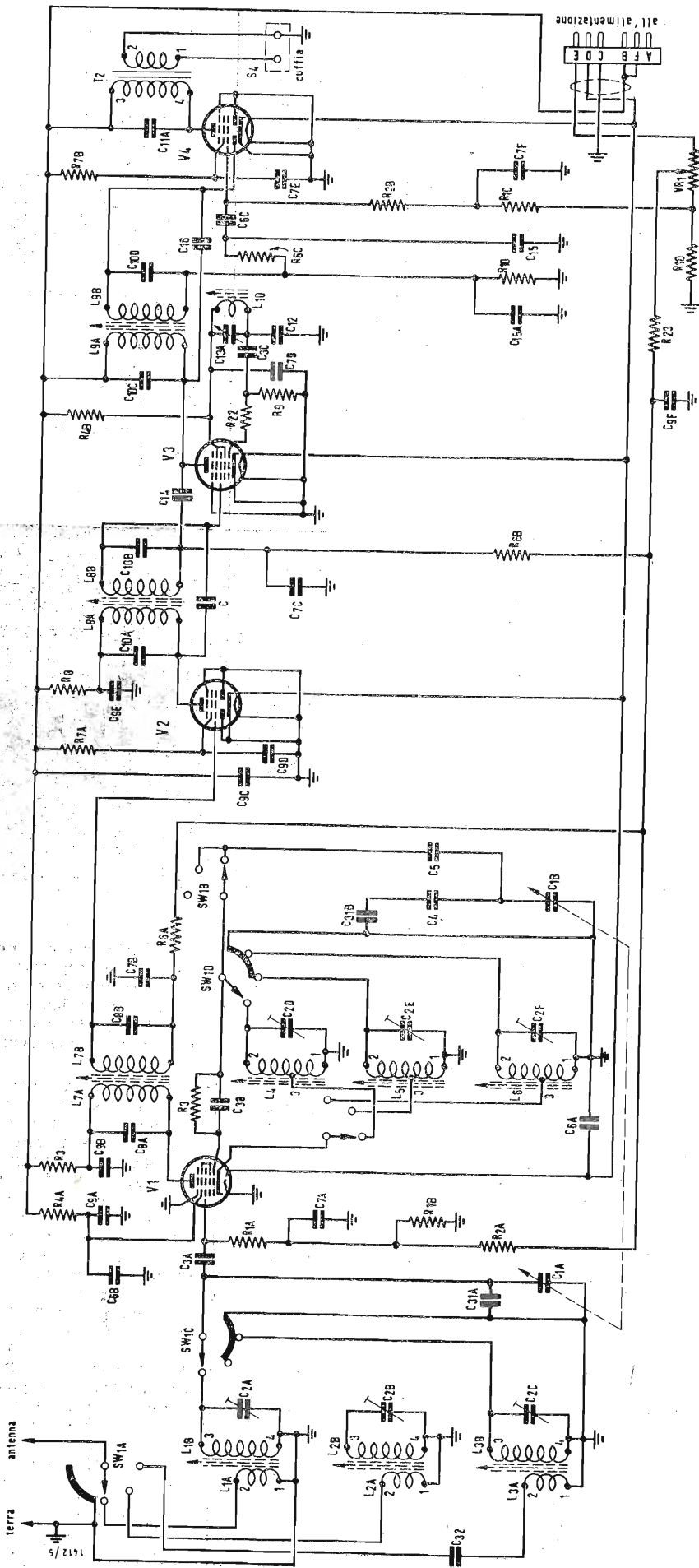

a filo, 10 W; $R_2 = 500 \Omega$, a filo, 5 W; $R_{3,4,5} = 100 \Omega$, carbone, 1 W; $C_1 = 10000 \text{ pF}$; $C_2 = 150 \text{ pF}$; $C_3 = 2 \times 100 \text{ pF}$, 1000 V; $C_4 = 5 \text{ pF}$ circa; $C_5 = 5 \text{ pF}$ circa; $C_6, 7, 8, 9 = 10000 \text{ pF}$; $C_{10} = 10000 \text{ pF}$, 4000 V; $C_{11} = 2 \times 100 \text{ pF}$, 4000 V; $C_{12} = 10000 \text{ pF}$.

$M_1 =$ Milliampmetro per la misura della corrente di griglia 100 mA fondo scala. $M_2 =$ Milliampmetro per la misura della corrente anodica, 500 mA fondo scala.

$T_1 =$ Trasformatore di accensione dei filamenti $2 \times 6,3 \text{ V}$, 5,4 A.

$L_1 =$ Bobina di accoppiamento per le frequenze di 3,5 e 7 MHz.

$L_2 =$ Bobina di accoppiamento per la frequenza di 14 MHz.

$L_3 =$ Bobina di accoppiamento per la frequenza di 28 MHz.

$L_4 =$ Bobina di griglia per le frequenze di 3,5 e 7 MHz: 60 spire filo rame da 5/10 supporto da 2 cm. lunghezza 8 cm.

$L_5 =$ Bobina di griglia per la frequenza di 14 MHz: 16 spire filo di rame da 5/10 supporto 2,3 cm. di diametro, lunghezza 2,5 cm.

$L_6 =$ Bobina di griglia per la frequenza di 28 MHz: spire 7 filo di rame da 5/10 supporto da 2,3 cm. di diametro, lunghezza 2,5 cm.

$L_{7,8,9} =$ Spire 5 filo di rame da 1 mm, supporto da 1 cm. di diametro, lunghezza 1,5 cm.

$L_{10} =$ Bobina per anodo: per 7 MHz = 18 spire filo di rame da 1 mm di diametro; supporto da 6 cm su 7 cm. di lunghezza.

per 3,5 MHz = condensatore da 140 pF, 4000 V, in parallelo alla bobina dei 7 MHz. per 14 MHz = 8 spire filo di rame da 2 mm di diametro; supporto da 6 cm su 5 cm di lunghezza.

per 28 MHz = 6 spire filo di rame da 2 mm di diametro; supporto da 6 cm su 3,5 cm di lunghezza.

$L_{11} =$ Bobina di accoppiamento. $L_{12} =$ Bobina di arresto della RF 2,5 mH 400 mA.

Non riteniamo opportuno dare ulteriori particolari sulle operazioni di messa a punto dato che chi si accinge alla costruzione di un tale apparecchio deve avere una certa esperienza in materia, come effettivamente è nel caso del richiedente.

(P. Soati)

Apparecchi del Surplus - Complesso 3 MK II - Il Ricevitore.

0151 - Richiedenti diversi.

Nel numero scorso abbiamo riportato lo schema del trasmettitore e dell'alimentatore del complesso 3 MK II, il quale fa parte del surplus inglese. In figura 1 si riporta lo schema completo del ricevitore, le cui tensioni di alimentazione sono prelevate dall'alimentatore sopraccennato.

Si tratta di un ricevitore le cui prestazioni sono abbastanza buone, pur non potendosi definire eccezionali, anche in considerazione del ridotto numero di tubi usati. Il valore della media frequenza è di 470 kHz.

Il tubo V_1 è del tipo 7Q7 ed è usato quale mescolatore-oscillatore. Il secondo tubo del tipo 7R7 assolve alle funzioni di primo amplificatore FI. Il secondo amplificatore FI è costituito da un tubo, V_3 , 7Q7 il quale è usato anche per generare le oscillazioni necessarie per la ricezione in telegrafia non modulata (CW). Infine un tubo 7R7, V_4 , adempie alle funzioni di rivelatore e di amplificatore a bassa frequenza.

La potenza di uscita, non è troppo elevata, e raggiunge un valore massimo di 50 mW, valore sufficiente per la ricezione in cuffia che avviene tramite l'interposizione del trasformatore T_2 il quale ha un rapporto di 15/1. La cuffia più adatta dovrebbe essere del tipo a 120 Ω , con un'impedenza di 800 Ω a 800 Hz.

La sensibilità del ricevitore è di 1 a 3 μV , a seconda della gamma usata, per una tensione di uscita di 10 mW. Tale sensibilità si può regolare tramite il potenziometro VR_1 da 100 Ω , il quale provoca una variazione della polarizzazione dei due tubi amplificatori a FI e del tubo oscillatore.

Il valore dei vari componenti è il seguente:

$R_{1A} = 1 \text{ M}\Omega$, 1/4 W; $R_{1B} = 1 \text{ M}\Omega$, 1/4 W; $R_{1C} = 1 \text{ M}\Omega$, 1/4 W; $R_{1D} = 1 \text{ M}\Omega$, 1/4 W; $R_{2A} = 4 \text{ M}\Omega$, 1/4 W; $R_{2B} = 4 \text{ M}\Omega$, 1/4 W; $R_3 = 20 \text{ k}\Omega$, 1/4 W; $R_{4A} = 20 \text{ k}\Omega$ a bobina; $R_{4C} = 20 \text{ k}\Omega$ a bobina; $R_5 = 5 \text{ k}\Omega$, 1/2 W; $R_{6A} = 150 \text{ k}\Omega$, 1/2 W; $R_{6B} = 150 \text{ k}\Omega$, 1/2 W; $R_{7AB} = 100 \text{ k}\Omega$, 1/4 W; $R_8 = 1 \text{ k}\Omega$ bobina; $R_9 = 20 \text{ k}\Omega$, 1/4 W; $R_{10} = 40 \text{ k}\Omega$, 1/4 W; $R_{22} = 50 \Omega$, 1/4 W; $R_{23} = 470 \text{ k}\Omega$, 1/4 W.

$C_{1AB} =$ condensatore variabile a due sezioni 90 pF; $C_{2ABCDEF} =$ compensatore $2 \div 9 \text{ pF}$; $C_{3ABC} = 100 \text{ pF}$, ceramico; $C_4 = 700 \text{ pF}$, mica; $C_5 = 600 \text{ pF}$, mica; $C_{6ABC} = 1000 \text{ pF}$, mica; $C_{7ABCD} = 0,01 \mu\text{F}$, mica; $C_{7EF} = 0,01 \mu\text{F}$, carta; $C_{8AB} = 110 \text{ pF}$, mica; $C_{9ABCDEF} = 0,1 \mu\text{F}$, carta; $C_{10ABCD} = 220 \text{ pF}$, mica; $C_{11A} = 2000 \text{ pF}$, mica; $C_{12} = 1000 \text{ pF}$, mica; $C_{13A} = 25 \text{ pF}$, variabile; $C_{14} = 6 \text{ pF}$, ceramico; $C_{15AB} = 100 \text{ pF}$, mica; $C_{16} = 2 \text{ pF}$, ceramico; $C_{31AB} = 6 \div 8 \text{ pF}$, ceramico; $C_{32} = 50 \text{ pF}$, ceramico.

$RL_{1AB} =$ bobina RF gamma 1, $RL_{2AB} =$ bobine RF gamma 2; $RL_{3AB} =$ bobine RF gamma 3; $RL_4 =$ bobina oscillatore gamma 1; $RL_5 =$ bobina oscillatore gamma 2; $RL_6 =$ bobina oscillatore gamma 3.

$L_{7AB} = 1^\circ$ trasformatore FI 470 kHz; $L_{8AB} = 2^\circ$ trasformatore FI 470 kHz; $L_{9AB} = 3^\circ$ trasformatore FI 470 kHz; $L_{10} =$ bobina oscillatrice BFO $\pm 3 \text{ kHz}$ di 470 kHz. $SW_{1ABCDEF} =$ commutatore di gamma.

Le tensioni prelevate dall'alimentatore debbono avere i seguenti valori: Accensione 6,3 V 1,2 A; A.T. = 225 \div 250 V 30 mA; Polarizzazione - 12,5/- 15 V.

(P. Soati)

Presenza di striscie orizzontali, nere in corrispondenza del bianco, in un televisore Geloso.

0152 - Sig. A. Prosperi - Roma.

Alcuni casi di avaria simili a quello da lei segnalato sono stati presi in esame nella rubrica servizio TV.

L'anomalia sovente è da imputare ad un disallineamento del circuito della media frequenza, però ritengo che tale causa non sia da prendere in considerazione nel suo caso dato che, a quanto pare, il televisore in precedenza ha sempre funzionato normalmente e non è stato manomesso. Molto probabilmente l'inconveniente troverà la sua origine nell'amplificatore video il cui tubo, o qualche componente del circuito, potrebbero essere difettosi. In modo particolare potrebbe essere difettoso il rivelatore video; un condensatore elettrolitico di disaccoppiamento può aver perduto parte della sua capacità, la resistenza di griglia può aver variato notevolmente il suo valore, etc.

Come già detto altra volta, sono del parere che quando un televisore ha parecchi anni di funzionamento sia opportuno procedere alla sostituzione di tutti i condensatori elettrolitici, anche se apparentemente essi sono in buono stato, e procedere ad un controllo del valore delle resistenze e dei condensatori che possono maggiormente influire sul buon funzionamento del televisore stesso.

(P. Soati)

Ricevitore ad un tubo più raddrizzatrice per ascolto in cuffia adatto per essere modificato aggiungendo altri tubi e adatto per principianti.

0153 - Sig. C. Angeleri - Roma.

In figura 1 si riporta lo schema desiderato usando l'autotrasformatore in suo possesso il quale possiede una presa intermedia a 38 V. Sono state usati due tubi del tipo ECL80 e PY82 i cui filamenti assorbono entrambi 0,3 A ed un totale di 25,3 V (19 + 6,3 V). La caduta di tensione necessaria per sfruttare la presa intermedia a 38 V è stata ottenuta tramite due resistenze da 22 Ω , 2 W le quali, in avvenire, potranno essere rimpiazzate da due tubi a 6,3 V, 0,3 A in modo da

rendere l'apparecchio più completo. Il tubo ECL80 funge rivelatore a reazione con amplificatore di BF. La reazione è controllata dal potenziometro da 50 Ω . I due condensatori C_1 e C_2 hanno lo scopo di permettere l'uso di aerei di lunghezza diversa. La bobina sarà realizzata con gli stessi criteri suggeriti per gli altri apparecchi simili che abbiamo descritto in consulenze arretrate. Il condensatore C_0 da 500 cm. può essere anche del tipo amico. È opportuno tenere presente che la cuffia è attraversata dalla tensione che alimenta l'anodo della sezione pentodica della ECL80.

Naturalmente qualche altro nostro lettore che desiderasse costruire l'apparecchio in questione e fosse in possesso di un normale trasformatore di alimentazione, non dovrà che eliminare la parte dello schema che si riferisce al circuito di accensione dei filamenti e sostituire il tubo PY82 con altro di tipo simile con accensione per la tensione disponibile.

$R_1, R_2 = 22 \Omega$, 2 W; $R_3 = 2200 \Omega$; $R_4 = 47000 \Omega$; $R_5 = 220000 \Omega$; $R_6 = 270 \Omega$, 1 W; $R_7 = 470000 \Omega$; $R_8 = 100000 \Omega$; $R_9 = \text{M}\Omega$. $C_1 = 50 \text{ pF}$; $C_2 = 250 \text{ pF}$; $C_0 = 470 \text{ pF}$, variabile; $C_3 = 1000 \text{ pF}$; $C_4 = 200 \text{ pF}$; $C_5 = 100 \mu\text{F}$, 30 V, elettrol.; $C_6 = 0,1 \mu\text{F}$; $C_7 = 0,1 \mu\text{F}$; $C_8, C_9 = 50 \mu\text{F}$, 300 V; $C_{10} = 0,1 \mu\text{F}$; $C_{11} = 300 \text{ pF}$; $C_{12} = 5000 \text{ pF}$; CK = impedenza a RF. (P. Soati)

Misuratore universale Lemouzy.

0154 - Sig. Geom. E. Zanotto - Novara.

La CASA LEMOUZY costruisce diversi tipi di misuratori universali fra i quali il *Multimeter Universel E.R.I.C.* (B.té SGD) che ritengo sia quello che le interessa. Si tratta di un ottimo strumento che presenta una resistenza nulla in RIC con corrente di griglia compensata a 10^{-13} A . La deviazione è di 1,5% in 24 ore. La precisione dell'1 \div 2%. Esso permette di operare delle integrazioni analogiche di lunga durata e di eseguire delle misure che sono impossibili con gli apparecchi di uso normale.

L'indirizzo della casa, alla quale si potrà rivolgere a nostro nome richiedendo le informazioni che le occorrono, è il seguente: LEMOUZY, 63, rue de Charenton, Paris 12^o.

(P. Soati)

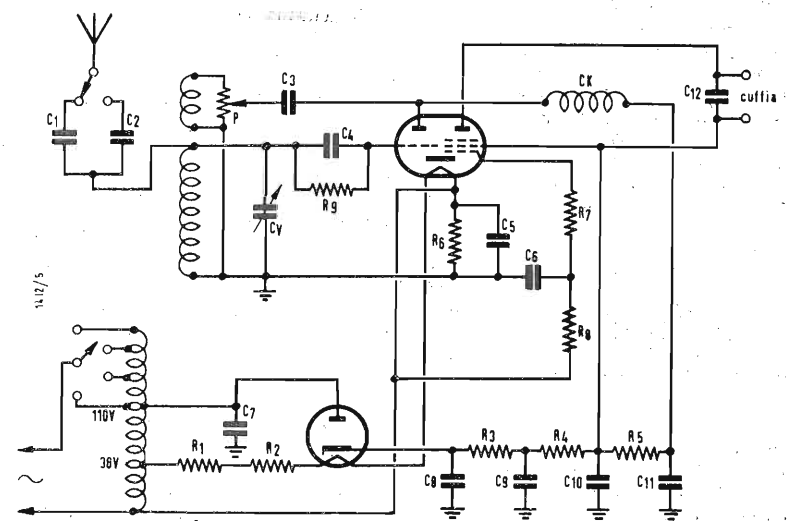

Albania

Radio Tirana trasmette un programma in lingua inglese su 7850 e 7157 kHz dalle ore 22.30 alle 23.00. Non sembra che venga annunciata la emissione su 6900 kHz.

Andorra

Andorradio trasmette il suo servizio internazionale a richiesta dei radioascoltatori « Grande Nord » con annunci in Spagnolo, tedesco, inglese, francese, italiano ogni venerdì dalle ore 22.30-24.00 su 818 e 6305 kHz.

Argentina

Radio Spendid di Buenos Aires trasmette dalle 10.40-05.30 su 830 kHz (LRA-50 kW) e 5895-9742,5 kHz (20 kW LRS2-LRS1). Notizie in spagnolo alle ore 11.00-11.30 e di ora in ora fino alle ore 03.40.

Austria

Vienna emetta su 5985 kHz dalle 14.00 alle 18.00 con annunci in tedesco, francese, inglese, italiano e spagnolo alle ore 14.00.

Brasile

Una nuova stazione (che avrebbe dovuto essere Radio Rural) è Radio Marajuaba da Belem su 15245 kHz dalle ore 17.00-23.00. Emette musiche brasiliane con annunci in portoghese ogni ora.

Bulgaria

Radio Sofia trasmette il proprio programma diretto per l'Europa in inglese come segue: 20.30-21.00 su 9700, 22.30-23.00 su 7255, 7670, 9700 kHz. In inglese per il Nord-America alle 02.00-02.30 e 05.00-05.30 su 9700 kHz. Concerto per il pubblico europeo e nord americano alle 00.35-01.00 su 9700.

Cina

Una stazione emittente frequenze standard su 5000, 10000, 15000 kHz sembra in aria dalla Cina (vicino Shanghai), BPV. Essa è ascoltata da oltre un anno ma si conosce pochissimo nella sua ubicazione ne sono conosciuti altri dettagli.

Colombia

La stazione trasmittente di radiodiffusione La Voz de Amiga su 6010 kHz (HJFK) è nota dalle 04.23 fino alle ore 05.00. Segnale di intervallo quattro colpi di gong. Sembra essere dislocata a Caldas.

Germania

Dal 3 Gennaio 1960 Radio Deutsche Welle adotterà una nuova scheda dei programmi: 08.15-11.15 per il medio oriente su 11795, 15795, 21650 kHz; 11.30-12.00 in arabo su 15405, 18715, 21650 kHz; 17.00-20.15 per il Lontano Oriente su 11795, 15405; 18.30-21.45 per Africa su 15275, 17815 kHz; 23.30-02.45 per il Sud America su 9735, 11945; 00.30-03.45 per il Nord America (Costa occidentale) su 9640, 11745; 04.00-07.15 per il Nord America (costa orientale) su 11795, 11946 kHz.

Ghana

Radio Ghana trasmette notizie per Londra dalle ore 07.00 alle ore 07.15 seguite da un programma di musiche, interviste e programmi locali su 9640 kHz e 4915 e 3366 kHz.

Giappone

Radio Tokio trasmette dal 24 Dicembre 1959 uno speciale servizio per l'Antartico dalle ore 16.15-16.35 ogni giorno su 9675 e 11705 kHz (stazione JOB9 e JOA11).

Giappone

La scheda dei programmi giapponesi diretti all'Europa per il mese di ottobre: 08.30-09.30 su 17855 e 21620 kHz e dalle 20.00-22.00 su 11705, 21620, 11965, 9525 kHz.

Grecia

Radio Atene emette su 15345 e 17778 kHz in: inglese 18.30-18.45 e francese dalle 18.15 alle ore 18.30.

Jugoslavia

Radio Belgrado trasmette il proprio servizio ad onde corte per l'estero come segue: inglese 16.00-16.15 e 17.15-17.30 su 7200, 11735 15240 kHz; 19.30-20.00 su 6150-9505. Francese 20.30-20.45 su 6150, 7200, 9505; 21.45-22.00 su 7200, 9505 kHz. Tedesco 18.30-19.00 su 7200, 9505 kHz; 21.45-22.00 su 6100, 9620. Spagnolo 22.30-23.00, 01.00-01.30 e 02.00-02.30 su 6100, 7200, 9505 kHz.

Kenia

Una stazione sintonizzata su 6171 kHz alle ore 18.00 con la frequente menzione di « Nyeri » sembra essere ZHW24 di Nairobi.

Libia

La « Libyan Broadcasting Station » opera dalle ore 06.00-07.00, 17.30-22.15 su 1052 kHz (Tripoli 50 kW), 1484 kHz (Bengasi 10 kW). Ad onde corte gli stessi programmi sono trasmessi da Tripoli su 6140 (3 kW) e da Bengasi su 7180 (3 kW). Notizie in lingua araba sulle frequenze anzidette alle ore 06.45, 19.15, 20.30, 22.00.

Lussemburgo

Il programma inglese viene trasmesso da Radio Lussemburgo come segue: 20.00-21.00 su 6090 kHz. La scheda programmi su 1439 kHz è: 19.00-01.00 (Sabato e Domenica 01.30).

Malaya

La stazione di radiodiffusione della BBC-F.E.S. (Far East Station) da Singapore può essere ascoltata su 9725 kHz dalle ore 11.00 alle ore 12.15 diretta all'Indonesia con notizie della BBC alle ore 12.00, e su 17755 kHz con notizie e sport dalle ore 13.00-13.30. Si pregano i cortesi lettori che desiderassero ottenere risposte QSL di indirizzare i propri rapporti a: P. O. Box 434, Singapore (Malaya).

Marocco

La stazione di Mexico Città è ritornata sulla vecchia frequenzadi 15160 kHz ed è stata notata dalle ore 14.55 alle ore 15.00 e attorno alle ore 22.25 con musica e comunicati commerciali, lingua adoperata lo spagnolo.

Marocco

Radio Inter-Africa (anche conosciuta come IBRA-Radio) spedisce una cartolina multicolore scritta in tre lingue. È una cartolina QSL simpaticissima. La stazione è in aria dalle ore 18.00 alle ore 23.15 in danese, olandese, francese, finnico, tedesco, greco, ungherese, italiano, giapponese, russo, spagnolo, svedese ed ucraino; e dalle ore 23.15 fino alle ore 24.00 con musiche ed annunci in francese ed inglese; su 11505 kHz e 14858 kHz. Rapporti di ricezione si prega trasmettere al seguente indirizzo: 9 Rue de Russe Tangeri (Marocco).

Ci viene comunicato che un bollettino da Tunisi ha portato la notizia di un decreto reale in data 27 maggio 1959 che fissa al 31 di-

cembre 1959 la fine delle trasmissioni di stazioni private a Tangeri. Da tale data la unica società di diffusione incaricata di emettere da Tangeri sarà la Radiodiffusione Nazionale Marocchina meglio specificata come Radio Africa-Magreb. Sembra presumibile che le trasmissioni religiose della Voce dell'America possano ancora avere vita. Secondo il giornale marocchino « At Tahrir » la Agenzia di Notizie del Medio Oriente (M.E.N.A.) riporta che le autorità marocchine hanno scoperto recentemente un trasmettitore clandestino operante da Tangeri con programmi intesi per gli ebrei del Marocco. Sembra che tale scoperta abbia indotto le autorità Marocchine ad impedire alle stazioni private la propria attività.

Marocco

L'ultima scheda dei programmi di Radio Tangeri è la seguente: su 11766 kHz: ore 21.30-24.00 in inglese; francese 21.00-21.15; su 9767 kHz: tedesco 07.15-07.45 e 21.00-21.30, Norvegese 21.30-22.00, Russo 20.00-20.30; Centrale e Oriente d'Europa: 20.30-21.00. Su 7230 kHz: 13.45-14.00 Portoghese, 14.00-14.30 Spagnolo.

Monaco

Radio Montecarlo del Principato di Monaco trasmetterà ogni domenica un programma richiesto intitolato « Musica senza passaporto » dalle ore 23.05-24.00 su 1466, 6035, 7140 kHz annunciando in inglese, tedesco, spagnolo, italiano, russo, arabo, greco, turco e ebreo.

Norvegia

La nuova scheda dei programmi di Radio Norvegia per il mese di Ottobre: 12.00-13.15 per il Giappone, lontano oriente, Nuova Zelanda e Australia su 11735, 15175, 17825, 21670 kHz; 07.30-08.35 e 14.00-15.15 per l'America Centrale su 6130, 9610, 11735, 17825 kHz; 02.00-03.15 per il Nord America e America Centrale su 6130, 9610, 11735 e 15175 kHz.

O.N.U.

I programmi dell'O.N.U. da Radio Ginevra vengono irradiati come segue: Lunedì-Venerdì in Russo su 9545 kHz (HED5) dalle ore 14.45-15.10; solo al sabato dalle ore 14.30-15.45 in Persiano su 11905-17770 kHz; Lunedì-Venerdì in Arabo su 6010, 9575, 11810 kHz alle 20.20-20.55.

Panama

Radio Atlantico su 9505 kHz (HOLA) ha un programma in lingua inglese dalle 03.00-04.00.

Polonia

Una stazione polacca è affidata ai boy-scouts su 6850 kHz. La frequenza è irregolare il suo nominativo « Polska Radjostacja Harceska » l'indirizzo: Warszawa-Sejm Ul. Konopnickiej 6. Non è conosciuto l'orario di emissione.

Repubblica Araba Unita

Damasco trasmette un programma in lingua, inglese dalle ore 16.15-16.30 su 15165 kHz.

Uruguay

Radio Monte Carlo — da Montevideo — opera su 6140 (CXA20-2,5 kW) dalle 11.00-04.00, su 9595 (CXA72-10 kW) dalle ore 15.00-20.00.

Micron

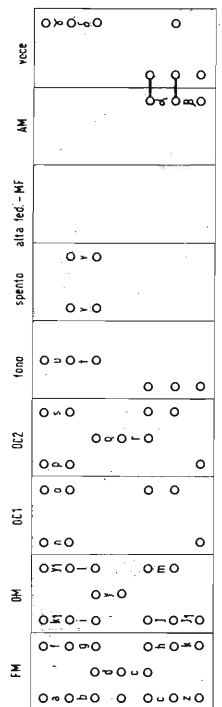
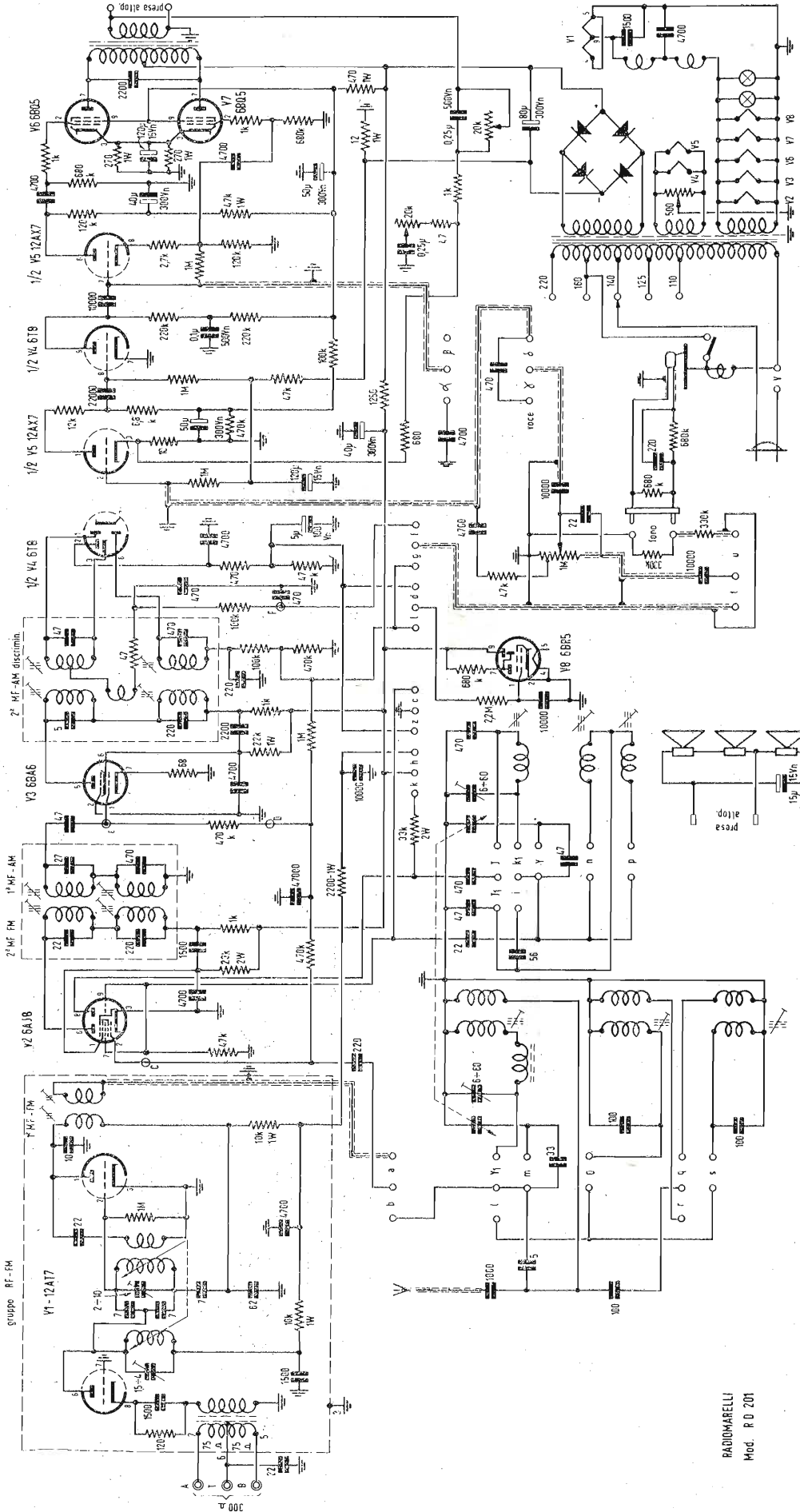

comunicazione toni	
contatti	di
AF - FM	●
AM	●
voce	●

comunicazione gamme onda																											
contatti	a	b	c	d	e	f	g	h	i	j	k	l	m	n	o	p	q	r	s	t	u	v	w	x	y	z	
FM	○	○	○	○	○	○	○	○	○	○	○	○	○	○	○	○	○	○	○	○	○	○	○	○	○	○	○
DM	○	○	○	○	○	○	○	○	○	○	○	○	○	○	○	○	○	○	○	○	○	○	○	○	○	○	○
DC1	○	○	○	○	○	○	○	○	○	○	○	○	○	○	○	○	○	○	○	○	○	○	○	○	○	○	○
DC2	○	○	○	○	○	○	○	○	○	○	○	○	○	○	○	○	○	○	○	○	○	○	○	○	○	○	○
tone	○	○	○	○	○	○	○	○	○	○	○	○	○	○	○	○	○	○	○	○	○	○	○	○	○	○	○
spento	○	○	○	○	○	○	○	○	○	○	○	○	○	○	○	○	○	○	○	○	○	○	○	○	○	○	○

RADIOMARELLI Mod. P.D. 201

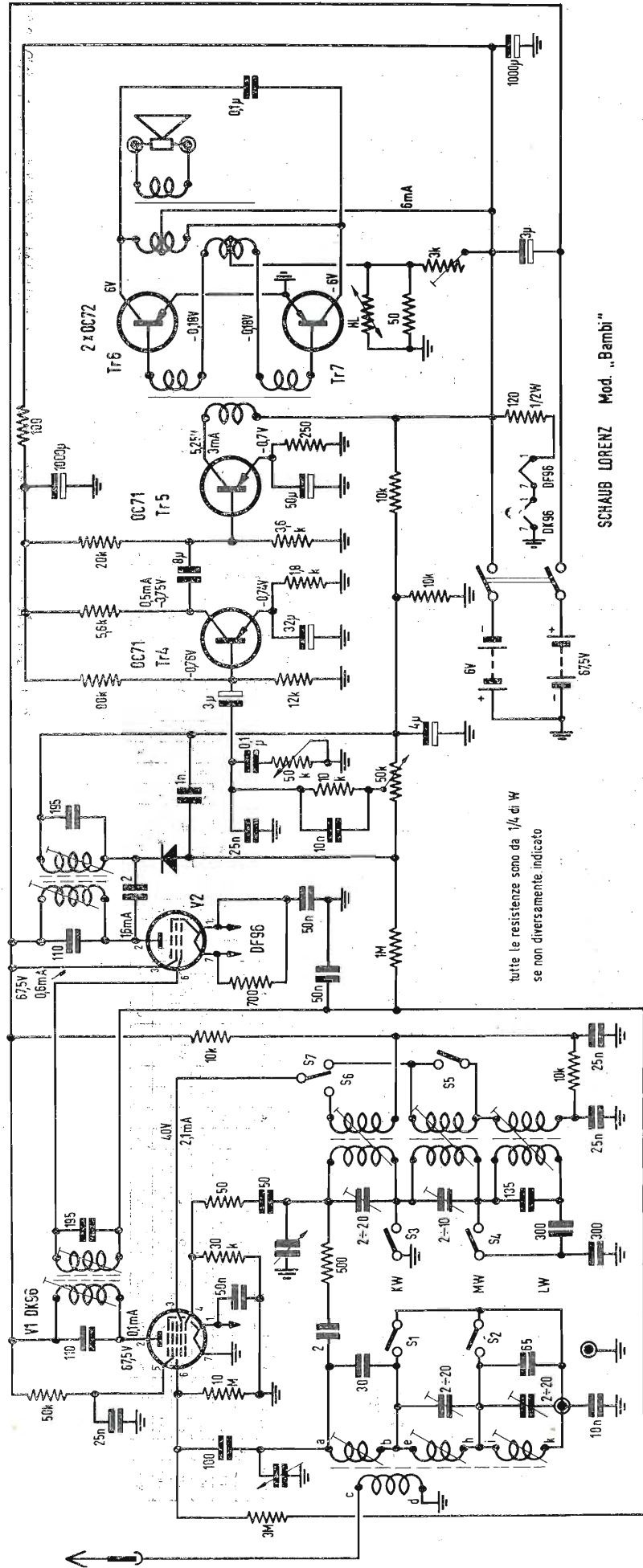

SCHAUB LORENZ Mod. „Bambi”

Schema elettrico del radiorecettore SCHAUB LORENZ mod. Bambi

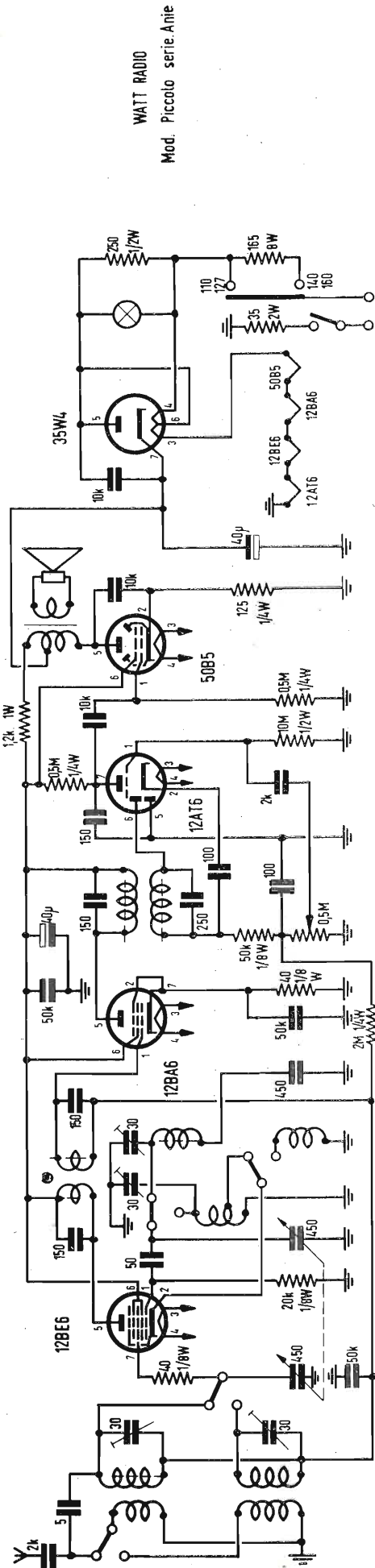

Schema elettrico del radiorecettore WATT RADIO, mod. Piccolo, serie Anie

TELEVISORE PHILIPS

Mod. TX 141 OU

Schema elettrico del radiorecettore WATT RADIO, mod. Piccolo, serie Anie

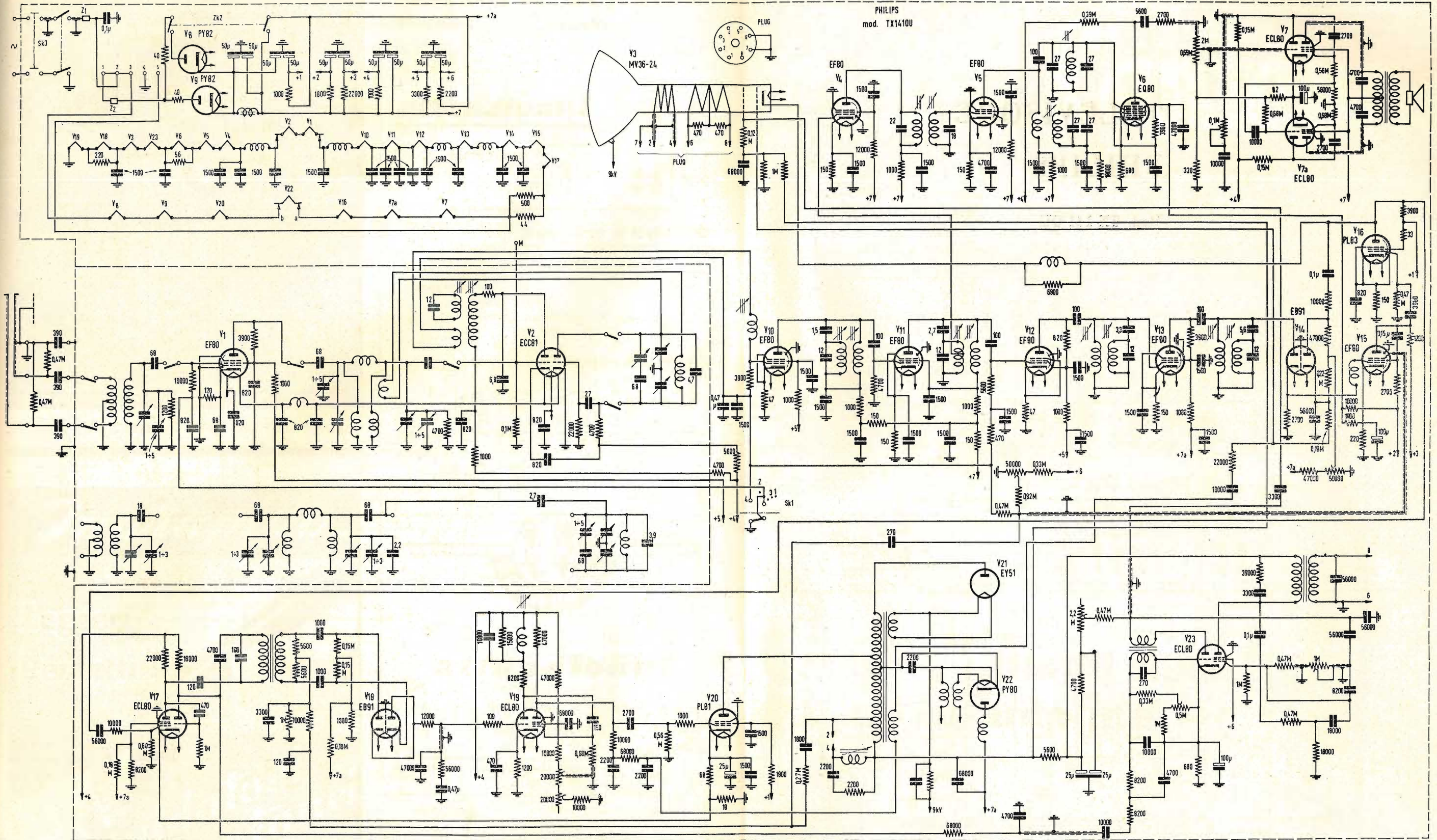

Schema elettrico del ricevitore TV - PHILIPS, mod. TX 141 OU

ORGAL RADIO

Viale Montenero 62 - MILANO - Tel. 585494

attenzione!

Richiedete

il nuovo LISTINO PREZZI 1959

e riceverete gratis anche un

BUONO REGALO

Spett. Ditta ATV
ORGAL RADIO
Via Montenero 62
MILANO

Prego inviarmi il nuovo LISTINO PREZZI 1959

Cognome Nome

Via N. Città



SUVAL
di G. Gamba & C.

COMPONENTI PER RADIO TELEVISIONE ELETTRONICA
RADIO TELEVISION AND ELECTRONIC COMPONENTS

MILANO - Via Dezza, 47 - Tel. 487.727 - 464.555



"Parapapido"

Leggeri ...
Perfetti!

Saldatori istantanei

Dot. Ing. **PAOLO AITA**
Corso S. Maurizio 65 - TORINO - Telef. 82.344
FABBRICA MATERIALI E APPARECCHI PER L'ELETTRICITA'



attenzione!

Si invitano i sigg. Clienti a richiedere il nuovo listino N. 59 dove troveranno prezzi eccezionali per apparecchi AM-FM, a transistor, e **Televisori** al prezzo di un ricevitore radio.

Spett. Ditta (A)
STOCK-RADIO
Via Panfilo Castaldi, 20
MILANO

Prego inviarmi listino N. 59 e catalogo illustrato.

Cognome Nome

Via n. Città

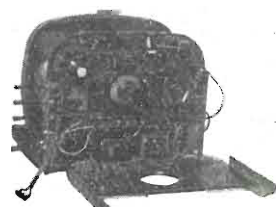

Progettato particolarmente per radioamatori, studenti in elettronica, Scuole ed Istituti Professionali ed Industriali, la
SCATOLA DI MONTAGGIO DEL TELEVISORE T12/110°

presenta le seguenti caratteristiche: cinescopio alluminizzato a 110° senza trappola ionica; 12 valvole per 18 funzioni + radd. silicio + cinescopio; cambio canali ad 8 posizioni su disco stampato; chassis in delite con circuito stampato. Profondità cm. 23 per il 17"; cm. 38 per il 21". Peso molto basso. • Grande facilità di montaggio. Pura messa a punto gratuita. Materiale di scanzone, valvole e cinescopio Philips, garantito. • Prezzi: scatola di montaggio per 17" L. 29.800; per 21" L. 30.250; kit delle valvole L. 12.954; cinescopio da 17" L. 15.900; da 21" L. 25.900. Mobile da 17" L. 7.800; da 21" L. 9.800. Guida al montaggio e tagliandi consulenza L. 500 più spese postali. La scatola di montaggio è anche venduta frazionata in 6 pacchi da L. 5.500 cadauno. • Maggiore documentazione gratuita richiedendola a MICRON TV - Corso Industria, 67 A - ASTI - Tel. 27.57.

- Per la morbidezza di rasatura
- Per l'efficacissima testina depilatrice baffi e basette
- Per la silenziosità e robustezza del motorino

Questo è il rasoio elettrico che finalmente attendavate
Stazioni di servizio in tutta Italia

Provate tutti!
IL NUOVO
famulus
Super R66
SARÀ IL VOSTRO RASOIO!
CONCESSIONARIO ESCLUSIVO PER L'ITALIA. DOTT. GALL'OLIO - FIRENZE

Astars di ENZO NICOLA
TELEVISORI DI PRODUZIONE PROPRIA
e delle migliori marche nazionali e estere

SERVIZIO TECNICO ED ASSISTENZA:
Geloso - Radiomarelli - Telefunken
RAPPRESENTANZE con deposito:
IREL Altoparlanti - ICAR Condensatori

Vernieri isolati in ceramica per tutte le applicazioni.
Parti staccate per televisione - MF - UHF - trasmettitori
- Controlli elettronici - Automazionismi industriali ecc.

ASTARS Via Barbaroux, 9 - TORINO { tel. 519.974
tel. 519.507

TERZAGO TRINCIATURA S.p.A.

Milano - Via Taormina 28 - Via Cufra 23 - Tel. 606020-600191-606620

LAMELLE PER TRASFORMATORI DI QUALSIASI
POTENZA E TIPO

Inoltre, possiamo fornirVi lamelle con lamiera a
cristalli orientati, con o senza trattamento termico.

La Società è attrezzata con macchinario moder-
nissimo per lavorazioni speciali e di grande serie.



Effetto Corona
Archi Oscuri
Scintillamenti
Scariche E AT
nei televisori
vengono eliminati
spruzzando con:

KRYLON TV
Barattolo da 16 onces

Antifungo - Antiruggine

Concessionario di vendita per l'Italia:

R. G. R.

CORSO ITALIA, 35 - MILANO - TELEF. 8480580



attenzione!

Si invitano i sigg. Clienti a richiedere il nuovo
listino N. 59 dove troveranno prezzi eccezionali
per apparecchi AM-FM, a transistor, e **Televisori**
al prezzo di un ricevitore radio.

Spett. Ditta (A)
STOCK-RADIO
Via Panfilo Castaldi, 20
MILANO

Prego inviarmi listino N. 59 e catalogo illustrato.

Cognome Nome

Via n. Città

TRASFORMATORI TORNAGHI - MILANO



TRASFORMATORI • AUTOTRASFORMATORI • REATTORI
VIA MONTEVIDEO 8 - TELEFONO 84.59.03

**Lo stabilizzatore che riassume
i requisiti necessari
ad un apparecchio di pregio**

Tensione di alimentazione universale - Tensione
di uscita V 110-160-220 - Frequenza 50 Hz - Sta-
bilizzazione $\pm 2\%$ con variazioni $\pm 20\%$ - Ren-
dimento 80% - Potenza di uscita 250 VA

**Stabilizzatore di tensione
a ferro saturo "Daniel's,"**



La **F.A.R.E.F. RADIO** - Via Volta 9 - Milano, offre

A META' PREZZO!

solo a scopo PROPAGANDISTICO e PUBBLICITARIO questo
modello di fonovaligia a chi invierà il tagliando allegato

FONOVALIGIA MOD. "RAMA"
amplificata 3 valvole 4 velocità corredata di 20 dischi microsolco
45 giri. Anziché L. 30.000 a **L. 15.000**

I NOSTRI APPARECCHI SONO GARANTITI • SPEDIZIONI OVUNQUE • LISTINI A RICHIESTA

RADIO F.A.R.E.F. MILANO
VIA A. VOLTA, 9 - TELEFONO 666056

Sig

BUONO N. 1/A

FILI RAME ISOLATI IN SETA

FILI RAME SMALTATI AUTOSALDANTI CAPILLARI DA 004 mm A 0,20

FILI RAME ISOLATI IN NYLON

FILI RAME SMALTATI OLEORESINOSI

Rag. FRANCESCO FANELLI
VIA MECENATE 84/9 - MILANO TEL. 710.012

CORDINE LITZ PER TUTTE LE APPLICAZIONI ELETTRONICHE

Abbonatevi!

ad
ALTA FEDELTA'

Abbonamento annuale (12 numeri)
Lire 2.500 + 50 I.G.E.

TERZAGO TRANCIATURA S.p.A.

Milano - Via Taormina 28 - Via Cufra 23 - Tel. 606020-600191-606620

LAMELLE PER TRASFORMATORI DI QUALSIASI
POTENZA E TIPO - CALOTTE E SERRAPACCHI PER
TRASFORMATORI - LAVORI DI IMBOTTITURA

*La Società è attrezzata con mac-
chinario modernissimo per lavo-
razioni speciali e di grande serie*

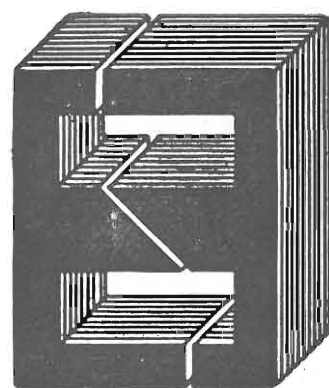

TASSINARI UGO

Via Privata Orisano, 9
Telefono 2571073
MILANO (Gorla)

LAMELLE PER TRA-
SFORMATORI RADIO E
INDUSTRIALI - FASCE
CALOTTE - TUTTI I
LAVORI DI TRAN-
CIATURA IN GENERE

Gargaradio
R. GARGATAGLI

Via Palestrina, 40 - Milano - Tel. 270.888

**Bobinatrici per avvolgimenti lineari
e a nido d'ape**

Ing. R. PARAVICINI S.R.L. **MILANO**
Via Nerino, 8
Telefono 803.426
BOBINATRICI PER INDUSTRIA ELETTRICA

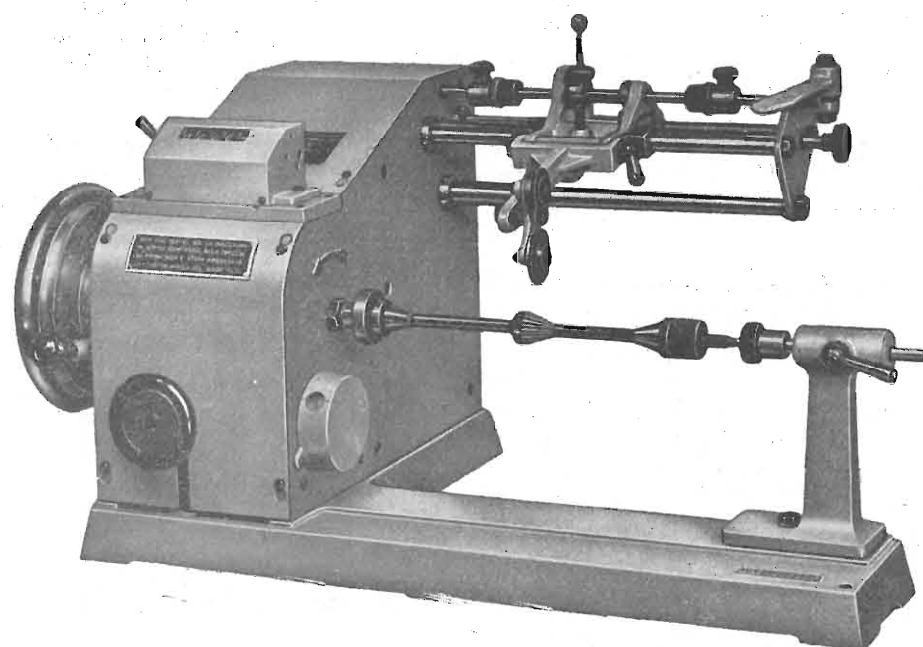

T I P O M P 2 A

Tipo MP2A Automatica a spire pa-
rallele per fili da 0.06 a 1.40 mm

Tipo MP3 Automatica a spire pa-
rallele per fili da 0.05 a 2 mm

Tipo MP3M4 o M. 6 per bobnaggi
MULTIPLI

Tipo PV4 Automatica a spire pa-
rallele e per fili fino a 3 mm

Tipo PV4M Automatica per bob-
naggi **MULTIPLI**

Tipo PV7 Automatica a spire in-
crociate - Altissima precisione - Differenza
rapporti fino a 0.0003

Tipo AP1 Semplice con riduttore -
Da banco

PORTAROCHE TIPI NUOVI
PER FILI CAPILLARI E MEDI

**PER APPARECCHI - STRUMENTI - COMPONENTI RADIO E
TELEVISIONE VI INDICHIAMO I SEGUENTI INDIRIZZI**

Gruppi di A. F.

PHILIPS ■ Milano

Piazza IV Novembre, 3 - Tel. 69.94

MARSILLI ■ Torino

Via Rubiana, 11 - Tel. 753.827

GELOSO ■ Milano

Viale Brenta, 29 - Tel. 563.183

TELEFUNKEN ■ Milano

Piazzale Bacone, 3 - Tel. 278.556

**MEGA ELETTRONICA ■ Milano - Via Orom-
belli, 4 - Telef. 296.103**

Bob. lineari e a nido d'ape

NATIONAL - Ing. CONSOLARO ■ Milano

Via Prestinari, 1 - Tel. 370.544

**Apparecchiature
di alta fedeltà**

PARAVICINI ■ Milano

Via Nerino, 8 - Tel. 803.426

PHILIPS ■ Milano

Piazza IV Novembre, 3 - Tel. 69.94

IMCARADIO ■ Milano

Corso Venezia, 36 - Tel. 701.423

Registratori

RICAGNI ■ Milano

Via Mecenate, 71 - Tel. 720.175 - 720.736

ITALVIDEO ■ Corsico

Via Cavour, 38 - Tel. 83.91.418

CASTELFRANCHI ■ Milano

Via Petrella, 6 - Tel. 211.051

SIEMENS SOCIETA' PER AZIONI ■ Milano

Via F. Filzi, 29 - Tel. 69.92

LESA ■ Milano

Via Bergamo, 21 - Tel. 554.342

D'AMIA Ing. R. ■ Milano

Via Mincio, 5 - Tel. 534.758

Incisori per dischi

**Valvole
e tubi catodici**

MAGNETI MARELLI ■ Milano
Organizz. Gen. Vendita Soc. SERT
Via Gaffurio, 4 - Milano
Tel. 222.300 - 278.110

GELOSO ■ Milano

Viale Brenta, 29 - Tel. 563.183

ELSI ■ Milano

Piazza Bossi, 2 - Tel. 861.116

PHILIPS ■ Milano

Piazza IV Novembre, 3 - Tel. 69.94

INCIS dei f.lli SEREGNA ■ Saronno

Uff. Gen. Vendita - Mi'ano

Via Gaffurio, 4 - Tel. 222.300 - 278.110

FIMI-PHONOLA ■ Milano

Via Montenapoleone, 10 - Tel. 708.781

PRODEL ■ Milano

Via Monfalcone, 12
Tel. 213.770 - 283.651

LESA ■ Milano

Via Bergamo, 21 - Tel. 554.342

FIVRE ■ Milano

Via Guastalla, 2 - Tel. 700.335

Bobinatrici

ITER ■ Milano

Via Visconte di Modrone 36 - Tel. 700.131
- 780.388

GARGARADIO ■ Milano

Via Palestrina, 40 - Tel. 270.888

MINIFON ■ Milano

Agente Gen. per l'Italia:
Miedico Alfredo

Via P. Castaldi, 8 - Tel. 637.197

PHILIPS ■ Milano

Piazza IV Novembre, 3 - Tel. 69.94

MARCONI ITALIANA ■ Genova

Via Corsica, 21 - Tel. 589.941

GIACOM & MACCIONE ■ Milano

Corso Vercelli, 51 - Tel. 411.628

SIEMENS SOCIETA' PER AZIONI ■ Milano

Via F. Filzi, 29 - Tel. 69.92

**Gioghi di deflessione
trasformatori di riga E.A.T.
trasformatori**

ARCO ■ Firenze
Piazza Savonarola, 10 - Tel. 588.186 -
588.791

LARE ■ Milano
Via Marazzani, 8 - Tel. 240.469
Laboratorio avvolgimenti radio elettrici

TRASFORMATORI TORNAGHI
Milano
Via Montevideo, 8 - Tel. 845.903

NATIONAL - Ing. CONSOLARO ■ Milano
Via Prestinari, 1 - Tel. 370.544

PHILIPS ■ Milano
Piazza IV Novembre, 3 - Tel. 69.94

SAREA ■ Milano
Via S. Rosa, 14 - Tel. 390.903

**Giradischi - amplificatori
altoparlanti
e microfoni**

GARIS ■ Milano
Via Tito Livio, 15 - Tel. 553.909
Giradischi - Fonovalige

ITALVIDEO ■ Corsico (Milano)
Via Cavour, 38 - Tel. 83.91.418
Giradischi, amplificatori

LESA ■ Milano
Via Bergamo, 21 - Tel. 554.342
Giradischi, altoparlanti, amplificatori

MAGNETI MARELLI ■ Milano
Organizz. Gen. Vendita: Soc. SERT
Via Gaffurio, 4 - Milano
Tel. 220.300 - 278.110
Microfoni - Amplificatori - Altoparlanti

PHILIPS ■ Milano
Piazza IV Novembre, 6 - Tel. 69.94
Giradischi

PRODEL ■ Milano
Via Monfalcone, 12 - T. 283.651 - 283.770
Amplificatori

SIEMENS SOCIETA' PER AZIONI ■ Milano
Via F. Filzi, 29 - Tel. 69.92

Potenzimetri

GELOSO ■ Milano
Viale Brenta, 29 - Tel. 563.183

LESA ■ Milano
Via Bergamo, 21 - Tel. 554.342

LIAR ■ Milano
Via B. Verro, 8 - Tel. 84.93.816
Prese, spine speciali, zoccoli per tubi 110

MIAL ■ Milano
Via Fortezza, 11 - Tel. 25.71.631/2/3/4
Potenzimetri a grafite

PHILIPS ■ Milano
Piazza IV Novembre, 3 - Tel. 69.94

Antenne

AUTOVOX ■ Roma
Via Salaria, 981 - Tel. 837.091

IARE ■ Torino
Tel. 690.377
Off.: Corso Moncalieri, 223
Officina: Strada del Salino, 2
Antenne, amplificatori, accessori TV

NAPOLI ■ Milano
Viale Umbria, 80 - Tel. 573.049

OFFICINE ELETTROMECCANICHE ■ LUGO
(Ravenna)
BREVETTI « UNICH »
Off. Gen. Vendita: Milano - Via Gaffurio, 4
Tel. 222.300 - 278.110

SIEMENS SOCIETA' PER AZIONI ■ Milano
Via F. Filzi, 29 - Tel. 69.92

TELEPOWER ■ Milano
Via S. Martino, 16 - Tel. 857.553

Condensatori

DUCATI - ELETTROTECNICA S.p.a. ■
Bologna
Tel. 381.672 - Casella Postale 588

GELOSO ■ Milano
Viale Brenta, 29 - Tel. 563.183

MIAL ■ Milano
Via Fortezza, 11 - Tel. 25.71.631/2/3/4
Condensatori a mica, ceramici e in polisti-
rolo

MICROFARAD ■ Milano
Via Derganino, 18/20 - Tel. 37.52.17
- 37.01.14

PHILIPS ■ Milano
Piazza IV Novembre, 3 - Tel. 69.94

PROCOND Faè di Longarone (Belluno)
Tel. 14 - Longarone

SIEMENS SOCIETA' PER AZIONI ■ Milano
Via F. Filzi, 29 - Tel. 69.92

Stabilizzatori di tensione

AROS ■ Milano
Via Belinzaghi, 17 - Tel. 671.951

CITE di O. CIMAROSTI ■ S. Margh. Ligure
Via Dogali, 50

FAE ■ Milano
Viale Piave, 12 - Tel. 705.739

GELOSO ■ Milano
Viale Brenta, 29 - Tel. 563.183

LIAR ■ Milano
Via Bernardino Verro, 8 - Tel. 84.93.816
Prese, spine speciali, zoccoli per tubi 110

KURTIS ■ Milano
V.le Rim. di Lambrate, 7 - T. 293.529/315

STARET ■ Milano
di Ing. E. PONTREMOLI & C.
Via Cola di Rienzo, 35 - Tel. 425.757

Rappresentanze estere

CIFTE
Via Beatrice d'Este, 35 - Tel. 540.806 -
Milano
Via Provana, 7 - Tel. 82.366 - Torino
Cinescopi, transistori, valvole

ELECTRONIA ■ Bolzano
Via Portici, 2
Televisori, Radio, Radiogrammofoni

EXHIBO ITALIANA ■ Milano
Via Bruschetti, 11 - Tel. 606.836
AVO - N.S.F. - Sennheiser - Neuberger,
ecc.

GALLETTI R. ■ Milano
Corso Italia, 35 - Tel. 84.80.580
Soluzioni acriliche per TV

Ing. S. e Dr. GUIDO BELOTTI ■ Milano
Piazza Trento, 8 - Tel. 542.051/2/3
Strumenti di misura

Agenti per l'Italia delle Ditte: Weston -
General Radio - Sangano Electric - Ever-
shed Co. - Vignoles - Tinsley Co.

PASINI e ROSSI
Via SS. Giacomo e Filippo, 31 r. - Tele-
fono 83.465 - Genova
Via Recanati, 4 - Tel. 278.855 - Milano
Altoparlanti, strumenti di misura

SILVESTAR ■ Milano
Via Visconti di Modrone, 21 - Tel. 792.791
Rapp. RCA

SIPREL ■ Milano
Via F.lli Gabba, - Tel. 861.096/7

Complessi cambiadischi Garraro, valigie
grammofoniche Supravox

VIANELLO ■ Milano
Via L. Anelli, 13 - Tel. 553.081
Agente esclusivo per l'Italia della Hewlett-
Packard co.
Strumenti di misura, ecc.

Strumenti di misura

BELOTTI ■ Milano
Piazza Trento, 8 - Tel. 542.051-2-3

CHINAGLIA ■ Belluno
Via Col di Lana, 36 - Tel. 41.02

I.C.E. ■ Milano - Via Rutilia, 19/18 - Tele-
fono 531.554/5/6

INDEX ■ Sesto S. Giovanni
Via Boccaccio, 145 - Tel. 24.76.543
Ind. Costr. Strumenti Elettrici

MEGA ELETTRONICA ■ Milano - Via Orom-
belli, 4 - Telef. 296.103
Analizzatori, oscillatori, modulatori, volt-
metri elettronici, generatori di segnali TV,
oscilloscopi e analizzatori di segnali TV

PHILIPS ■ Milano
Piazza IV Novembre, 3 - Tel. 69.94

SAREM ■ Milano
Via Val Maggia, 4 - Tel. 536.284

SIAE ■ Milano
Via Natale Battaglia, 12 - Tel. 287.145

SIEMENS SOCIETA' PER AZIONI ■ Milano
Via F. Filzi, 29 - Tel. 69.92

TES ■ Milano
Via Moscova, 40-7 - Tel. 667.326

UNA ■ Milano
Via Cola di Rienzo, 53 a - Tel. 474.060

VORAX-RADIO ■ Milano
Viale Piave, 14 - Tel. 793.505

**Accessori e parti staccate
per radio e TV**

BALLOR rag. ETTORRE ■ Torino - Via Saluz-
zo, 11 - Telef. 651.148 - 60.038
Parti staccate, valvole, tubi, scatole mon-
taggio TV

ENERGO ■ Milano
Via Carnia, 30 - Tel. 287.166
Filo autosaldante

FANELLI ■ Milano
Via Mecenate, 84-9 - Tel. 710.012
Fili isolati in seta

FAREF ■ Milano
Via Volta, 9 - Tel. 666.056

GALBIATI ■ Milano
Via Lazzaretto, 17 - Tel. 652.097 - 664.147

GALLETTI ■ Milano
Corso Italia, 35 - Tel. 84.80.580

ISOLA ■ Milano - Via Palestro, 4 - Tele-
fono 795.551/4
Lastre isolanti per circuiti stampati

LESA ■ Milano
Via Bergamo, 21 - Tel. 554.342

MARCUCCI ■ Milano
Via F.lli Bronzetti, 37 - Tel. 733.774

MELCHIONI ■ Milano
Via Friuli, 16 - Tel. 585.893

MOLINARI ALESSANDRO ■ Milano
Via Catalani, 75 - Tel. 24.01.80
Fusibili per radiotelevisione

PHILIPS ■ Milano
Piazza IV Novembre, 3 - Tel. 69.94

RADIO ARGENTINA ■ Roma
Via Torre Argentina, 47 - Tel. 565.989

RES ■ Milano
Via Magellano, 6 - Tel. 696.894
Nuclei ferromagnetici

SIEMENS SOCIETA' PER AZIONI ■ Milano
Via F. Filzi, 29 - Tel. 69.92

SINTOLVOX s.r.l. ■ Milano
Via Privata Asti, 12 - Tel. 462.237
Apparecchi radio televisivi, parti staccate

SUVAL ■ Milano
Via Pezza, 47 - Tel. 487.727
Fabbrica di supporti per valvole radiofoniche

TASSINARI ■ Gorla (Milano)
Via Priv. Oristano, 9 - Tel. 25.71.073
Lamelle per trasformatori

TERZAGO TRACIATURE s.p.a. ■ Milano
Via Cufra, 23 - Tel. 606.020
Lamelle per trasformatori per qualsiasi potenza e tipo

VORAX RADIO ■ Milano
Viale Piave, 14 - Tel. 793.505

Radio Televisione Radiogrammofoni

AUTOVOX ■ Roma
Via Salaria, 981 - Tel. 837.091
Televisori, Radio, Autoradio

FIMI ■ Saronno - Via S. Banfi, 1
Milano - Via Montenapoleone, 10
Tel. 708.781
Televisori, Radio, Radiogrammofoni

FIRTE ■ Pavia
Via Frank, 15 - Tel. 27.123 - 27.476
Televisori

GELOSO ■ Milano
Viale Brenta, 29 - Tel. 563.183
Televisori, Radio, Radiogrammofoni

IMCARADIO ■ Milano
Corso Venezia, 36 - Tel. 701.423
Televisori, Radio, Radiogrammofoni

INCAR ■ Vercelli
Via Palazzo di Città, 5
Televisori, Radio

ITALVIDEO ■ Corsico (Milano)
Via Cavour, 38 - Tel. 83.91.418
Televisori

ITELECTRA ■ Milano
Via Teodosio, 96 - Tel. 287.028
Televisori, Radio

LA SINFONICA ■ Milano
Via S. Lucia, 2 - Tel. 84.82.020
Televisori, Radio

NOVA ■ Milano
Piazza Princ. Clotilde, 2 - Tel. 664.938
Televisori, Radio

PHILIPS ■ Milano
Piazza IV Novembre, 6 - Tel. 69.94
Televisori, Radio, Radiogrammofoni

PRANDONI DARIO ■ Treviglio
Via Monte Grappa, 14 - Tel. 30.66/67
Produttrice degli apparecchi Radio TV serie Trans Continents Radio e Nuclear Radio Corporation

PRODEL ■ Milano
Via Monfalcone, 12
Tel. 283.651 - 283.770

RAYMOND ■ Milano
Via R. Franchetti, 4 - Tel. 635.255
Televisori, Radio

SIEMENS SOCIETA' PER AZIONI ■ Milano
Via F. Filzi, 29 - Tel. 69.92
Televisori, Radio e Radiogrammofoni

SINUDYNE - S.E.I. ■ Ozzano Em. (Bologna)
Tel. 891.101
Televisori, Radio, Radiogrammofoni

TELEFUNKEN ■ Milano
P.zza Bacone, 3 - Tel. 278.556
Televisori, Radio, Radiogrammofoni

TELEVIDEON ■ Milano
Viale Zara, 13 - Tel. 680.442
Televisori, Radio e Radiogrammofoni

UNDA RADIO ■ Milano
Via Mercalli, 9 - Tel. 553.694
Televisori, Radio, Radiogrammofoni

VAR RADIO ■ Milano
Via Solari, 2 - Tel. 483.935
Radio, Radiogrammofoni

VEGA RADIO TELEVISIONE ■ Milano
Via Pordenone 8 - Tel. 23.60.241/2/3/4/5
Televisori, Radio, Radiogrammofoni

WATT RADIO ■ Torino
Via Le Chiuse, 61
Televisori, Radio, Radiogrammofoni

Resistenze

CANDIANI Ing. E ■ Bergamo
Via S. Tomaso, 29 - Tel. 49.783

ELETTRONICA METAL-LUX ■ Milano
Viale Sarca, 94 - Tel. 64.24.128

S.E.C.I. ■ Milano
Via G. B. Grassi, 97 - Tel. 367.190

Gettoniere

NATIONAL - Ing. CONSOLARO ■ Milano
Via Prestinari, 1 - Tel. 370.544

Pubbllichiamo dietro richiesta di molti dei nostri Lettori questa rubrica di indirizzi inerenti alle ditte di Componenti, Strumenti e Apparecchi Radio e TV.

Le Ditte che volessero includere il loro nominativo possono farne richiesta alla « Editrice Il Rostro » - Via Senato, 28 - Milano, che darà tutti i chiarimenti necessari.



PROGRESSIVA ESPANSIONE ALTOPARLANTI

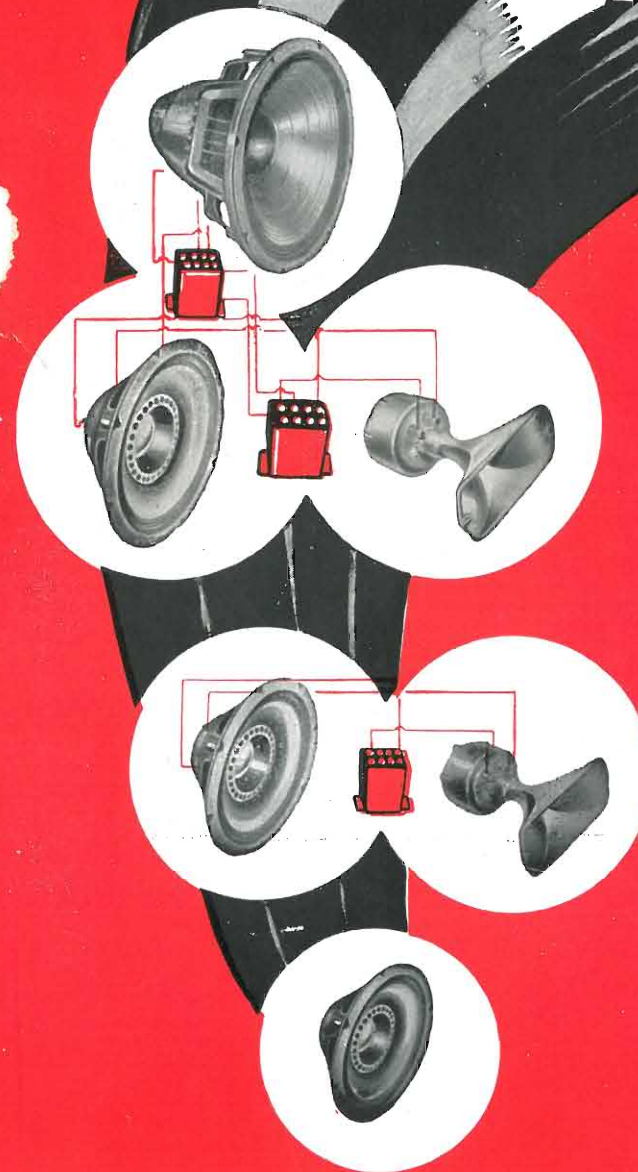

NUOVA REALIZZAZIONE DELLA

University Loudspeakers

80 Sout Kensico Ave. White Plains, New York

PER IL MIGLIORAMENTO AGGRESSIVO
DELL'ASCOLTO

Amatori dell'Alta Fedeltà!

La « UNIVERSITY » ha progettato i suoi famosi diffusori in modo da permetterVi oggi l'acquisto di un altoparlante che potrete inserire nel sistema più completo che realizzerete domani.

12 piani di sistemi sonori sono stati progettati e la loro realizzazione è facilmente ottenibile con l'acquisto anche in fasi successive dei vari componenti di tali sistemi partendo dall'unità base, come mostra l'illustrazione a fianco. Tali 12 piani prevedono accoppiamenti di altoparlanti coassiali, triassiali, a cono speciale, del tipo « extended range » con trombetta o « woofers » e con l'impiego di filtri per la formazione di sistemi tali da soddisfare le più svariate complesse esigenze.

Seguite la via tracciata dalla « UNIVERSITY »!

Procuratevi un amplificatore di classe, un ottimo rivelatore e delle eccellenti incisioni formando così un complesso tale da giustificare l'impiego della produzione « UNIVERSITY ». Acquistate un altoparlante-base « UNIVERSITY », che già da solo vi darà un buonissimo rendimento, e... sviluppate il sistema da voi prescelto seguendo la via indicata dalla « UNIVERSITY ».

Costruite il vostro sistema sonoro coi componenti « UNIVERSITY » progettati in modo che altoparlanti e filtri possono essere facilmente integrati per una sempre migliore riproduzione dei suoni e senza tema di aver acquistato materiale inutilizzabile.

Per informazioni, dettagli tecnici, prezzi consegne, ecc. rivolgersi ai:

DISTRIBUTORI ESCLUSIVI PER L'ITALIA:

PASINI & ROSSI - GENOVA

Via SS. Giacomo e Filippo, 31 (1° piano) - Telefono 83.465 - Telegr. PASIROSSI

Ufficio di Milano: Via Antonio da Recanate, 5 - Telefono 278.855



Testers analizzatori capacimetri misuratori d'uscita
NUOVI MODELLI BREVETTATI 630-B (Sensibilità 5.000 Ω x Volt) e Mod. 680-B (Sensibilità 20.000 Ω x Volt) **CON FREQUENZIMETRO!!**

ATTENTI ALLE IMITAZIONI!!
ESIGETE SOLO I NUOVI MODELLI I.C.E. SENZA
ALCUN COMMUTATORE E CON FREQUENZIMETRO!!

IL MODELLO 630-B presenta i seguenti requisiti:

- Altissime sensibilità sia in C. C. che in C. A. (5.000 OhmsxVolt)
- 30 portate differenti!
- **ASSENZA DI COMMUTATORI** sia rotanti che a leva!!! Sicurezza di precisione nelle letture ed **eliminazione totale di guasti dovuti a contatti imperfetti**
- **FREQUENZIMETRO a 3 portate** = 0/50; 0/500; 0/5000 Hz.
- **CAPACIMETRO CON DOPPIA PORTATA** e scala tarata direttamente in pF. Con letture dirette da 50 pF fino a 500.000 pF. Possibilità di prova anche dei condensatori di livellamento sia a carta che elettrolitici (da 1 a 100 μ F).
- **MISURATORE D'USCITA** tarato sia in Volt come in dB con scala tracciata secondo il moderno standard internazionale: 0 db = 1 mW su 600 Ohms di impedenza costante.
- **MISURE D'INTENSITÀ** in 5 portate da 500 microampères fondo scala fino a 5 ampères.
- **MISURE DI TENSIONE SIA IN C.C. CHE IN C.A.** con possibilità di letture da 0,1 volt a 1000 volts in 5 portate differenti.
- **OHMMETRO A 5 PORTATE** ($\times 1 \times 10 \times 100 \times 1000 \times 10.000$) per misure di basse, medie ed altissime resistenze (minimo 1 Ohm - MASSIMO 100 "cento", megaohms!!-).
- Strumento anti urto con sospensioni elastiche e con ampia scala (mm. 90 x 80) di facile lettura.

Dimensioni mm. 96 x 140; Spessore massimo soli 38 mm. Ultra-piatto!!! Perfettamente tascabile - Peso grammi 500.

IL MODELLO 680-B è identico al precedente ma ha la sensibilità in C.C. di 20.000 Ohms per Volt. il numero delle portate è ridotto a 28; comprende però una portata diretta di 50 μ A fondo scala.

PREZZO propagandistico per radioriparatori e rivenditori:
Tester modello 630-B L. 8.860!!!
Tester modello 680-B L. 10.850!!!

Gli strumenti vengono forniti completi di puntali, manuale di istruzione e pila interna da 3 Volts franco ns. stabilimento. A richiesta astuccio in vinilpelle L. 480.



NUOVA SERIE BREVETTATA CON FREQUENZIMETRO!!

Volendo estendere le portate dei suddetti Tester Mod. 630 e 680 anche per le seguenti misure Amperometriche in corrente alternata 250 mA-c.a.; 1 Amp-c.a.; 5 Amp-c.a.; 25 Amp-c.a.; 50 Amp-c.a.; 100 Amp-c.a. richiedere il ns. Trasformatore di corrente modello 168 del costo di sole L. 3980.



STRUMENTI DI ALTA PRECISIONE PER TUTTE LE MISURE ELETTRICHE



VOLTMETRI-AMPEROMETRI
WATTMETRI-COSFIMETRI
FREQUENZIMETRI-REGISTRATORI
STRUMENTI CAMPIONE

INDUSTRIA COSTRUZIONI ELETTROMECCANICHE



MILANO - VIA RUTILIA 19/18
TELEFONI: 531.554/5/6
TELEGRAMMI: ICE - RUTILIA - MILANO